



ISST

www.almanakh.pp.ua

UNITED STATES OF AMERICA

INNOVATIVE SCIENCE

SCIENTIFIC AND PRACTICAL
ALMANAC



2025



No 1
isst970@gmail.com



SCIENTIFIC AND PRACTICAL ALMANAC

**SCIENTIFIC AND PRACTICAL ALMANAC
«INNOVATIVE SCIENCE»**

The Scientific and Practical Almanac «Innovative Science» is a scientific and practical publication containing scientific articles by Doctors and Candidates of Sciences, Doctors of Philosophy and Arts, postgraduate students, applicants for higher (professional pre-higher) education, student researchers and practical worker from European and other countries. The articles contain research that reflects current processes and trends in the development of world science.



Recommended for printing and publication on the Internet
(Decision No 08-2025/1)
www.almanakh.pp.ua

Published by Primedia eLaunch
<https://primediaelaunch.com/>

©Text Copyright 2025 by the International Center for Science and Social Transformation (www.almanakh.pp.ua) and authors.

©Cover art: International Center for Science and Social Transformation (www.almanakh.pp.ua).

©All rights reserved. Printed in the United States of America. No part of this publication may be reproduced, distributed, or transmitted, in any form or by any means, or stored in a data base or retrieval system, without the prior written permission of the publisher. When using and borrowing materials, reference to the publication is required.

Reviewers: Olena ARSHA, Maksym KAISTRO

The texts of scientific materials are published in the author's version with minor corrections (without changing the meaning). The authors and their supervisors are responsible for the accuracy of the information provided.

UDC 001.1

ISBN – 979-8-89704-238-8

The materials are approved by the scientific and metrological base:



TABLE OF CONTENT

СИНТЕЗ ПРОГРАМНО ЛОГІЧНОГО ПРИСТРОЮ КОНТРОЛЕРА, ЯКИЙ ЗАБЕЗПЕЧУЄ РОБОТУ СВІТЛОФОРНОЇ СИГНАЛІЗАЦІЇ ЗА АЛГОРИТМОМ ПРОПУСКУ ЧЕРГ АВТОМОБІЛІВ.....	6
ВПЛИВ ЯКОСТІ ДОРОГ НА ВАРТІСТЬ ПЕРЕВЕЗЕННЯ ВАНТАЖІВ І НА ВИТРАТУ ПАЛИВА.....	13
ЗАБОРОНА ЗАДОВОЛЕННЯ, ЯК ПРИЧИНА РОЗЛАДІВ ХАРЧОВОЇ ПОВЕДІНКИ В МЕТОДІ ПСИХОТЕРАПІЇ Я-РЕКОНСТРУКЦІЯ	17
PECULIARITIES OF WORK UNDER STRESSFUL CONDITIONS	23
ВЗАЄМОЗВ'ЯЗОК ЕМПАТІЇ ТА ПРИХИЛЬНОСТІ В ЮНАЦЬКОМУ ВІЦІ	31
ТОЛЕРАНТНЕ ВІДНОШЕННЯ ДО ДІТЕЙ З ОСОБЛИВИМИ ОСВІТНИМИ ПОТРЕБАМИ	37
РУХОВА АКТИВНІСТЬ ЯК ОСНОВА ФОРМУВАННЯ РУХОВИХ ЯКОСТЕЙ У ДОШКІЛЬНИКІВ.....	43
ДИСЦИПЛІНОВАНІСТЬ ДІТЕЙ ДОШКІЛЬНОГО ВІКУ ЯК ВАЖЛИВА ПЕДАГОГІЧНА ПРОБЛЕМА	49
МЕНТАЛЬНЕ ЗДОРОВ'Я ДІТЕЙ В ЗАКЛАДІ ДОШКІЛЬНОЇ ОСВІТИ..	55
ФІНАНСОВА ГРАМОТНІСТЬ ТА ІНФОРМАЦІЙНІ ТЕХНОЛОГІЇ: СУЧАСНІ ВИКЛИКИ І ПЕРСПЕКТИВИ РОЗВИТКУ	60
РОЛЬ ПЕДАГОГІКИ У ФОРМУВАННІ МОВНОЇ КОМПЕТЕНЦІЇ МУЙБУТНЬОГО ДЕРЖАВНОГО СЛУЖБОВЦЯ.....	67
РИТОРИЧНИЙ АСПЕКТ ЖІНОЧИХ ТА ЧОЛОВІЧИХ РЕАЛІЗАЦІЙ СУЧАСНОГО АНГЛОМОВНОГО ЛЕКЦІЙНОГО ДИСКУРСУ	71
НЕОФІЦІЙНІ АНТРОПОНІМИ: ГЕНЕЗИС ТА ФУНКЦІЇ.....	77
ФІЛОЛОГО-ПСИХОЛОГІЧНИЙ ЕФЕКТ НОВОМОВИ ПРИ ЗДІЙСНЕННІ КОМУНІКАЦІЙНОЇ ДІЯЛЬНОСТІ СУСПІЛЬСТВА.....	84
ДОКАЗОВЕ ЗНАЧЕННЯ ПРОЦЕСУАЛЬНИХ ДОКУМЕНТІВ СПЕЦІАЛІСТА-ПСИХОЛОГА НАДАНИХ У МЕЖАХ КРИМІНАЛЬНОГО ПРОВАДЖЕННЯ	89
ОРГАНІЗАЦІЙНО-ПРАВОВІ МЕХАНІЗМИ ВЗАЄМОДІЇ МІСЦЕВИХ РАД З ІНСТИТУТАМИ ГРОМАДЯНСЬКОГО СУСПІЛЬСТВА В УКРАЇНІ ...	97
СТРАТЕГІЇ ТА ПРОБЛЕМИ УПРАВЛІННЯ ПЕРСОНАЛОМ ПІДПРИЄМСТВА: ВЧОРА І СЬОГОДНІ	104
ІННОВАЦІЙНІ ВПЛИВИ СВІТОВОГО РИНКУ НА СИСТЕМУ УПРАВЛІННЯ АГРОТЕХНІКОЮ.....	111

КРИЗОВІ КОМУНІКАЦІЇ В АГРОБІЗНЕСІ: ФОРМУВАННЯ ЕФЕКТИВНОЇ СТРАТЕГІЇ РЕАГУВАННЯ.....	117
ПРОГРАМНО-ЦІЛЬОВИЙ ПІДХІД ЯК СТРАТЕГІЯ УПРАВЛІННЯ В ОСВІТНІЙ ГАЛУЗІ	125
МЕТОДИ ВИЯВЛЕННЯ ТА ОЦІНЮВАННЯ ТІНЬОВОГО СЕКТОРУ ЕКОНОМІКИ.....	132
ШЛЯХИ ПОСИЛЕННЯ СПІВПРАЦІ МІСЦЕВИХ РАД З ІНСТИТУТАМИ ГРОМАДЯНСЬКОГО СУСПІЛЬСТВА ДЛЯ ПОДОЛАННЯ КРИЗ В УМОВАХ ВІЙНИ	137
КРАЩІ ПРАКТИКИ КРАЇН ЄВРОПЕЙСЬКОГО СОЮЗУ ЩОДО СПІВПРАЦІ МІЖ ОРГАНАМИ ПУБЛІЧНОГО УПРАВЛІННЯ ТА НЕДЕРЖАВНИМИ ОРГАНІЗАЦІЯМИ	145
ІНСТИТУТИ ГРОМАДЯНСЬКОГО СУСПІЛЬСТВА ЯК СУБ'ЄКТИ ПУБЛІЧНОГО УПРАВЛІННЯ	152
МЕТОДОЛОГІЯ ДОСЛІДЖЕННЯ ВЗАЄМОДІЇ ОРГАНІВ ПУБЛІЧНОГО УПРАВЛІННЯ З ГРОМАДСЬКИМ СЕКТОРОМ.....	158
БОРОТЬБА З КОРУПЦІЄЮ В УМОВАХ СОЦІАЛЬНО-ЕКОНОМІЧНОЇ НЕВИЗНАЧЕНОСТІ. СУЧАСНИЙ ОГЛЯД НАУКОВО-ПРАКТИЧНИХ ЗАСАД.....	165
МЕТАБОЛІЗМ ЛІПІДІВ У ПЛАЗМІ КРОВІ У ХВОРИХ НА ІНФІЛЬТРАТИВНИЙ ТУБЕРКУЛЬОЗ ЛЕГЕНЬ	170
МЕТАБОЛІЗМ ЛІПІДІВ У СИРОВАТЦІ КРОВІ У ХВОРИХ ІЗ ПОЛІПАМИ КИШЕЧНИКА	175
ЕКСПОРТНІ ПЕРЕВАГИ УКРАЇНИ В АГРАРНОМУ СЕКТОРІ ЕКОНОМІКИ.....	180
TRANSFORMATION OF UNIVERSITY EDUCATIONAL RESOURCES IN THE CONTEXT OF DIGITALIZATION	186
ДІДЖИТАЛІЗАЦІЯ БУХГАЛТЕРСЬКОГО ОБЛІКУ В УМОВАХ ВОЄННОГО СТАНУ В УКРАЇНІ.....	193
ІННОВАЦІЙНІ МЕТОДИ ОЦІНКИ ЕФЕКТИВНОСТІ ПІДПРИЄМСТВА: ІНТЕГРАЦІЯ ЕКОНОМІЧНИХ, ФІНАНСОВИХ ТА СТАТИСТИЧНИХ ПІДХОДІВ.....	200
АНТИКОРУПЦІЙНА СТРАТЕГІЯ УЖГОРОДСЬКОГО НАЦІОНАЛЬНОГО УНІВЕРСИТЕТУ: ОСНОВНІ ПРАВИЛА, ЗАХОДИ ТА ПРОЦЕДУРИ.....	208
УПРАВЛІННЯ СТАРТАПАМИ В ТУРИЗМІ	215

ТРАНСПОРТИ ТА ТЕХНІЧНІ НАУКИ**Кривошапко Сергій Борисович**

викладач вищої категорії

Лозівська філія

Харківського автомобільно-дорожнього фахового коледжу

**СИНТЕЗ ПРОГРАМНО ЛОГІЧНОГО ПРИСТРОЮ КОНТРОЛЕРА,
ЯКИЙ ЗАБЕЗПЕЧУЄ РОБОТУ СВІТЛОФОРНОЇ СИГНАЛІЗАЦІЇ ЗА
АЛГОРИТМОМ ПРОПУСКУ ЧЕРГ АВТОМОБІЛІВ**

Анотація: Останнім часом у пресі часто зустрічаються слова «розумний світлофор». Цілком зрозуміло, що мова йде про впровадження адаптивного світлофорного регулювання, яке являє собою елемент інтелектуальних транспортних систем. Такий крок носить об'єктивний характер і обумовлений він насамперед бурхливим зростанням парку автомобілів. За цієї обставини автономне автоматичне світлофорне регулювання за «жорсткими» програмами властивими йому недоліками не завжди може забезпечити безаварійний проїзд транспорту окремих ділянок доріг з мінімальними затримками.

В даній статті йдеться про синтез програмно-логічного пристрою контролеру (ПЛП) який забезпечує роботу світлофорної сигналізації за алгоритмом пропуску черг автомобілів на конкретній ділянці вулиці Маріупольська м. Лозова Харківської області, а саме: в зоні шляхопроводу. В умовах воєнного стану - це важливий стратегічний об'єкт міста. На випадок виходу з ладу центрального шляхопроводу основний транспортних потік буде направлений саме через цю ділянку дороги. Існуюча схема організації дорожнього руху (ОДР) із застосуванням дорожніх знаків пріоритету і навіть при організації роботи світлофорного регулювання за «жорсткими» програмами не в змозі забезпечити безаварійний проїзд транспортних засобів з мінімальними

затримками. Організація роботи світлофорної сигналізації за адаптивним алгоритмом сприятиме позитивному вирішенню цієї проблеми.

Пропонований варіант синтезу ПЛП контролеру на дискретних логічних елементах із застосуванням кінцевих автоматів з малим обсягом пам'яті не передбачає порівняння потоків насичення (тобто створення транспортних заторів) , а навпаки більше прив'язаний до реальних умов із урахуванням імпульсивного характеру транспортних потоків.

В статті наведена ідея синтезу ПЛП контролеру. Доведення до рівня створення принципової схеми пристрою – це справа фахівців у галузі схемотехніки.

Ключові слова: синтез, алгоритм, контролер, структурні формули, логічні функції.

Для часткового усунення недоліків в організації дорожнього руху на досліджуваній ділянці дороги треба врахувати статистичні дані про параметри транспортних потоків та планувальні дані вулично-дорожньої мережі. На рисунках 1-3 наведені фрагменти ділянки дороги при підході до них з різних напрямків та умовна схема цієї ділянки.

Розглянута ділянка дороги являє собою шляхопровід, де рух транспортних засобів організований під залізничним полотном. Довжина шляхопроводу близько 50м з однієї смугою руху транспортних засобів. Пропуск автомобілів у кожному напрямку здійснюється по черзі. Дорожній рух ТЗ регулюється за допомогою дорожніх знаків пріоритету 2.5, 2.6 та заборонного знаку 3.18.

З метою скорочення транспортних затримок запропоновано введення автоматичної системи управління дорожнім рухом, яка працює за алгоритмом пропуску черг автомобілів. Причому, в якості детекторів транспорту можна використовувати різноманітні датчики: ультразвукові, індуктивну рамку, датчики інфрачервоного випромінювання. У нашому прикладі використані датчики інфрачервоного випромінювання.

Алгоритм роботи автомату

За своїм змістом алгоритм пропуску черг автомобілів співпадає з алгоритмом пошуку розривів у транспортних потоках при фіксованих значеннях основних управляючих параметрів.

Шляхом натуральних спостережень встановлена інтенсивність руху транспортних засобів: $N_A = 600 \text{ авт} / \text{ год}$, $N_B = 400 \text{ авт} / \text{ год}$.



Рис.3 Схема розташування детекторів транспорту

Застосування даного алгоритму викликане необхідністю адаптувати світлофорне регулювання до постійно мінливих характеристик транспортних потоків по конфліктуючих напрямках.

Основними фіксованими параметрами управління в межах обраного алгоритму роботи контролера є: $t_{3\min}$, $t_{3\max}$, $t_{ек}$. Зміст цих параметрів і алгоритм роботи автомату описаний у¹.

¹ Кременець Ю.А. – Технічні засоби організації дорожнього руху. Транспорт, 1990. - 255 с.

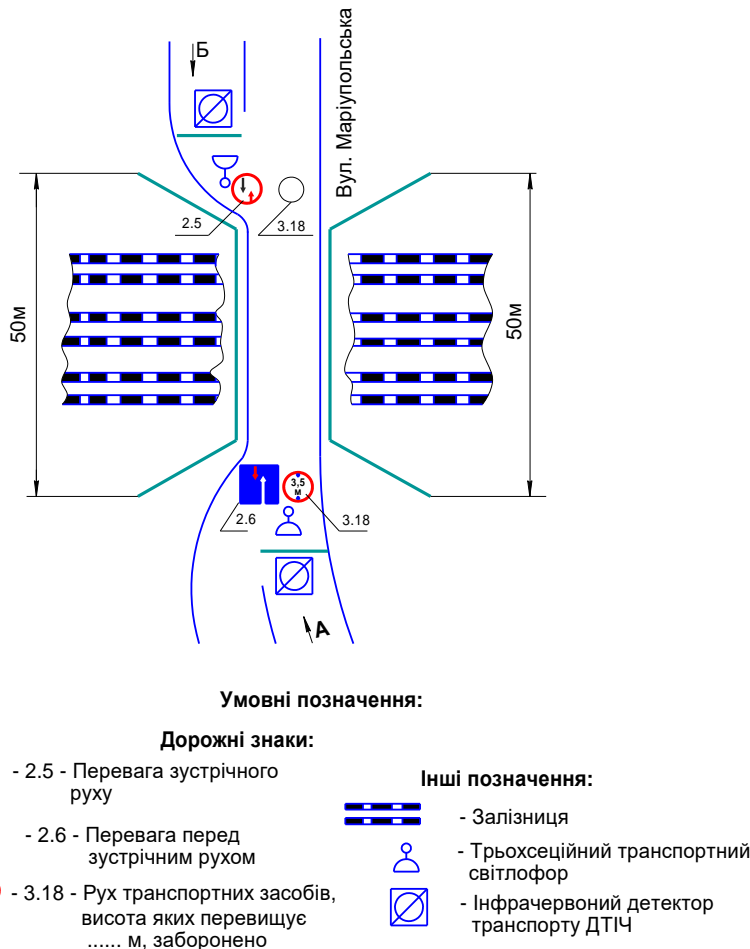
Алгоритм пропуску черг зводиться до алгоритму пошуку розривів у транспортних потоках при фіксованих значеннях керуючих параметрів з тою лише різницею, що джерела інформації – детектори транспорту встановлюються під стоп-лініями і відстеження розривів у транспортних потоках ведеться по одному із зазначених напрямків.

Блок – схема ПЛП контролера

На рис.4 наведена блок – схема ПЛП контролера, основними функціональними блоками якої є блок за датчика часу (формування тривалості основних тактів) і розподільвач імпульсів (формування сигналів управління світлофорною сигналізацією).



Рис.4 Блок-схема ПЛП контролера

Для синтезу ПЛП використані кінцеві автомати з малим обсягом пам'яті: 4-розрядний двійковий синхронний сумуючий лічильник імпульсів на базі ІМС К555ІЕ10, дешифратор з унітарним виходом на базі ІМС К155ІДЗ, DRS - тригери та логічні елементи «І», «І-НІ», «АБО». В якості генератора опорної напруги використана ІМС КР512СП10 зі змінним коефіцієнтом поділення, з виходу якої отримується послідовність тактових імпульсів з частотою 1Гц.

Граф переходів автомату при роботі за алгоритмом пропуску черг автомобілів наведений на рис.5.

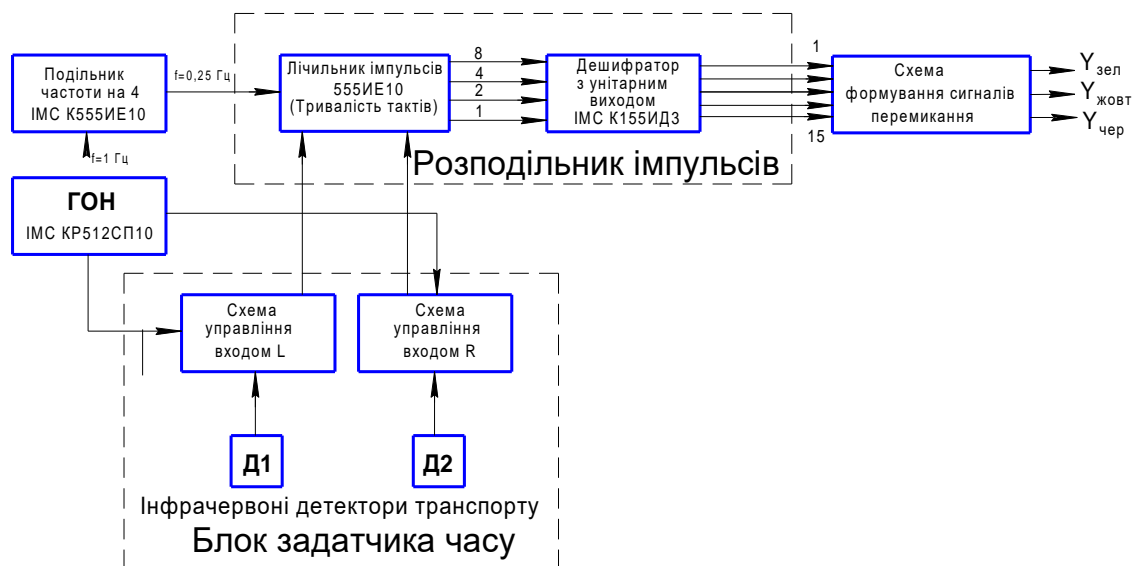

Рис.5 Граф переходів автомату при роботі за алгоритмом пропуску черг автомобілів

Граф переходів – це графічне зображення алгоритму роти автомату. Кружальцями зображений стан автомату, стрілками – перехід з одного стану до іншого при роботі лічильника імпульсів в режимі «рахунок» (наявність транспортного засобу в зоні дії детектора транспорту). Пунктирними лініями - перехід автомату до стану 9 при роботі лічильник імпульсів в режимі «завантаження» (відсутність автомобіля в зоні дії детектора транспорту, розрив у транспортному потоці).

Таблиця 1 - Таблиця істинності логічної функції L

№-набору	Q_3	Q_2	Q_1	Q_0	L	№-набору	Q_3	Q_2	Q_1	Q_0	L
	0	0	0	0	0		8	1	0	0	0
1	0	0	0	1	0	9	1	0	0	1	0
2	0	0	1	0	0	10	1	0	1	0	0
3	0	0	1	1	$1 \cdot \bar{\delta}_1$	11	1	0	1	1	0
4	0	1	0	0	$1 \cdot \bar{\delta}_1$	12	1	1	0	0	0
5	0	1	0	1	$1 \cdot \bar{\delta}_1$	13	1	1	0	1	0
6	0	1	1	0	$1 \cdot \bar{\delta}_1$	14	1	1	1	0	0
7	0	1	1	1	$1 \cdot \bar{\delta}_1$	15	1	1	1	1	0

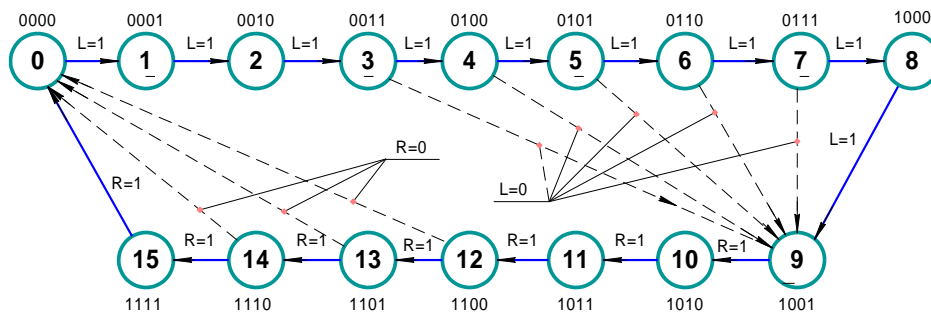
Синтез програмно-логічного пристрою контролера зводиться до синтезу структурних формул логічних функцій управління входами L та R лічильника імпульсів: складається таблиця істинності логічної функції, записується у досконалій диз'юнктивній формі структурна формула логічної функції, мінімізується за допомогою карт Карно і синтезується структурна схема, яка реалізує отриману мінімізовану структурну формулу логічної функції.

Приклад синтезу структурної схеми управління входом L лічильника імпульсів.

1 Складається таблиця істинності логічної функції L (табл.1).

2 Записується структурна формула логічної функції L у ДДНФ:

$$L = \bar{\partial}_1 \cdot (\bar{Q}_3 \bar{Q}_2 Q_1 Q_0 \vee \bar{Q}_3 Q_2 \bar{Q}_1 \bar{Q}_0 \vee \bar{Q}_3 Q_2 \bar{Q}_1 Q_0 \vee \bar{Q}_3 Q_2 Q_1 \bar{Q}_0 \vee \bar{Q}_3 Q_2 Q_1 Q_0) \vee Q_3 \bar{Q}_2 \bar{Q}_1 \bar{Q}_0$$

3 Отримана структурна формула для ЛФ L мінімізується за допомогою карти Карно (рис.6):

	Q ₁		
	Q ₀		
	0	1	3
0	0	0	1 ∂_1
4	1 ∂_1	5	7
1	1 ∂_1	1 ∂_1	1 ∂_1
2	0	13	15
0	0	0	0
8	1	9	11
0	0	0	0
Q ₃ Q ₂			

Рис.6 Карта Карно для ЛФ L

4 Записується мінімізована структурна формула ЛФ L

$$L = \bar{\partial}_1 \cdot (\bar{Q}_3 Q_1 Q_0 \vee \bar{Q}_3 Q_2) \vee Q_3 \bar{Q}_2 \bar{Q}_1 \bar{Q}_0.$$

5 Синтезується структурна схема, яка реалізує мінімізовану структурну формулу ЛФ L (рис.7):



Рис.7 Структурна схема, яка реалізує структурну формулу ЛФ L в основному базисі.

6 За допомогою правила Де Моргана переходимо до універсального базису «І-НІ»:

$$L = \bar{\partial}_1 \cdot (\bar{Q}_3 Q_1 Q_0 \vee \bar{Q}_3 Q_2) \vee Q_3 \bar{Q}_2 \bar{Q}_1 \bar{Q}_0 = \bar{\partial}_1 \cdot \overline{(\overline{\bar{Q}_3 Q_1 Q_0} \cdot \overline{\bar{Q}_3 Q_2})} \cdot \overline{Q_3 \cdot \bar{Q}_2 \cdot \bar{Q}_1 \cdot \bar{Q}_0}$$

7 Синтезуємо структурну схему, яка її реалізує (рис.8):

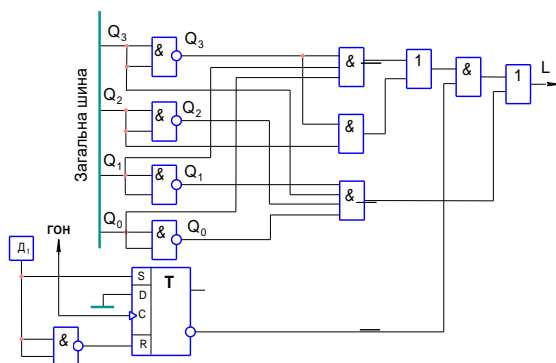

Рис.8 Структурна схема, яка реалізує ЛФ L, в універсальному базисі «І-НІ»

Аналогічно проводиться синтез схеми управління входом R лічильника імпульсів.

Остаточно структурна схема ПЛП контролера має вигляд, наведений на рис.9:

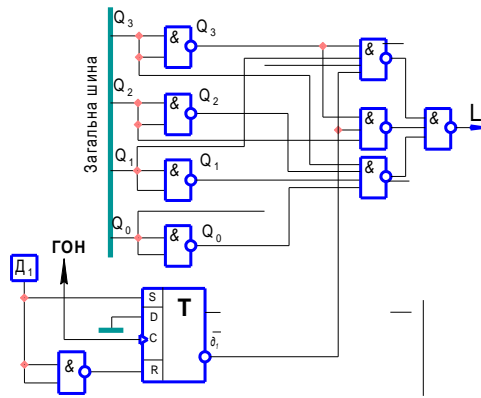

Рис.9 Структурна схема ПЛП контролера

² Й.Й. Білинський, П.М. Ратушний, А.О. Мельничук - Цифрова схемотехніка. Частина 2. Електронні пристрої і системи: навчальний посібник – Вінниця: ВНТУ, 2017.-171с.

Ключ Оксана Сергіївна

викладач Лозівської фідії Харківського
автомобільно-дорожнього фахового коледжу

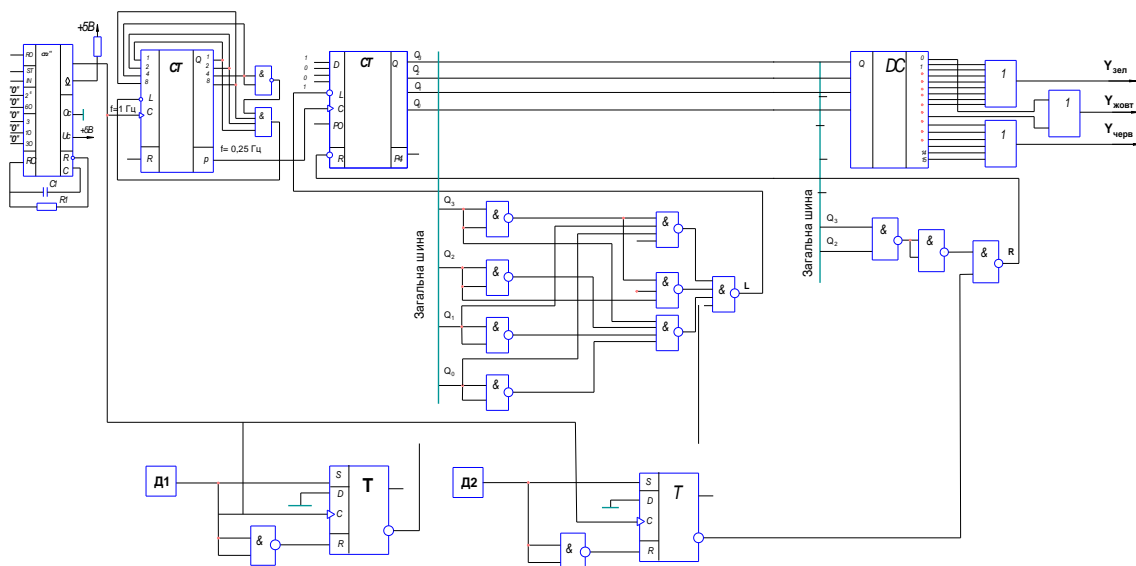
Понеділок Юлія Володимирівна

викладач Лозівської фідії Харківського автомобільно-
дорожнього фахового коледжу

ВПЛИВ ЯКОСТІ ДОРОГ НА ВАРТІСТЬ ПЕРЕВЕЗЕННЯ ВАНТАЖІВ І НА ВИТРАТУ ПАЛИВА

Анотація: У статті демонструється безпосередній вплив незадовільної якості доріг на погіршення різних економічних показників, які впливають на економіку, а також досліджуються особливості впливу якості доріг на витрату палива та вартість перевезення вантажів.

Ключові слова: витрата палива, перевезення вантажів, собівартість, економіка, якість доріг.

Якість доріг відіграє важливу роль у вартості вантажних перевезень і витраті палива. Її стан безпосередньо впливає на ефективність роботи транспортних засобів, рівень зношення техніки та витрати логістичних компаній.

Ефективне використання та стабільний прогрес дорожньої мережі вважаються ключовими умовами економічного зростання, підвищення конкурентоспроможності та зменшення витрат виробників товарів, покращення умов життєдіяльності населення, вирівнювання рівня суспільно-економічного прогресу регіонів. Автомобільні дороги є ключовим елементом економіки. Проблема темпів зростання економіки займає ключове місце в стратегії розвитку. Стан та рівень розвитку автомобільних доріг держави безпосередньо впливають на ключові економічні категорії: валовий національний продукт, рівень цін, бюджетних доходів, рівень зайнятості населення, витрат палива та вартість перевезення вантажів. Останні дві категорії потребують детального

вивчення, оскільки їхні особливості стають помітними переважно у порівнянні з іншими категоріями та вони безпосередньо впливають на них.

Економічні витрати, спричинені погіршенням якості утримання доріг, зазвичай покладаються на користувачів дорожньої мережі. У випадках, коли допускається погіршення стану дороги, заощадження коштів на її утриманні та ремонті призводить до підвищення собівартості автомобільних перевезень.

Економія на витратах на ремонт і утримання доріг не лише є не вигідною, але й призводить до зростання вартості товарів через підвищення цін на транспортні послуги. Практика показує, що зі збільшенням інтенсивності дорожнього руху загальні витрати, пов'язані з експлуатацією транспортних засобів, зростають у разі скорочення витрат на утримання доріг.

Своєчасний поточний ремонт і належне утримання забезпечують тривалу експлуатацію автомобільної дороги. Чим довговічніша дорога, тим менший вплив її вартості на собівартість перевезення вантажів і пасажирів. Якісне обслуговування мережі автомобільних доріг значно підвищує ефективність роботи автомобільного транспорту.

Варто усвідомлювати, що транспортна складова собівартості вантажоперевезень на зміну транспорту є обернено пропорційною продуктивності транспортного засобу. Обидва ці показники тісно пов'язані з експлуатаційним станом автомобільних доріг.

На якісних дорожніх покриттях вартість машинозміни дещо знижується завдяки меншій кількості поломок, зменшенню витрат пального, а також підвищенню продуктивності за рахунок збільшення швидкості та скорочення простоїв.

Згідно з дослідженнями, вантажні автомобілі, які працюють на неремонтованих дорогах, скорочують свій термін служби приблизно на 30%, що

¹ Мазур Ю. В. Концептуальна модель механізму збалансування попиту і пропозиції на послуги перевезення вантажів автомобільним транспортом. Економічні горизонти. 2018.

² Попович П. В., Шевчук О. С., Бабій М. В., Дзюра В. О. Аналіз ринку автотранспортних перевезень України. Вісник машинобудування та транспорту. 2017.

призводить до зростання витрат на амортизацію та підвищення собівартості автомобільних перевезень.

Якісне утримання автомобільних доріг сприяє підвищенню безпеки дорожнього руху. На дорогах, які відповідають нормативним вимогам щодо рівності покриття та коефіцієнта зчеплення, дорожньо-транспортні пригоди, зумовлені поганими умовами, фактично відсутні. У той же час відхилення якісних параметрів доріг від нормативів значно збільшує ризик дорожньо-транспортних пригод. Дороги з високими експлуатаційними характеристиками забезпечують комфорт пасажирів, тоді як суттєві нерівності спричиняють підвищену амплітуду та частоту коливань транспорту, викликаючи дискомфорт у пасажирів, складні умови роботи водіїв і підвищену втомлюваність.

Гарно облаштовані та якісно утримувані дороги доповнюють природний ландшафт і мінімізують негативний вплив на навколишнє середовище. Погіршення стану доріг погіршує умови транспортної роботи, що призводить до збільшення викидів вихлопних газів, шуму, вібрації та пилу. Відновлення й удосконалення дорожньої мережі дозволяють вирішувати транспортні проблеми й отримувати значний суспільно-економічний ефект.

За оцінками, собівартість автомобільних перевезень в Україні в 1,5 раза перевищує аналогічні показники розвинених країн, а витрати на паливо більші в середньому на 30%. Висока вартість перевезень робить національні товари неконкурентоспроможними на світових ринках, що стримує економічну диверсифікацію та перехід до інноваційної економіки.

Для доріг III та IV категорій, що є основою регіональної дорожньої мережі, нормативні терміни ремонту становлять 6 років, а капітального ремонту - 12 років. Однак, за останні роки фактично виконувалося лише близько 15% необхідних ремонтних робіт. Згідно з дослідженнями, відтермінування ремонтів збільшує їхню вартість у 1,5-3 рази, а також підвищує витрати користувачів доріг.

³ Стасюк О. М., Чмирьова Л. Ю., Федяй Н. О. Ринки вантажних та пасажирських перевезень в Україні: проблеми та тенденції. Ефективна економіка. 2020.

Зношеність дорожньої мережі є однією з ключових перешкод для зростання конкурентоспроможності країни. Щоб подолати цю проблему, необхідно відмовитися від практики залишкового фінансування доріг. Інвестиції у розвиток дорожніх мереж слід розглядати як потужний інструмент соціального й економічного прогресу.

Потрібно провести ґрунтовну реформу в будівництві та обслуговуванні доріг для усунення негативних наслідків їх незадовільної якості.

ПСИХОЛОГІЧНІ НАУКИ**Ільченко Анастасія Олегівна**

психолог, член Міжнародної асоціації

психосоматики та тілесної терапії

**ЗАБОРОНА ЗАДОВОЛЕННЯ, ЯК ПРИЧИНА РОЗЛАДІВ ХАРЧОВОЇ
ПОВЕДІНКИ В МЕТОДІ ПСИХОТЕРАПІЇ Я-РЕКОНСТРУКЦІЯ**

Анотація: у статті розглянуто розлади харчової поведінки з точки зору психотерапевтичного методу «Я-реконструкція». А саме вплив конструкту задоволення, на формування РХП.

Ключові слова: розлади харчової поведінки, я-реконструкція, задоволення

Термін «Розлади харчової поведінки» використовується для опису ситуацій, коли людина стикається з серйозними проблемами, пов'язаними з їжею, і це має вплив на її фізичне і психічне здоров'я¹.

Згідно з Міжнародною класифікацією хвороб 10-го перегляду, яка офіційно є прийнятою в Україні клініко-діагностичною класифікацією, розлади харчової поведінки включено до розділу F 50 – F 59².

Давайте розглянемо, які саме бувають розлади харчової поведінки:

1. Анорексія. Згідно з дослідженнями, анорексія впливає на близько 1% жіночого населення та 0,3% чоловічого населення. Це психічне захворювання характеризується нездоровим страхом перед набором ваги, істотною втратою апетиту та викривленням уявлень про власну зовнішність. Анорексія може мати серйозні наслідки для фізичного здоров'я, такі як ослаблення м'язів, проблеми зі шлунково-кишковим трактом та навіть загроза життю. Люди, що страждають від анорексії, переживають перекручене

¹ EPIDEMIOLOGY OF THE EATING DISORDERS [Електронний ресурс]: [https://doi.org/10.1016/S0193-953X\(05\)70375-0](https://doi.org/10.1016/S0193-953X(05)70375-0)

² <https://vegan.rocks/uk/blog/how-to-overcome-food-addiction/>

сприйняття власного тіла та постійно докладають зусиль для зниження ваги, навіть коли вони вже перебувають в стані недостатньої ваги³.

2. Булімія. За даними наукових досліджень, булімія відома у 1-3% населення, переважно серед жінок. Це стан, коли людина споживає значну кількість їжі протягом короткого періоду часу (епізод переїдання), а потім викликає штучну блювоту або вживає проносні засоби. Булімія може призвести до серйозних проблем з органами травлення, електролітного дисбалансу (калій, натрій, кальцій та ін.), серцевої недостатності, та поглибити проблемний психологічний стан. У людей з булімією спостерігається психологічна прив'язаність до їдальних нападів та почуття втрати контролю. Вони можуть використовувати їжу як спосіб регулювання емоцій, знеболювання або втішення⁴.

3. Компульсивне переїдання. Воно впливає на близько 2-3% населення. Компульсивне переїдання характеризується повторюваними епізодами надмірного споживання їжі без контролю над споживанням та почуття втрати контролю під час цих епізодів. Основними ознаками компульсивного переїдання є повторювані епізоди переїдання, які супроводжуються почуттями вини, сорому або незадоволення собою після їжі. Люди, що страждають від цього розладу, можуть втрачати контроль над своїм харчуванням, їсти швидко та без свідомого сприйняття смаку та насолоди від їжі⁵.

4. Орторексія, яка була запропонована у 1997 році Найтом та Братманом, є новим терміном, який описує обмеження в харчуванні та перфекціоністський підхід до їжі. Люди, що страждають від орторексії, можуть прагнути досягти ідеального харчового режиму, дотримуючись жорстких обмежень та відмовляючись від багатьох продуктів харчування,

³ Кузнецова, О. В., & Половинкина, Е. И. (2017). Булимия: проблемы диагностики и терапии. Журнал неврологии и психиатрии им. С.С. Корсакова, 117(12), 119-124.

⁴ Боднар, М.І. (2018). Харчова залежність як форма компенсації внутрішньої порожнечі. Науковий вісник Ужгородського університету. Серія: Психологія, 41(1), 7-11.

⁵ Суслина, З. А., Лосева, Е. В., & Лосев, А. М. (2017). Оценка факторов, связанных с поведенческими реакциями при компульсивном переедании у пациентов с различными нарушениями пищевого поведения. Психиатрия и психофармакотерапия, 19(4), 17-21.

навіть тих, які є необхідними для забезпечення нормального функціонування організму⁶.

Причини розладів харчової поведінки до кінця не визначені, і можуть мати досить різноманітний характер, включаючи в себе психологічні, біологічні та соціальні фактори., такі як: генетична схильність, соціальний вплив, батьківсько-дитячі стосунки, та ін..

Далі розглянемо формування розладів харчової поведінки через призму батьківсько-дитячих стосунків, адже новонароджена дитина не має змоги харчуватися самотійно. Таким чином припустимо, що через те, яким чином відбувається забезпечення життєво необхідного процесу, такого як харчування, у дитини формується уявлення про себе. У «Я-реконструкції» ми називаємо цей процес, як «право бути», та «право існувати».

«Право бути» і «право існувати» є базовими потребами особистості, що знаходять відображення в основних конструктах особистості: бажанні, володінні бажаним і задоволенні. Психологічний розвиток особистості визначається її відношенням до зазначених конструктів, тобто, до прав на власні бажання, володіння і задоволення. Право бути виражається на фізичному рівні, або на рівні бажань, в той час як право існувати стосується реалізації власного «Я» на рівні поведінки через досвід володіння бажаним, а також через відчуття задоволення, що реалізується на емоційному рівні функціонування особистості. Відношення до свого права на бажання, володіння і задоволення відображається в фантазіях особистості, що мають тілесні, поведінкові та емоційні прояви⁷.

З самого народження людина має бажання, які штовхають її до дій, спрямованих на володіння бажаним, та отримання задоволення. Наприклад, через якийсь час після народження малюкові потрібна їжа, і, відповідно, він відчуває це бажання, яке проявляється емоційно, на рівні тіла та поведінки.

⁶ Шрамко, Є. (2018). Психологічні аспекти харчової поведінки: проблеми та перспективи. Український психологічний часопис, 4(1), 28-36.

⁷ Павленко, Т. В. Метод психотерапії «Я-реконструкція» (вступ в метод). Київ: «Психобук» (Psychobook), 2022. 120 с.

Бажаючи насичення, дитина може відчувати біль у животі, починає плакати та махати руками. Тобто ми бачимо зовнішній вияв бажання. На таких же рівнях відображається володіння (наприклад, грудьми) та задоволення (посмішка, лепет тощо). І від того, як значущий для майбутньої особистості об'єкт обходиться з базовими конструктами особистості та їх проявами формується компонент фантазій про себе та світ навколо⁸.

Ми вважаємо що саме таким чином можуть формуватися розлади харчової поведінки, коли значимий дорослий керуючись своїм уявленням про потреби дитини, відштовхуючись від своїх власних:

- Задовольняє;
- не задовольняє;
- задовольняє, замінюючи якусь іншу (наприклад емоційну)

потребу через їжу.

- І це призводить до викривленого сприйняття їжі людиною, яке сформувалося ще у довербальний період, та може викликати розлади харчової поведінки.

- В методі «Я-реконструкція» під конструктами особистості ми розуміємо, уявлення особистості про свій стан та навколишній світ, засновані на власному тілесному, емоційному та поведінковому досвіді бажання, володіння та задоволення.

Далі, розглянемо розлади харчової поведінки, при травмованому досвіді конструкту задоволення (табл. 1)

(Таблиця 1. Розлади харчової поведінки при травмованому досвіді конструкту задоволення)

Розлад харчової поведінки	Конструкт задоволення
Булімія	дозволяє собі задоволення, але у подальшому не може його витримати і відштовхує

⁸ Павленко Т. Розуміння довербальних травм методом психотерапії «Я-реконструкція». Актуальні проблеми вищої професійної освіти: збірник наукових праць. Київ, Національний авіаційний університет, 2023. С. 85-88.

Компульсивне переїдання	задоволення хочеться отримати скільки, що неможливо зупинитися, хочеться більше і більше
Орторексія	задоволення заборонено, або можна зовсім трохи, чого недостатньо, щоб відчувати наповнення цим станом
Анорексія	заборонено отримувати задоволення взагалі, або людина отримує задоволення через жорсткі обмеження, самознищення

Схоже, що кожен розлад харчової поведінки по різному відображає конструкти, які описує метод психотерапії Я-реконструкція, але найвираженішим конструктом є саме задоволення. Оскільки у кожному розладі прослідковується заборона на задоволення, яка супроводжується почуттям провини, а дії, такі як:

- Не дозволяти собі їсти
- Їсти багато
- Їсти мало
- Їсти по чіткому графіку
- Переїдати, тоді спустошувати шлунок

Виглядають як наслідки почуття провини, яка сформувалася у довербальний період. І позбутися якої можна працюючи із конструктами, які пропонує метод психотерапії «Я-реконструкція».

Тобто, щоб мати можливість реалізуватись, особистість має розуміти та реалізовувати свої бажання, мати право володіти продуктами своєї діяльності та отримувати задоволення від процесу розвитку та його результатів. Якщо один з цих конструктів зазнав травматизації, це обов'язково вплине і на інші. Визначивши який саме конструкт потребує уваги, ми маємо можливість зрозуміти, з чого варто почати терапевтичну роботу⁹.

⁹ Павленко Т. Розуміння довербальних травм методом психотерапії «Я-реконструкція». Актуальні проблеми вищої професійної освіти: збірник наукових праць. Київ, Національний авіаційний університет, 2023. С. 85-88.

Якщо говорити безпосередньо про харчову поведінку та задоволення, то це пояснює, яким чином за допомогою методу «Я-реконструкція» можна корегувати розлади харчової поведінки. А саме, за допомогою опитувальника «Визначення періоду виникнення довербальної травми (ВПДТ)» ми знаходимо у якому з періодів сталася травматизація конструкту задоволення¹⁰:

- Від зачаття до перших переймів
- Під час пологів
- Під час народження, пологів
- Від народження до 3-х років

Відповідно, проаналізувавши психотерапевтичний досвід роботи в методі, спостерігаємо, як клієнти шляхом корекції травмованих конструктів, змінюють поведінку в харчуванні, так, як знаходять інші шляхи отримання задоволення.

Висновок. Якщо потреба у задоволенні – це про емоційний контакт, і він був травмований у довербальний період (від народження до 3-х років), то у цей період, дитина відповідно до своїх базових потреб, знаходить спосіб зняти напругу – через їжу. Але, так як цей досвід є неусвідомленим, то доросла людина продовжує керуватися звичною реакцією, яку тіло запам'ятало, як доступну чи безпечну, ще з того часу. А шляхом корекції довербальної травми потреба емоційного контакту стає усвідомленою і має інші варіанти забезпечення, таким чином їжа перестає бути ключовим фактором задоволення потреб.

¹⁰ Павленко Т. Метод психотерапії «Я-реконструкція». Навчальний посібник для першого курсу/Павленко Т. – Київ: Психобук (Psychobook), 2024. – 122 с.

Іващенко Оксана Алімівна

кандидат педагогічних наук, доцент

завідувач кафедри мовної підготовки

Національний університет цивільного захисту України

PECULIARITIES OF WORK UNDER STRESSFUL CONDITIONS

Annotation. The article provides an overview of scientific concepts on the problem of the influence of extreme working conditions on emergency service professionals. Attention is focused on the peculiarities of trained professionals' reactions to stressful conditions. Possible forms of emotional instability of specialists and their features are characterized depending on their psychological differences.

Keywords: emergency service, extreme working conditions, stress, psychological training.

Emergency service specialists have a very complicated and dangerous profession facing a lot of challenges. To be prepared to it candidates should get necessary knowledge, training and develop the requisite skills to not just survive in the dangerous environment, but to thrive in it. To prepare oneself to such situations it is important to develop psychological resiliency that allows fulfilling the duty and remaining emotionally and mentally healthy. An emergency service professional has to be able to think critically, analyze information, understand the normal way the body reacts to stress, understand how body and mind help and hinder to return safely. Psychological training should be an integral part of regular training programs, but it does not completely provide the predictable psychological reaction of specialists. The aim of the article is to highlight the peculiarities of operating of professionals of emergency service under extreme conditions.

The problems that appear when professionals of emergency service perform their duties under extreme conditions are disclosed in the works of V. Boot¹, N. Klimenko², V. Magda³, M. Korolchuk⁴ and others. Conceptual principles of counseling aimed at providing psychological support for emergency service professionals are presented in the studies of V. Medvedev⁵, V. Taryk⁶ and others. The researchers claim that different forms of psychotherapy can create comfortable environment for a personality and the possibility of giving help.

Emergency is such type of extreme situation where there are factors directly threatening the life of a person or causing substantial emotional changes. Scientists have proved that the psyche of a professional working under extreme conditions is influenced greatly by such factors as: the fear of death or personal injury, injury to or death of colleagues or other people. Specialists are repeatedly exposed to traumatic experiences including mutilated bodies, mass destructions, life-threatening situations, physically demanding activities, which can put rescuers at risk of acute stress disorders and post-traumatic stress disorders. The work of professionals of emergency service is characterized by extreme conditions: aggressive environment, dealing with consequences of different emergencies and natural disasters, rescuing people and property, physical and emotional challenges, high level of responsibility. They have to be able to make adequate decisions quickly in the face of adversity. Every year many specialists retire prematurely because of occupational illnesses including psychological stress. This has largely been caused by the nature and demands of the occupation.

5Analysis of the professional activity of emergency service specialists under extreme conditions has shown that they respond to the impact of extreme factors

¹ Бут В.П. Психологічні особливості діяльності оперативно-рятувальної служби цивільного захисту / Матеріали міжнародної науково-практичної конференції «Пожежна безпека – 2007», 15-16 листопада, 2007. Черкаси, 2007. С. 4-12.

² Клименко Н. Г. Надзвичайні ситуації як об'єкт управління / Статистика України. 2006. № 1.

³ Магда В. А. Особливості професійної деформації у працівників аварійно-рятувальних підрозділів МНС України : дис. на здобуття наук. ступеня канд. психол. наук : спец. 19.00.09. Х., 2011. 233 с.

⁴ Корольчук М. С. Соціально-психологічне забезпечення діяльності в звичайних та екстремальних умовах : навч. посіб. для студ. вищ. навч. закл. К. : Ніка-Центр, 2006. 580 с.

⁵ Медведєв В. С. Проблеми професійної деформації співробітників ОВС (теоретичні та прикладні аспекти) : монографія. К. : Нац. акад. внутр. справ України, 1996. 192 с.

⁶ Тарик В. Особливості прояву деформаційних змін фахівців рятувальників / Вища і середня педагогічна освіта. К., 1989. № 14. С. 63-68.

depending on: their constitutional characteristics, different susceptibility to external, especially information factors, ethnicity, time spent at the accident scene, environmental and climatic characteristics of places of permanent residence. Operating under emergency conditions leads to the development of personal behavioral modes depending on the type of temperament, character, cognitive and volitional processes, knowledge and experience of specialists.

The scientific literature presents peculiarities of individual response of rescuers under extreme conditions. V. Boot, exploring the issue of adaptation of future specialists to extreme conditions, determines the following stages: starting mental stress; acute mental reactions; mental readjustment; final mental stress. Emergency service professionals who are not prepared to the emergency situation may display explosive reactions, fits of rage, unmotivated vigilance, and have problems with alcohol, drugs and medicines, thoughts about suicide. Fear of death can be a trigger for the development of emotional disorders⁷.

V. Magda, who studied the problem of nervous tension that arises when specialists are at the disaster site, has the same point of view. The researcher notes such manifestations as changes in the quality of performed work (ability to perform usual activities in new conditions worsens, the number of erroneous actions increases and speed of work decreases, a tendency to impulsive actions appears), cases of forgetting even the simplest instructions, unjustified haste, restlessness, great excitement, motor discoordination, leading to a complete failure of operations, a sense of indifference, hopelessness, depression⁸. Thus, the psychological training of future professionals depends on the peculiarities of their response in an emergency, especially the ability to monitor the emotional state, to adapt quickly to conditions that are dangerous to life and health. It is necessary to strengthen their skills of resilience, manage potential challenges, develop the ability to concentrate and make effective decisions under the extreme conditions.

⁷ Бут В.П. Психологічні особливості діяльності оперативно-рятувальної служби цивільного захисту / Матеріали міжнародної науково-практичної конференції «Пожежна безпека – 2007», 15-16 листопада, 2007. Черкаси, 2007. С. 4-12.

⁸ Магда В. А. Особливості професійної деформації у працівників аварійно-рятувальних підрозділів МНС України : дис. на здобуття наук. ступеня канд. психол. наук : спец. 19.00.09. Х., 2011. 233 с.

A. Deputat, I. Kovalenko, I. Muzhyk and others outline peculiarities of influence of emergencies on the specialists' psyche in their studies and single out the subjects of extreme situations. Specialists of emergency service take a separate place among these subjects because "even having the best preparation they can be subject to severe emotional reactions"⁹. Scientists claim that emergency service professionals performing their duties in extreme situations respond to stress on physiological, emotional, behavioral levels. Such reactions are very diverse and sometimes unexpected by the specialist themselves (crying or indifference, aggression or passivity, irritation, anxiety, etc.), after which they can never return to their professional activities. This depends on the depth, type of response and psycho-pedagogical training. There are certain stages of emotional experience: heroism (altruism, heroic behavior, desire to help others and to survive oneself); "honeymoon" (a sense of pride for having survived and overcome all the dangers); frustration (anger, destruction of hope); recovery (awareness of the need to return to one's duties and one's usual way of life).

The stages mentioned above, their intensity and depth depend on professional training of specialists, because emergency service professionals can "stuck" at any of these stages or "jump" to the previous or the next one. A review of scientific literature suggests that a person who has experienced an extreme form of emotional response such as emotional paralysis, consternation, emotional devastation and has been in such a situation for a long time, is unable to perform duties connected with extreme conditions.

The emotional instability of emergency service professionals as a psychological and pedagogical problem is not considered from the point of view of their thorough selection and training. Analysis of scientific researches proves that this issue is important, because in spite of thorough selection and training 25% are subject to the influence of extreme factors and demonstrate unstable emotional reactions. The danger of difficult emotional states is in the fact that they lead to problems with adaptation. A

⁹ Депутат О. П., Коваленко І.В., Мужик І.С. Цивільна оборона. Підручник / За ред. полковника В. С Франчука. 2-ге вид., доп. Львів : Афіша, 2001. 214 с.

specialist who has experienced the fear associated with feelings of helplessness, motionlessness, choking and could not overcome the panic is on the verge of disruption of adaptation, and with it the inability to perform professional duties.

Feelings of anxiety, fear, and reluctance to be active when danger is imminent are characterized by the loss of sense of security and hope for existence, which can destroy the personality by the appearing passivity, humility, indifference to life, the feeling of chronic fatigue, pain, energetic emptiness. Blocking of thinking is characterized by localization of cognitive functions, blocking of emotions, sense of emptiness, regression and degradation. Thus, such states can not only lead to fatal consequences when performing duties but also can destroy the health of the individual and inter-family relations. But the most important task while training future specialists is to build a foundation of physical and psychological readiness of rescuers for handling mental and physical challenges. Because when the rescuer is not ready to perform his duty on the fire scene, it can lead to failure of the whole rescue operation and can result in the increased number of victims and even rescuers fatalities. Professional training should focus on teaching the basic skills of self-control and self-help when the specialist encounters potentially dangerous and emotionally difficult situations.

Taking into account all the dangers of the profession the requirements to future professionals of emergency service should be strict. They should have certain traits of character, individual psychological peculiarities, and professionally important qualities. Professionally important qualities are defined as those that ensure the efficient fulfillment of professional tasks in extreme and everyday conditions and are determined for each group of professions.

It is indicated in scientific literature that professional training of specialists for emergency service should include direct training to face life-threatening and highly stressful situations. It is impossible to modify situations associated with multiple fatalities and destruction in artificial conditions, and it makes the process of developing necessary adaptive skills more complicated. V. Medvedev examined the response of specialists of emergency services who were in stressful situations, accompanied by a threat to life for a long time. The researcher says that poorly trained professionals who

were in an emergency for a long time (floods, war actions, disasters, etc.) get deep emotional disturbances.

V. Medvedev believes that such reactions are normal even for rescuers having great experience, because extreme situation is itself traumatic and leads to high levels of stress. Occurrence and duration of this state depend on perception, professional experience, readiness to extraordinary impacts and reaction to stress of rescuers¹⁰. Thus, maladaptive manifestations are characteristic for conditions outlined above, which are associated with physiological and emotional state of the subject. The conditions mentioned above are characterized by common features, namely blocking of activity (energy), which leads to physiological conditions of passivity, indifference, helplessness, motionlessness, failure to perform professional duties and others.

A large number of scientific works is devoted to prevention of maladaptive behavior of specialists. M. Korolchuk is convinced that specialists of emergency service should know the consequences of facing unpleasant, potentially dangerous accidents both for themselves and their team members¹¹. These effects are numerous; their symptoms are mood swings, unmotivated aggression or passivity, and indifference. They can cause post-traumatic stress disorder, decline in job performance, professional burnout, and high turnover rate. Insufficiently trained specialist, who was in an emergency situation, may react unexpectedly for himself and others. The scientist stresses that a person's emotional stability increases with the accumulation of his experience and knowledge how to manage emotions around traumatic events, to overcome physical, volitional difficulties characteristic to a certain type of extreme situations. The researcher believes that the ability to control oneself in extreme situations does not mean the absence of fear. It means that a person does not allow fear to interfere performance of his professional activities¹².

¹⁰ Медведєв В. С. Проблеми професійної деформації співробітників ОВС (теоретичні та прикладні аспекти) : монографія. К. : Нац. акад. внутр. справ України, 1996. 192 с.

¹¹ Корольчук М. С. Соціально-психологічне забезпечення діяльності в звичайних та екстремальних умовах : навч. посіб. для студ. вищ. навч. закл. К. : Ніка-Центр, 2006. 580 с.

¹² Корольчук М. С. Соціально-психологічне забезпечення діяльності в звичайних та екстремальних умовах : навч. посіб. для студ. вищ. навч. закл. К. : Ніка-Центр, 2006. 580 с.

V. Taryk claim that during the first hours at the emergency scene poorly trained specialists can panic and be unprepared to help people, but instead require help themselves¹³. Such situations sometimes destroy the work of all departments and require from personnel another plan of actions. It means the redistribution of roles, preventing total panic, instant response to unpredictable events or behavior of victims or team members and the ability to provide emergency assistance if necessary.

Psychological training of professionals to perform their duties under extreme conditions is of vital importance and cannot be overestimated, but does not guarantee that the situation will be overcome successfully. Professional training should ensure emotional stability of specialists of emergency service by developing adaptability of each rescuer (readiness to face mortal danger), the ability to perform tasks at the accident scene under emotional and volitional stress, under the effect of mortally dangerous factors. Thus, the performance of professional duties in risky situations require increased mobilization of inner resources of the person, the strain of which leads to failures in the processes of adaptation and, consequently, deterioration of health.

Numerous methods of psychological help for specialists who have worked in extreme or emergency situations are presented in scientific literature. Despite this fact the problem of giving psychological assistance to specialists at the accident scene is represented very poorly. It is often rather difficult for professional psychologists to get to the place where rescuers work. Being in an emergency, professionals, even with high emotional readiness, are able to run into traumatic experience, during which the destructive tendencies mentioned above appear.

Thus, professional readiness of future professionals of emergency service is a complicated phenomenon, one of the most important aspects of which is readiness to withstand emotionally difficult, stressful, life-threatening situations. Peculiarities of working under extreme conditions are considered from the point of view of prevention and formation of skills of adaptation and resistivity to stress. Strong emotional stress,

¹³ Тарик В. Особливості прояву деформаційних змін фахівців рятувальників / Вища і середня педагогічна освіта. К., 1989. № 14. С. 63-68.

particularly in a situation involving multiple fatalities or threatening life can cause regressive emotional reactions even if a person is professionally trained. They include panic, aggression, complete alienation, emotional callousness, fear, complete inactivity, numbness, shock and others. Among the consequences of experiencing such emotional reactions are severe emotional disorders and somatic illnesses which result in loss of efficiency at work and professional deformation.

Журавльова Лариса

доктор психологічних наук, професор,

професор кафедри психології

Домалевський Анатолій

магістр кафедри психології

Поліський національний університет

ВЗАЄМОЗВ'ЯЗОК ЕМПАТІЇ ТА ПРИХИЛЬНОСТІ В ЮНАЦЬКОМУ ВІЦІ

Анотація: в статті досліджено особливості проявів емпатії й прихильності в ранньому і зрілому юнацькому віці, здійснено аналіз вікової динаміки цих феноменів та знайдено взаємозв'язки між ними.

Ключові слова: ранній юнацький вік, зрілий юнацький вік, інтегральна емпатія, прихильність.

У сучасному світі, що характеризується складною динамікою міжособистісних та міжкультурних стосунків, феномени емпатії та прив'язаності набувають все більшого значення. Вони визначають, як людина сприймає та ставиться до Іншого. Емпатія, яка розуміється як здатність до відображення внутрішнього світу Іншого¹, та прив'язаність, яка формується як емоційний зв'язок з іншими людьми^{2/3}, є фундаментальними механізмами розвитку конструктивних міжособистісних взаємин. Дослідження в галузі психології^{4/5/6}

¹ Zhuravlova, L. & Chebykin, O. (2021). The Development of Empathy: Phenomenology, Structure and Human Nature. Abingdon, Oxon; New York, NY: Routledge. <https://doi.org/10.4324/9781003145370>

² Bowlby J. (2015). Attachment Theory, Separation Anxiety, and Mourning. International Psychotherapy Institute. <https://www.freepsychotherapybooks.org/>

³ Mikulincer, M., & Shaver, P. R. (2007). Attachment in adulthood: Structure, dynamics, and change. Guilford Publications, Inc., New York.

⁴ Журавльова Л. П. Емпатійні детермінанти толерантності. Наука і освіта. 2010. №1. С. 28-31.

⁵ Batson, C. D. (2011). Altruism in humans. New York: Oxford University Press.

⁶ Decety Jean, Jackson P. L. (2004). The functional architecture of human empathy. Behav Cogn Neurosci Rev. 3(2): 71-100. doi: 10.1177/1534582304267187 <https://pubmed-ncbi-nlm-nih-gov.translate.goog/15537986/>

підтверджують їхню ключову роль у розвитку альтруїстичної поведінки, соціальної толерантності та психологічного благополуччя.

Юність є періодом інтенсивного психічного та особистісного розвитку, впродовж якого розвиваються базові соціально-психологічні характеристики. Два ключових феномени – емпатія та прихильність – відіграють центральну роль у становленні міжособистісних стосунків та самовизначенні особистості. Розвиток цих аспектів у ранній (16–18 років) та зрілій (19–21 рік) юності має як спільні риси, так і певні відмінності, пов’язані з емоційним, когнітивним і соціальним дозріванням молодих людей.

Прояви емпатії та прихильності у юнацькому віці, функціонування цих феноменів мають взаємодоповнювальний характер. Високий рівень емпатії сприяє формуванню безпечної (надійної) прихильності, а наявність стабільних безпечних стосунків підтримує розвиток емпатійної чутливості. У ранній юності ці феномени часто розвиваються в міжособистісних близьких взаєминах з однолітками, тоді як у зрілій юності вони поглиблюються у романтичних стосунках та професійному спілкуванні⁷.

Зважаючи на подане вище, **метою** дослідження стало вивчення особливостей проявів емпатії й прихильності в юнацькому віці, зокрема, в ранньому і зрілому, аналіз їх динаміки та знаходження взаємозв’язків між показниками цих феноменів.

Методи дослідження: «Тест на емпатію для підлітків та юнаків» Л. П. Журавльової⁸ з метою визначення рівнів розвитку інтегральної емпатії: дуже низького, низького, середнього, високого, дуже високого; опитувальник «Досвід близьких стосунків» К. Бреннан та К. Фрейлі⁹ в адаптації для україномовного населення Кочаряна¹⁰ з метою дослідження домінуючих стратегій в близьких

⁷ Lally M. & Valentine-French S. (2022). Lifespan Development: A Psychological Perspective. <https://www.clcillinois.edu/programs/psy/openeducation>

⁸ Zhuravlova, L. & Chebykin, O. (2021). The Development of Empathy: Phenomenology, Structure and Human Nature. Abingdon, Oxon; New York, NY: Routledge. <https://doi.org/10.4324/9781003145370>

⁹ Brennan, K. A., & Shaver, P. R. (1995). Dimensions of Adult Attachment, Affect Regulation, and Romantic Relationship Functioning. *Personality and Social Psychology Bulletin*, 21, 267-283. <https://doi.org/10.1177/0146167295213008>

¹⁰ Кочарян, О. С., Фролова, Є. В., & Такмакова, М. Ю. (2014). Психометричне обґрунтування застосування методики «Досвід близьких стосунків» для дослідження типу прихильності на українській вибірці. *Psychological Counseling and Psychotherapy*, 1-2, 221-226. <https://doi.org/10.26565/2410-1249-2014-1-2-20>.

стосунках (тривожність, уникання близькості); опитувальник ОСП для діагностики типів прихильності в близьких стосунках (безпечний, тривожно амбівалентний, уникаючий)¹¹.

Вибірка: школярі раннього юнацького віку (16-17 років) та здобувачі вищої освіти зрілого юнацького віку (18-20 років). Загальна кількість респондентів становила 40 осіб, зокрема по 20 осіб раннього та зрілого юнацького віку.

На першому етапі емпіричного дослідження було визначено особливості розвитку інтегральної емпатії впродовж юнацького віку (таблиця 1). Аналіз проведено на основі середніх значень, а також відсоткового розподілу досліджуваних за рівнями емпатії.

Таблиця 1

Показники інтегральної емпатії в юнацькому віці

Вік					
Рання юність (16-17 років)		Зріла юність (18-20 років)		Юність (16-20 років)	
Рівень емпатії	%	Рівень емпатії	%	Рівень емпатії	%
Дуже низький	5,0	Дуже низький	0,0	Дуже низький	2,5
Низький	25,0	Низький	5,0	Низький	15,0
Середній	60,0	Середній	25,0	Середній	42,5
Високий	10,0	Високий	60,0	Високий	35,0
Дуже високий	0,0	Дуже високий	10,0	Дуже високий	5,0
Середнє арифметичне значення (бали)	29,35	Середнє арифметичне значення (бали)	53,25	Середнє арифметичне значення (бали)	41,3

Отримані результати демонструють значне зростання середніх показників емпатії у зрілій юності, порівняно з ранньою. Це може бути пояснено природними процесами соціалізації, розвитком емоційної й особистісної зрілості та когнітивних здібностей. Зменшення частки респондентів із низьким рівнем

¹¹ Hazan and Shaver (1987). Romantic Love Conceptualized as an Attachment Process. *Journal of Personality and Social Psychology*, 1987, Vol. 52, No. 3, 511-524. <https://www2.psych.ubc.ca/~schaller/Psyc591Readings/HazanShaver1987.pdf>

емпатії та збільшення частки з високим і дуже високим рівнем також вказує на позитивну динаміку особистісного та соціально-психологічного розвитку.

Метою другого етапу дослідження було виявлення особливостей типів домінуючих стратегій в близьких стосунках у ранній та зрілій юності й аналіз їх динаміки (таблиця 2).

Середні значення показників стратегій молодих людей свідчать про те, що

Таблиця 2

**Типи стратегій в близьких стосунках в юнацькому віці
(в балах)**

«Досвід близьких стосунків» К. Бреннан та Р. К. Фрейлі					
Вік					
Рання юність (16-17 років)		Зріла юність (18-20 років)		Юність (16-20 років)	
Шкали (в балах)		Шкали (в балах)		Шкали (в балах)	
тривожність	уникання близькості	тривожність	уникання близькості	тривожність	уникання близькості
9,5	11,75	10,75	11,85	10,13	11,8

рівень тривожності дещо зростає з віком, що може бути пов'язано із зростаючими соціальними очікуваннями та відповідальністю у стосунках. Уникання близькості залишається стабільно високим в обох вікових групах, що може свідчити про певну емоційну дистанцію в стосунках, характерну для юності.

На третьому етапі дослідження вивчалися типи прихильності в юнацькому віці та їх вікова динаміка (таблиця 3).

Таблиця 3

Типи прихильності в близьких стосунках в юнацькому віці (в балах)

Вік								
Рання юність (16-17 років)			Зріла юність (18-20 років)			Юність (16-20 років)		
Тип прихильності			Тип прихильності			Тип прихильності		
безпеч- ний	тривож но амбі- валений	уникаю чий	безпеч- ний	тривож но амбі- валений	уникаю чий	безпеч- ний	тривож но амбі- валений	уникаю чий

31,85	33,55	21,05	38,15	20,55	16,95	35,00	27,05	19,00
-------	-------	-------	-------	-------	-------	-------	-------	-------

Середні значення показників різних типів прихильності свідчать про те, що у зрілій юності зростає показник безпечного (надійного) типу прихильності, що може бути пов'язано зі зростанням емпатійності молодих людей. Водночас зменшується і показник прихильності тривожно-амбівалентних та уникаючих респондентів.

З метою пояснення особливостей вікової динаміки прихильності впродовж юнацького віку було проведено кореляційний аналіз між показниками інтегральної емпатії та прихильності. У ранній та зрілій юності не виявлено достовірних взаємозв'язків між показниками емпатії та прихильності. В ранньому юнацькому віці спостерігається слабкий негативний зв'язок між інтегральною емпатією та униканням близькості ($r = -0.292$) й тривожно амбівалентним стилем прихильності ($r = -0,277$), тоді як у зрілій юності кореляція є незначною з показниками типів стратегій в близьких стосунках і негативною дуже слабкою ($r = -0.214$) з безпечним типом прихильності.

Достовірні взаємозв'язки знайдено лише в загальній вибірці респондентів: позитивну кореляцію між показниками інтегральної емпатії та тривожністю щодо прихильності партнера (невпевненістю в партнері) ($r = 0,227$, $p \leq 0,1$) та негативну – з тривожно амбівалентною прихильністю ($r = -0.455$, $p \leq 0.01$).

Висновки.

1. Існують суттєві відмінності в рівнях розвитку емпатії та типами прихильності між респондентами раннього та зрілого юнацького віку. Спостерігається позитивна динаміка інтегральної емпатії та безпечного типу прихильності, що вказує на розвиток особистісної зрілості та зростання соціального інтелекту.

2. Взаємозв'язок між емпатією та прихильністю має характер суперпозиції. Здатність адекватно відображати переживання інших людей сприяє формуванню безпечної прихильності, що, у свою чергу, забезпечує глибші та стабільніші

міжособистісні зв'язки. Юнаки з безпечним типом прихильності, як правило, демонструють вищий рівень емпатії.

3. Певна частка респондентів із високим рівнем уникання чи тривожності потребує подальшої роботи над розвитком конструктивних моделей поведінки у близьких стосунках.

ПЕДАГОГІЧНІ НАУКИ**Тетяна ПОТАПЧУК**

доктор педагогічних наук, професор,
професор кафедри теорії та методики дошкільної і
спеціальної освіти Прикарпатського національного
університету імені Василя Стефаника
(м.Івано-Франківськ, Україна)

**ТОЛЕРАНТНЕ ВІДНОШЕННЯ ДО ДІТЕЙ З ОСОБЛИВИМИ
ОСВІТНИМИ ПОТРЕБАМИ**

На сьогодні по-різному тлумачать поняття «толерантність». Одні розглядають її як виховане, терпиме ставлення до людей, що мають певні відмінності; інші розуміють толерантність як світоглядну рису, притаманну особистості, що сприймає світ у його багатоманітності та цінує це. Для деяких людей толерантність - це просто байдуже, індиферентне ставлення до «інших»¹. Для тих, хто має почуття власної гідності та поважає права інших людей, толерантність означає усвідомлення культурного багатоманіття, що оточує нас, різних форм самовираження та самовиявлення людини.

Кожна особистість самостійно приходить до власного розуміння толерантності. Так чи інакше, толерантність є не лише внутрішньою якістю індивіда, а й ознакою соціальної зрілості людини.

Формуванню толерантності сприяють знання про інших людей, відкритість у спілкуванні та свобода думки, совісті й переконань. Толерантність розвивається на основі визнання універсальних прав та основних свобод людини².

¹ Чернушенко Д. А. Толерантність як світоглядна основа правосвідомості в умовах інформаційного суспільств. Філософські та методологічні проблеми права. 2013. № 1-2. С.94-103.

² Чернушенко Д. А. Толерантність як світоглядна основа правосвідомості в умовах інформаційного суспільств. Філософські та методологічні проблеми права. 2013. № 1-2. С.94-103.

Розуміння толерантності як сумісності не лише демонструє можливості для взаємодії, але й визначає її рамки. Межі нашої терпимості до протилежних поглядів визначити нелегко, однак, основним орієнтиром є недопущення порушення прав інших людей. Суспільство рівних можливостей – спільнота, де відсутні будь-які форми дискримінації.

Одним з найважливіших процесів підвищення якості життя осіб з психофізичними вадами розвитку є реалізація ідеї інклюзивного навчання. В сучасному світі інтеграція дітей з особливими освітніми потребами в навчальні заклади -це глобальний суспільний процес, який підтримують та реалізують всі високо розвинені країни, в тому числі й Україна³.

Важливою умовою ефективного інклюзивного навчання є цілеспрямоване формування в суспільстві толерантного відношення до дітей з особливими освітніми потребами. Донедавна в нашій країні питання толерантності школярів по відношенню один до одного не піднімалося взагалі. Дітей ділили на «хворих» та «здорових», що суперечить всім уявам про гуманність⁴.

Вчені визначили поняття толерантності, як стійкість до конфліктів та розглядають її в різних напрямках, таких як еволюційно-біологічний, етнічний, політичний, психологічний та педагогічний. Звертають увагу на такі поняття як «внутрішня» і «зовнішня» толерантність. Вона розглядає її як результат розвитку і саморозвитку -власний вибір і позиція, які сприяють прийняттю один одного та збереженню внутрішньої рівноваги системи⁵.

Учням потрібно пояснити, що людина з психофізичними вадами повинна мати такі самі права і можливості, як і решта її однолітків. Тому розвиток толерантності у дітей підліткового віку в умовах інклюзивного навчання буде

³ Бондар В. Інклюзивне навчання як соціально-педагогічний феномен. Рідна школа: науково-педагогічний журнал, 2011. № 3. С. 10-14.

⁴ Грабовська С.Л., Островська К.О. Психологічні особливості ставлення учнів загальноосвітньої школи до інклюзивного навчання. Науковий часопис НПУ імені М.П. Драгоманова. Серія 19 Корекційна педагогіка та спеціальна психологія. Зб. Наукових праць. К.: НПУ імені М.П. Драгоманова, 2011. № 17. С. 77-85.

⁵ Дуткевич Т.В. Особливості соціально-перцептивного образу міжособистісного конфлікту. Проблеми сучасної психології: Зб. наук. пр. Кам'янець-Подільського національного університету ім. І.Огієнка, Інституту психології ім. Г.С. Костюка АПНУ / За ред. С.Д. Максименка, Л.А. Онуфрієвої. Вип. 8. Кам'янець-Подільський: Аксіома, 2010. С. 288-297.

успішним, якщо поняття толерантності буде розглядатись підлітками, як цінність, яка необхідна для життя у будь-якому колективі.

Для покращення результату на заняттях повинні використовуватись інтерактивні методи навчання, бесіди, дискусії, перегляд фільмів, проведення конкурсів. Така активність дає можливість відчувати на собі різні ситуації, в яких може опинитись людина з проблемами в розвитку та самостійно зробити висновки, а також поділитись своїми враженнями з іншими.

Роботу класного керівника з питання інклюзивного навчання дитини з особливими потребами повинен координувати шкільний психолог. Він повинен навчити класного керівника методам саморегуляції емоцій; допомагати у співпраці ланцюга дитина-вчитель-батьки; надати знання про особливості психічного розвитку, поведінки, оптимальних засобів навчання з особливою дитиною. Але найголовнішою задачею є виробити вміння ефективно долати конфліктні ситуації в класі за участю особливої дитини.

Інклюзивна освіта це можливість отримати якісну освіту у повноцінному освітньому середовищі. Проте, слід зазначити, що успішна інклюзія та інтеграція неможлива без кваліфікованого супроводу⁶.

Отже, розвиток і формування толерантності в рамках інклюзивного навчання є необхідною умовою інтеграції дітей з особливими освітніми потребами і заслуговують особливої уваги не тільки вчених-теоретиків, а в першу чергу практикуючих педагогів, психологів та соціальних працівників.

Необхідність запровадження інклюзивної освіти пов'язана, насамперед, з тим, що число дітей, які потребують корекційного навчання, неухильно зростає. Дітей, що потребують корекції фізичного або розумового розвитку, в Україні понад 1 млн., що становить 12% від загальної кількості дітей у країні. Окрім зростання кількості дітей з обмеженими можливостями, наголошується тенденція якісної зміни структури дефекту, комплексного характеру порушення у кожній окремої дитини. В основу інклюзивної освіти покладена ідеологія, яка

⁶ Інклюзивна школа: Особливості організації та управління : навчально-методичний посібник [Кол. авторів: Колупаєва А. А., Софій Н. З., Найда Ю. М. та ін. ; за заг. ред. Даниленко Л. І.]. К.: ФО-П Парашин І. С., 2010. 128 с.

виключає будь-яку дискримінацію дітей з особливими потребами та забезпечує однакове ставлення до всіх людей, але створює спеціальні умови для навчання дітей з особливими потребами. Ця ідеологія передбачає передусім толерантне ставлення суспільства до дітей із особливими освітніми потребами.

Як відомо, інклюзивне (від англ. inclusion – включення) навчання – це пріоритетний напрям сучасної освітньої політики. За словами експерта з питань інклюзії в Україні – доктора педагогічних наук А.А. Колупаєвої – досвід впровадження інклюзивного навчання показує, що інтегрування дітей з порушеннями психофізичного розвитку у загальноосвітні установи – це світовий процес, в який залучені всі високорозвинені країни⁷. З-поміж викликів, що постали перед нашим суспільством, надзвичайно гострим є забезпечення рівного доступу до освіти всіх дітей, особливо тих, хто потребує спеціальних умов виховання, корекційного навчання та розвитку особистості, соціальної інтеграції в реальне життя⁸.

Інклюзивне навчання передбачає створення освітнього середовища, яке б відповідало потребам та можливостям кожної дитини, незалежно від особливостей її психофізичного розвитку. Інклюзивне навчання передбачає гнучку, індивідуалізовану систему навчання дітей з особливостями психофізичного розвитку в умовах масової загальноосвітньої школи за місцем проживання. Навчання відбувається за індивідуальним навчальним планом, кожна дитина повинна бути забезпечена медико-соціальним та психолого-педагогічним супроводом⁹. Інклюзивна освіта передбачає включення учнів із особливостями розвитку до навчально-виховної роботи у звичайних класах загальноосвітньої школи. Відповідно до потреб і можливостей кожного школяра вчитель інклюзивного класу або інший спеціаліст (психокорекційний педагог), який має відповідний рівень кваліфікації забезпечує гарантовану підтримку тим учням, котрі цього

⁷ Колупаєва А. А. Інклюзивна освіта: реалії та перспективи: монографія. К.: Самміт-Книга, 2009. 272 с.

⁸ Грабовська С.Л., Островська К.О. Психологічні особливості ставлення учнів загальноосвітньої школи до інклюзивного навчання. Науковий часопис НПУ імені М.П. Драгоманова. Серія 19 Корекційна педагогіка та спеціальна психологія. Зб. Наукових праць. К.: НПУ імені М.П. Драгоманова, 2011. № 17. С. 77-85.

⁹ Колупаєва А. А. Інклюзивна освіта: реалії та перспективи: монографія. К.: Самміт-Книга, 2009. 272 с.

потребують, реалізує особистісно орієнтований підхід до організації їхньої навчальної діяльності. Важливою передумовою якісної освіти дітей, які навчаються за інклюзивною формою, є пристосування школи (адміністрації, вчителів, більшості учнів) до потреб і можливостей кожної особистості, створення умов психологічного комфорту в новому середовищі. Розкриття потенційних можливостей дітей з психофізичними порушеннями залежить не стільки від форм навчання (інтернатна чи інклюзивна), хоча вони й визначають різний ступінь соціальної адаптованості, скільки від гнучкості системи спеціальної освіти, рівня та діапазону наданих послуг, які задовольняють їхні потреби (раннє виявлення порушень, єдність діагностики і корекції розвитку, наступність дошкільного, шкільного і після шкільного змісту освіти тощо)¹⁰.

На думку дослідника В. Бондара дискусійним залишається питання: чи готова загальноосвітня школа прийняти дитину з особливостями розвитку до загальноучнівського колективу, психологічно об'єднати різні групи дітей у навчально-виховному процесі, визначити і реалізувати індивідуальні цілі, що відповідають їхнім потребам і можливостям; як в умовах спільного навчання учнів з різними пізнавальними можливостями у процесі кооперативної (групової) діяльності та їх соціалізації, створити умови для надання комплексної психологічної, педагогічної, соціальної підтримки¹¹.

Для дітей із особливими освітніми потребами необхідно використовувати різноманітні організаційні форми навчання: навчання в загальноосвітній або спеціальній (корекційній) школі, в класі компенсую чого навчання. Як показала практика, повна інтеграція дітей із особливими освітніми потребами, на жаль, не завжди можлива. Найчастіше вона буває поступовою або частковою. Дитина при цьому може відвідувати

¹⁰ Дуткевич Т.В. Особливості соціально-перцептивного образу міжособистісного конфлікту. Проблеми сучасної психології: Зб. наук. пр. Кам'янець-Подільського національного університету ім. І.Огієнка, Інституту психології ім. Г.С. Костюка АПНУ / За ред. С.Д. Максименка, Л.А. Онуфрієвої. Вип. 8. Кам'янець-Подільський: Аксіома, 2010. С. 288-297.

¹¹ Інклюзивна школа: Особливості організації та управління : навчально-методичний посібник [Кол. авторів: Колупаєва А. А., СофійН. З., НайдаЮ. М. та ін. ; за заг. ред. Даниленко Л. І.]. К.: ФО-П Парашин І. С., 2010. 128 с.

один-два уроки на тиждень (предмети, що найбільше подобається дитині), згодом один-два рази на тиждень – усі заняття. При ефективній психолого-педагогічній допомозі часткова інтеграція може перейти в повну.

Концепція інклюзивної освіти відображає одну одну з головних демократичних ідей – усі діти є цінними й активними членами суспільства. Навчання в інклюзивних навчальних закладах є корисним, як для дітей з особливими освітніми потребами, так і для дітей з нормальним рівнем розвитку, членів суспільства вцілому. Інклюзивна освіта передбачає створення освітнього середовища, яке б відповідало потребам і можливостям кожної дитини, незалежно від особливостей її психофізичного розвитку¹².

Можна зробити висновок про те, що інклюзія є соціальною концепцією, яка передбачає розуміння мети – гуманізація суспільних відносин і прийняття прав осіб з обмеженими можливостями на якісну та доступну освіту. Інклюзія в освіті – це ступінь інклюзії в суспільстві, одна з гуманітарних ідей його розвитку.

¹² Колупаєва А. А. Інклюзивна освіта: реалії та перспективи: монографія. К.: Самміт-Книга, 2009. 272 с.

Максимова Олена Олександрівна,

кандидат педагогічних наук,

доцент кафедри теорії та методик

дошкільної й інклюзивної освіти

ЖДУ імені Івана Франка;

Бірська Юлія Сергіївна,

здобувач вищої освіти

ЖДУ імені Івана Франка

РУХОВА АКТИВНІСТЬ ЯК ОСНОВА ФОРМУВАННЯ РУХОВИХ ЯКОСТЕЙ У ДОШКІЛЬНИКІВ

Анотація: у статті розглядається значення рухової активності для формування рухових якостей у дітей дошкільного віку. Виокремлено основні рухові якості (сила, швидкість, витривалість, гнучкість, координація, спритність) та надано їх характеристику. Обґрунтовано необхідність системного та комплексного підходу до розвитку рухових якостей у сензитивні періоди. Висвітлено вплив рухливих ігор, гімнастичних та танцювальних вправ, природних форм руху на рухові якості. Акцентовано увагу на проблемі зниження рухової активності в сучасних умовах та потребу її стимулювання в освітньому процесі та домашньому середовищі.

Ключові слова: рухові якості, форми рухової активності, дошкільний вік, фізичний розвиток, рухливі ігри, вправи, природні форми руху.

Формування рухових якостей у дошкільному віці є одним із пріоритетних завдань фізичного виховання, адже цей період є сензитивним для розвитку моторних навичок та фізичних здібностей. У дітей активно розвиваються м'язова, опорно-рухова та нервова системи, що створює сприятливі умови для розвитку сили, швидкості, витривалості, спритності, гнучкості, координації рухів. Вони забезпечують фізичну активність, яка впливає на фізичний розвиток

дітей, здоров'я, психоемоційний стан, соціалізацію. Регулярне тренування рухових якостей сприяє гармонійному росту, зміцненню м'язів і кісткової системи, формуванню правильної постави.

У сучасному світі, де діти дедалі більше часу проводять у сидячому положенні через використання гаджетів, зростає ризик гіподинамії. Це може призводити до порушень фізичного та психічного розвитку. Тому впровадження у освітній процес активних форм діяльності та відпочинку є надзвичайно важливим.

Багато вчених досліджували розвиток фізичних якостей дітей і методи їх вдосконалення. Зокрема, над цією проблемою працювали Г. Барсуковська, Е. Вільчковський, А. Грищенко, Н. Денисенко, Л. Загородня, Г. Ляшенко, С. Титаренко, Б. Шиян^{1/2}. Ю. Сялямін аналізував методіку управління руховою активністю дітей на основі загальної оцінки фізичної підготовленості, В. Адаменко, О. Богініч вивчали умови підвищення рухової активності³, О. Максимова надала поради, як батькам забезпечити фізичну активність дітей вдома⁴.

Середній дошкільний вік — це час активного дослідження навколишнього світу та розширення можливостей рухових дій, що формує рухові якості. Заняття фізичними вправами в цей період допомагають розвивати основні навички, закладають основу для подальшого розвитку фізичних якостей і сприяють гармонійному розвитку дитини.

Рухові якості — це фізичні характеристики, що визначають здатність організму виконувати певні рухи та адаптуватися до зовнішніх умов. Вони охоплюють швидкість, силу, витривалість, гнучкість, координацію, спритність та загальну фізичну підготовленість. У дошкільному віці ці якості є важливими

¹ Вільчковський Е.С., Денисенко Н.Ф. Організація рухового режиму дітей у дошкільних навчальних закладах: навч.-метод. посіб. Тернопіль: Мандрівець, 2011. 128 с.

² Загородня Л. П., Титаренко С. А., Барсуковська Г. П. Фізичне виховання дітей дошкільного віку : навч. посіб. Суми : Університетська книга, 2018. 272 с.

³ Адаменко В. М. Педагогічні умови розвитку рухової активності дітей дошкільного віку в закладах дошкільної освіти. Чернігів, 2021. 124 с.

⁴ Пангелова Н. Є. Формування гармонійно розвиненої особистості дітей дошкільного віку в процесі фізичного виховання : монографія. Переяслав-Хмельницький, 2013. 432 с.

для розвитку фізичних і психологічних можливостей дитини.

Поняття «рухові якості» має свої характерні ознаки, які відрізняють його від суміжних явищ. Поряд з терміном «рухові якості» в літературі зустрічається поняття «фізичні якості». Зауважимо, що фізичні якості починають формуватися разом із набуттям навичок, і їхній розвиток має бути гармонійним і взаємопов'язаним з іншими аспектами фізичного виховання, такими як формування рухових умінь і знань. Це має бути систематичний процес для покращення загальної фізичної підготовленості⁵. Фізичні та рухові якості взаємопов'язані: перші характеризують фізичну роботу організму, а другі – ефективність виконання рухів. Для гармонійного розвитку необхідне їх комплексне формування⁶. Під руховими якостями будемо розуміти розвинуті в процесі виховання й цілеспрямованої підготовки рухові задатки людини, які визначають її можливості успішно виконувати певну рухову діяльність. Рухові якості взаємозалежні між собою в процесі розвитку, адже вони функціонально пов'язані з нервово-м'язовим апаратом та відображають такі особливості дитини, як вік та стать.

У середньому дошкільному віці зміцнюються м'язи, покращується координація рухів, розвивається витривалість. Формування рухових якостей у цьому віці потребує системного, психофізіологічного та активного підходів. Ці якості можна тренувати через спеціально підібрані фізичні вправи та методи.

Фізичний розвиток залежить від багатьох факторів, таких як генетика, рівень фізичної активності, харчування та регулярні навантаження⁷. Рухові якості становлять різні аспекти моторики людини з подібними біомеханічними характеристиками. Наведемо основні рухові якості та їх характеристику у таблиці 1.

Таблиця 1. Характеристика основних рухових якостей

⁵ Адаменко В. М. Педагогічні умови розвитку рухової активності дітей дошкільного віку в закладах дошкільної освіти. Чернігів, 2021. 124 с.

⁶ Пангелова Н. Є. Формування гармонійно розвиненої особистості дітей дошкільного віку в процесі фізичного виховання : монографія. Переяслав-Хмельницький, 2013. 432 с.

⁷ Адаменко В. М. Педагогічні умови розвитку рухової активності дітей дошкільного віку в закладах дошкільної освіти. Чернігів, 2021. 124 с.

Рухова якість	Характеристика	Хто досліджував
Сила	Це здатність м'язів виконувати опорні та рухові функції. Сила може бути абсолютною (максимальною) або відотною (відносно маси тіла).	Г.Кац досліджував роль сили в спортивних тренуваннях і адаптаціях організму до високих навантажень.
Швидкість	Швидкість реакції та виконання рухів впливає на спортивні досягнення. Вона може бути максимальною (наприклад, біг на короткі дистанції) або витривалістю (наприклад, довгий біг).	І.Бабенко і Є.Милованов звертали увагу на фізіологічні механізми швидкісних реакцій та їх тренувальний потенціал.
Спритність	Це здатність точно виконувати рухи, особливо в умовах зміни напрямку або швидкості.	В.Головченко досліджував моторні якості дітей, включаючи спритність, у контексті фізичного виховання. М. Чередников вивчав фізіологічні особливості розвитку рухових якостей у дітей різного віку, зокрема спритності. В. Лескович досліджував вплив занять фізичними вправами на розвиток спритності та інших координаційних здібностей у дітей дошкільного віку.
Витривалість	Здатність виконувати рухи протягом тривалого часу без втоми.	О. Давиденко займався питаннями розвитку витривалості у дітей молодшого і середнього шкільного віку.
Гнучкість	Гнучкість м'язів та суглобів впливає на діапазон руху та уникнення травм.	В. Щербаков досліджував методи оцінки гнучкості у дітей різного віку. В. Головченко вивчав вплив різних видів гімнастичних вправ на розвиток гнучкості у дітей молодшого та середнього віку.
Координація	Здатність виконувати точні рухи з урахуванням різних	Важливе значення в дослідженнях цієї якості мали роботи з тренувальними

	м'язових груп.	методиками для розвитку цієї здатності, такі як дослідження А. Гуко.
Рівновага	Здатність підтримувати стабільність під час руху або стояння.	Т. Омельченко досліджувала розвиток фізичних якостей у дошкільнят, включаючи рівновагу. О. Давиденко займався дослідженням розвитку рівноваги у дітей під час занять фізичною культурою

Регульована рухова активність є ключовим фактором для формування фізичних та рухових якостей, що, у свою чергу, забезпечують розвиток рухової культури та гармонійного фізичного виховання дітей.

Науковці мають різні погляди на класифікацію рухових якостей. Найпоширенішим підходом є їх поділ на два великі класи. До першого належать кондиційні (енергетичні) якості, які значною мірою залежать від морфологічних особливостей організму, а також від біомеханічних і гістологічних змін у м'язах та в усьому тілі дитини. Другий клас складають координаційні якості, що визначаються переважно функціонуванням центральної нервової системи, зокрема психофізіологічними механізмами регуляції та управління рухами. Разом з тим, існують рухові якості, які важко віднести до однієї категорії, наприклад, швидкість і гнучкість, оскільки вони перебувають на межі між цими двома групами.

Рухові якості також розрізняють за їх проявами: абсолютними (явними) та відносними (прихованими). Абсолютні показники відображають рівень розвитку конкретної якості без врахування впливу інших, наприклад, довжина стрибка, точність попадання в ціль чи швидкість бігу. Натомість відносні показники демонструють взаємодію між якостями, наприклад, силу людини стосовно її маси або витривалість у бігу на довгі дистанції з урахуванням швидкісних можливостей.

Окрім цього, розрізняють актуальні та потенційні рухові якості. Актуальні проявляються безпосередньо під час виконання діяльності та можуть бути оцінені за допомогою тестів, тоді як потенційні якості дозволяють лише

прогнозувати їх розвиток. Також існує умовний поділ на елементарні та складні рухові якості. До елементарних належать ті, що стосуються базових функцій, як-от рівновага чи гнучкість окремих суглобів, тоді як складні вимагають поєднання кількох рухових умінь і включають, наприклад, орієнтацію під час подолання перешкод або реагування на зміну умов у рухливих іграх.

Формування рухових якостей у дошкільників має базуватися на системному та комплексному підході. Для цього необхідно використовувати різноманітні форми рухової активності, зокрема рухливі ігри (забезпечують розвиток координації, спритності, швидкості та витривалості), гімнастичні вправи (сприяють зміцненню м'язів, формуванню правильної постави та розвитку гнучкості), танцювальні рухи та ритмічні вправи (розвивають координацію, пластичність та музичний слух), природні форми руху (біг, стрибки, лазіння – формують базові моторні навички).

Особливу увагу слід приділяти сензитивним періодам розвитку, коли діти найбільш сприйнятливі до тренувань певних фізичних якостей. Наприклад, у віці 3–5 років активно розвиваються гнучкість і координація, тоді як у 5–7 років — сила та витривалість.

Отже, у дошкільному віці закладаються основи здорового способу життя, а рухова активність сприяє гармонійному розвитку рухових якостей, укріпленню імунітету, покращенню роботи серцево-судинної та дихальної систем. Крім фізичного розвитку, регулярні фізичні вправи позитивно впливають на психоемоційний стан дитини, сприяють соціалізації та формують позитивне ставлення до фізичної культури.

Фроленкова Надія Олександрівна,

кандидат педагогічних наук, доцент

Хмельницька гуманітарно–педагогічної академія,

м. Хмельницький, Україна

Глушенкова Анна Валеріївна,

здобувачка вищої освіти

за спеціальністю 012 Дошкільна освіта,

Хмельницька гуманітарно-педагогічної академія,

м. Хмельницький, Україна

ДИСЦИПЛІНОВАНІСТЬ ДІТЕЙ ДОШКІЛЬНОГО ВІКУ ЯК ВАЖЛИВА ПЕДАГОГІЧНА ПРОБЛЕМА

Анотація: у статті розкрито актуальність та важливість дисциплінованості у дітей старшого дошкільного віку. Розглянуто умови виховання дисциплінованості. Окреслено проблеми з якими зустрічаються вихователі та батьки під час виховання дисципліни у дітей, а також подано поради щодо їх подолання.

Ключові слова: дисциплінованість, педагогіка, виховання, розвиток, діти, дошкільний вік.

Процес формування України, яка прагне стати повноправним членом європейської спільноти, вимагає не лише політичних чи економічних реформ, а й значних зусиль у вихованні свідомих громадян, справжніх патріотів своєї країни та борців за справедливість. Батькам вдома та вихователям, вчителям у навчальних закладах необхідно виростити інтелектуально розвинену, духовно та морально зрілу особистість, яка буде готова активно протистояти асоціальним впливам, а також зможе реалізувати свій потенціал у суспільстві.

У цьому контексті важливо підкреслити, що дисциплінованість, як одна з ключових якостей особистості, набуває нового особистісного та суспільного

значення. В умовах сучасної матеріальної та духовної кризи суспільства постає проблема і важливість переосмислення, визначення змісту, форм і методів виховання дисциплінованості у навчальних закладах. Нові виклики сучасності вимагають від нас адаптації виховних стратегій, щоб відповідати потребам часу та сприяти розвитку свідомих громадян, здатних до активного суспільного життя¹.

Важливо пам'ятати, що виховання дисципліни у дітей старшого дошкільного віку є однією з найважливіших етапів їхнього розвитку. Це одна з важливих рис яка забезпечує успішну соціалізацію дитини і готовність до подальшого навчання у школі. Саме в старшому дошкільному віці закладаються навички організованої діяльності, відповідальності, самоконтролю, здатності до співпраці, можливості дотримуватися правил та виконувати доручення. Цей період є критично важливим для закріплення таких рис, як працьовитість, наполегливість, ініціативність, цілеспрямованість та самостійність. Всі ці риси на пряму пов'язані із розвитком дисципліни. У сучасному суспільстві, де швидко змінюються соціальні умови та вимоги, світі де діти все частіше стикаються із, не завжди позитивним, впливом технологій і різноманітними цифровими ресурсами, зростає потреба виховання у дітей свідомої дисципліни, яка допоможе гармонізувати навчальну та ігрову діяльність.

Іноді, коли мова йде про дисципліну, мають на увазі лише порядок і перелік правил яких потрібно дотримуватися. Це неправильний підхід, особливо у вихованні дітей. Важливо, щоб вихователі розуміли, якщо дисципліну сприймати лише як набір вимог, дітлахи можуть почати протестувати та бажати уникати таких ситуацій.

Дисципліна у закладі дошкільної освіти – це не просто правила. Це результат усього виховного процесу, результат спільних зусиль вихователів та усіх дітей групи, який проявляється у різних сферах життя дитини: в іграх, навчальній діяльності, спілкуванні з однолітками та дорослими².

¹ Виховання дисциплінованості у дітей дошкільного віку URL: <https://okstudentam.com.ua/finishedworks/180>

² Макаренко А. С. Методика виховної роботи. Київ, 1990. 366 с.

У нашому суспільстві дисциплінованість має значення не лише з точки зору правил та вимог, також не можна забувати про моральний бік. Дуже важливо, щоб діти розуміли навіщо вона потрібна, усвідомлювали її значущість. Вихователі повинні допомогти зрозуміти дітям, що дисципліна допомагає людям жити разом, працювати, грати і вчитися один в одного, а головне поважати себе та інших.

Виховання дисципліни – це не просто проблема, а серйозний виклик, який потребує уваги та зусиль.

Розглянемо проблеми виховання дисциплінованості дітей старшого дошкільного віку з якими можуть зіштовхуватись батьки та педагоги. Вони можуть бути пов'язані як з індивідуальними особливостями кожної дитини, так і соціальним середовищем, в якому вони виховуються. Виокремлюють наступні проблеми.

1. Нестача часу у батьків – сучасний ритм життя, часто не дозволяє дорослим настільки включатись у виховний процес як би вони того хотіли. Зрозуміло, що це негативно позначається на формуванні дисциплінованості. Так би мовити в умовах постійного браку часу батьки часто вдаються до спрощених методів виховання, а це в свою чергу може призвести до недостатньої уваги до формування дисципліни. На мою думку, саме з нестачі часу, ресурсу впливають наступні виокремлені мною проблеми.

2. Емоційна складова – тут можна виокремити дві сторони медалі. З одного боку, – дошкільники ще тільки вчать розуміти та контролювати свої емоції, що може призводити до істерик, складнощів комунікації та дотримання правил. З іншого, – дорослі, після важкого робочого дня, постійної втоми та стресу не завжди можуть контролювати свій емоційний стан. Емоційна нестабільність, відсутність чітких і зрозумілих для дітей меж кордонів, які допомагають їм почуватися в безпеці, через це може розвинути тривожність та небажана поведінка, що в свою чергу, заважає формуванню дисципліни.

³ Аніщук А. М. Індивідуалізація виховання і навчання дітей дошкільного віку: [тексти лекцій для студентів спеціальності “Дошкільне виховання; практична психологія” денної та заочної форм навчання]. Ніжин: Видавництво НДУ ім. М. Гоголя, 2010. 102 с.

Важливо розуміти, що нормально відчувати різний спектр емоцій, потрібно віднайти баланс, вчитися їх контролювати створити атмосферу довіри, розуміння і підтримки. Важливо дати дитині зрозуміти, що її почуття важливі і вона має право їх виражати⁴.

3. Непослідовність у вихованні – якщо правила, очікування змінюються чи відрізняються між батьками або вихователями, дитина може просто заплутатися і не розуміти, що від неї вимагають. Це ж стосується і емоційного плану, коли в одній і тій самій ситуації мама, тато, бабуся чи вихователь реагують зовсім по-різному, дитина не розуміє, що зробила не так і як правильно. Також часто можна поміти у родині таке, що мама погана а тато хороший, або ж навпаки. Це можна пояснити тим, що батьки не змогли домовитись і обрати єдиний стиль виховання. Тут теж важливо віднайти баланс, надто суворе виховання може викликати опір або страх, тоді як занадто м'яке може призвести до того, що дитина не буде розуміти чому важливо дотримуватись правил. А коли в родині чи у дитячому садочку двоє однаково важливих для дитини людей (чи то мама і тато чи то двоє вихователів) мають зовсім різну поведінку, тоді дитина не розуміє як правильно, що в свою чергу заважає формуванню дисципліни.

4. Недостатня увага до індивідуальності дитини – у процесі дорослішання дошкільники дедалі краще починають усвідомлювати свої бажання, прагнення, вчаться регулювати власну поведінку, аналізувати її наслідки для себе та свого оточення, починають розуміти свої вади і чесноти та можуть покладатися на свій успішний чи неуспішний досвід⁵. Формування цих навичок значною мірою залежить від оточення, ставлення до дитини та розуміння її особливостей та потреб. Важливо пам'ятати, що кожна дитина унікальна особистість з власним темпераментом, характером, темпами розвитку та особливостями сприймання. У всіх дітей різні інтереси та мотивація, різні сім'ї

⁴ Дуткевич Т. В. Дитяча психологія. Навч. посіб. Київ: Центр учбової літератури, 2021. 424 с.

⁵ Аніщук А. М. Індивідуалізація виховання і навчання дітей дошкільного віку: [тексти лекцій для студентів спеціальності “Дошкільне виховання; практична психологія” денної та заочної форм навчання]. Ніжин: Видавництво НДУ ім. М. Гоголя, 2010. 102 с.

та релігії тому, підходи виховання дисципліни, що працюють для однієї дитини, можуть не підходити для іншої. Індивідуальний підхід дозволяє враховувати особливості дитини і підібрати такі методи виховання, які підійдуть саме для цієї дитини.

І як підсумок, розглянемо поради формування дисциплінованості у дітей.

1. Чіткий режим дня. Насамперед, режим дня має бути максимально стабільним, щоб дитина звикла до сталого розпорядку дня і знала, чого очікувати. Разом з тим, не можна забувати про гнучкість, необхідно враховувати час для ігор, творчості та відпочинку. Варто дотримуватись режиму щодня, навіть у вихідні дні. Це допоможе дитині сформувати внутрішній годинник.

2. Порядок і організованість дитячого життя та оточення. Варто створити в кімнаті дитини зони для різних видів діяльності (ігри, навчання, відпочинок). Усі іграшки та навчальні матеріали повинні мати своє місце і бути доступними для дитини. Залучення дитини до прибирання кімнати, допоможе відчути відповідальність за свій простір.

3. Організована і дисциплінована поведінка дорослих, які виховують дитину. Важливо пам'ятати, що діти наслідують дорослих, тому важливо, щоб вихователі та батьки демонстрували дисципліновану поведінку. Ваші слова повинні відповідати вашим діям, якщо ви заборонили щось, не порушуйте цю заборону, якщо пообіцяли то зробіть це.

Пам'ятайте, що виховання дисципліни – це тривалий процес, який вимагає терпіння і наполегливості.

4. Визнання дітьми авторитету дорослих. Виявляйте повагу до дитини, її думок та почуттів. Це допоможе їй відчути, що її думка важлива, що її вислухають та підтримають. Усі ваші вимоги повинні бути обґрунтованими, пояснюйте дитині, чому вона повинна виконувати ті чи інші правила.

5. Правильна організація всіх видів діяльності дитини. Насамперед це дитина, якій потрібні різні види діяльності: ігри, навчання, творчість, фізичні вправи та інші. З часом можна збільшувати складність завдань у міру того, як

дитина росте і розвивається. Варто заохочувати дитину до самостійності, але будьте готові допомогти у разі потреби.

6. Системність вимог дорослих до поведінки та діяльності дитини. Вимоги до дитини повинні бути чіткими і послідовними. З дорослішанням дитини вимоги до неї ускладнюються. Все має відбуватися на свідомому рівні, варто пояснити дитині, чому перед нею стоять певні вимоги. Щоб закріпити результати після заохочення відзначайте її успіхи. Хваліть дитину за хорошу поведінку, заохочуйте її досягнення та будьте зразком для наслідування⁶.

⁶ Поради щодо виховання дисциплінованості дошкільника URL: <http://apogey.edukit.kiev.ua/Files/downloadcenter/%D0%9F%D0%BE%D1%80%D0%B0%D0%B4%D0%B8%20%D1%89%D0%BE%D0%B4%D0%BE%20%D0%B2%D0%B8%D1%85%D0%BE%D0%B2%D0%B0%D0%BD%D0%BD%D1%8F%20%D0%B4%D0%B8%D1%81%D1%86%D0%B8%D0%BF%D0%BB%D1%96%D0%BD%D0%BE%D0%B2%D0%B0%D0%BD%D0%BE%D1%81%D1%82%D1%96%20%D0%B4%D0%BE%D1%88%D0%BA%D1%96%D0%BB%D1%8C%D0%BD%D0%B8%D0%BA%D0%B0.pdf>

Фроленкова Надія Олександрівна,

кандидат педагогічних наук, доцент

Хмельницька гуманітарно-педагогічної академія,

м. Хмельницький, Україна

Пасічник Анастасія Олександрівна,

здобувачка вищої освіти

за спеціальністю 012 Дошкільна освіта,

Хмельницька гуманітарно-педагогічної академія,

м. Хмельницький, Україна

МЕНТАЛЬНЕ ЗДОРОВ'Я ДІТЕЙ В ЗАКЛАДІ ДОШКІЛЬНОЇ ОСВИТИ

Анотація: в статті розкрито проблему ментального здоров'я дітей у закладах дошкільної освіти як важливу складову їхнього всебічного розвитку. Закцентовано на значенні емоційного благополуччя для формування особистості дитини, її здатності до соціалізації, навчання та саморегуляції. Окреслено чинники, які впливають на ментальне здоров'я дітей, серед яких – емоційна атмосфера у групі, стиль взаємодії вихователів, особливості сімейного середовища та стресові ситуації. Актуалізовано важливість створення в ЗДО доброзичливого середовища, яке сприяє виявленню та розвитку емоційного інтелекту, подоланню стресу й адаптації до соціального життя.

Ключові слова: ментальне здоров'я, емоції, підтримка, розвиток.

Ментальне здоров'я дітей є однією з важливих складових їхнього загального розвитку, яка забезпечує емоційну стійкість, соціальну адаптацію та здатність до навчання. Особливо для дітей дошкільного віку, адже саме в цей період відбувається активне формування їхньої особистості, базових навичок спілкування, саморегуляції та самосприйняття. Заклади дошкільної освіти є місцем, де діти не тільки отримують знання та навчаються новим навичкам, але й проводять значну частину свого часу, формуючи емоційні та соціальні зв'язки.

Тому питання ментального здоров'я в ЗДО є не лише актуальним, а й критично важливим для всебічного розвитку дитини.

Ментальне здоров'я дітей – важлива складова, яку досліджують Г. Горшкова, Г. Олійник, Т. Фасолько та ін. аналізуючи важливість формування безпечного освітнього середовища в ЗДО України в умовах воєнного стану. Автори акцентують на ролі ЗДО у формуванні особистості дітей та необхідності створення умов для їх гармонійного розвитку. Н. Тарапака та Л. Кашуба у праці «Інклюзія в дошкіллі: розвиток дітей із особливими потребами» розглядають питання психологічної готовності дітей до школи та підкреслюють важливість інклюзивного підходу в дошкільній освіті. Р. Дрейер (Rahel Dreyer) німецька науковиця, досліджує вплив кадрової кризи в дитячих садках на ментальне здоров'я дітей. Авторка підкреслює, що нестача персоналу негативно впливає на здатність дітей до емоційної регуляції та може призвести до довгострокових психологічних проблем.

Ментальне здоров'я дітей включає в себе здатність контролювати свої емоції, розуміти їх, справлятися зі стресом, будувати гармонійні стосунки з однолітками та дорослими, а також відчувати себе безпечно та впевнено. У дошкільному віці діти надзвичайно чутливі до будь-яких змін у своєму оточенні. Їхній емоційний стан безпосередньо залежить від атмосфери, яка панує в групі, стилю взаємодії з вихователями, рівня підтримки з боку дорослих та можливості виражати свої почуття¹.

Якщо звернути увагу на те, як батьки реагують на потреби дитини, то в першу чергу – це фізичні потреби, а вже потім – психологічні. Але для того, щоб дитина менше стресувала, була врівноважена, могла навчатися, вона повинна мати розвинений соціоемоційний інтелект. Коли ми стаємо старші виходимо з дитячого віку, то саме те, що було закладено в дитинстві в ментальне здоров'я, допомагає долати більш важкі ситуації і не дає допускати помилок, а навпаки дає силу відчувати себе, робити все набагато впевненіше.

¹ Зеленська О., Гресь А., Котрус О., Веселицька Н. Як ти? / Олена Зеленська, Анна Гресь, Ольга Котрус, Наталія Веселицька. Київ: Видавництво Старого Лева, 2023. 312 с. URL: <https://howareu.com/storage/app/media/zdorovyaditeipidchasviiniaptchka.pdf> (дата звернення – 8. 01. 2025)

У сучасному світі, де темпи життя постійно зростають, а вимоги до дітей та дорослих стають дедалі вищими, діти також зіштовхуються зі стресовими ситуаціями, які можуть негативно впливати на їхнє ментальне здоров'я. Це можуть бути як глобальні чинники, такі як соціальні зміни чи пандемії, так і локальні – конфлікти в родині, перехід до нового садочка, зміна вихователя або навіть суперечки з однолітками². Тому ЗДО має виконувати роль не лише навчального, а й підтримувального середовища, де діти можуть відчувати себе у безпеці та розвиватися в гармонії із собою та оточенням.

Одним із найважливіших аспектів підтримки ментального здоров'я дітей у ЗДО є створення сприятливого емоційного клімату. Діти дошкільного віку сприймають світ через емоції, тому для них дуже важливо, щоб середовище, у якому вони знаходяться, було теплим, доброзичливим і стабільним. Це стосується як поведінки вихователів, так і взаємин між дітьми. Вихователь, який демонструє терпимість, уважність і щирий інтерес до кожної дитини, стає для неї джерелом підтримки та впевненості.

Ще одним важливим аспектом є можливість для дітей виражати свої почуття. У ЗДО це можна реалізовувати через ігри, творчість, спільні заходи, а також просте спілкування. Наприклад, рольові ігри допомагають дітям навчитися розуміти свої емоції та знаходити способи їхнього конструктивного вираження. Малювання, ліплення або музичні заняття дозволяють знімати емоційне напруження, яке дитина може навіть не усвідомлювати. Дуже важливо, щоб вихователі не лише заохочували дітей ділитися своїми почуттями, але й вміли їх правильно розуміти.

Однак, слід розуміти, що не всі діти мають однаковий рівень емоційної стійкості. У кожної дитини є свої особливості, які залежать як від її характеру, так і від впливу родинного середовища. Наприклад, деякі діти можуть бути більш замкнутими та повільно адаптуватися до нових умов, тоді як інші, навпаки, демонструють високий рівень активності та швидко налагоджують контакт із

² Ментальне здоров'я дошкільників. Українська правда. URL: https://www.prawda.com.ua/cdn/graphics/2024/mentalne_zdorovia_doshkilniat/ (дата звернення – 10. 01. 2025)

однолітками. Завдання вихователя полягає в тому, щоб зрозуміти індивідуальні потреби кожної дитини та допомогти їй знайти своє місце в групі.

Неможливо говорити про ментальне здоров'я дітей у ЗДО без врахування ролі сім'ї. Батьки є першими, хто помічає зміни в поведінці та настрої дитини, а також відіграють важливу роль у її емоційному розвитку. Тому співпраця між вихователями та батьками є важливою. Регулярні консультації, відкритий діалог і взаємна підтримка дозволяють вчасно виявляти можливі проблеми та знаходити шляхи їхнього вирішення. Наприклад, якщо дитина починає проявляти агресію або замкнутість, спільна робота вихователя та батьків допоможе зрозуміти причини такої поведінки та розробити шляхи її подолання.

Крім того, важливо звертати увагу на прояви стресу у дітей. Для дошкільнят це можуть бути як емоційні, так і фізичні симптоми: тривожність, плаксивість, небажання йти до садочка, зниження апетиту чи навіть біль у животі або голові. Такі ознаки свідчать про те, що дитина переживає внутрішнє напруження, яке вона не може виразити словами. У таких ситуаціях необхідно діяти обережно, підтримувати дитину, а за потреби звертатися до психолога.

ЗДО має також виконувати функцію профілактики емоційних розладів. Це може бути реалізовано через впровадження програм з розвитку емоційного інтелекту, занять з релаксації, організації ігрових тренінгів, спрямованих на розвиток комунікативних навичок. Наприклад, групові заняття, під час яких діти вчаться висловлювати свої почуття та слухати інших, допомагають зменшити рівень напруження та сприяють формуванню дружньої атмосфери в групі.

Розглянемо декілька інструментів-порад як допомогти дитині, що переживає стрес.

1. Важливо дотримуватись режиму дня – коли дитина знає, що має виконувати в той чи інший час, вони може контролювати себе, бути спокійнішою, впевненішою у собі та своїх вчинках

2. Обговорювати тривожні події – дитина емоційно може полегшити свій стан, але не завжди, потрібно підходити з обережністю тому, що інколи може нашкодити.

3. Створення чогось нового та цікавого – те, що може дитину надихнути, запалити у ній вогник, приємні емоції та підняти настрій.

4. Багато спілкуйтесь на різноманітні теми, які можуть зацікавлювати дитину до пізнання нового.

5. Емоційний контакт – дитина потребує цього від близького кола оточення, їй потрібно відчувати підтримку, що ви поряд і вона в безпеці.

6. Відвідування спеціалістів – чудова можливість правильно та професійно надати допомогу дитині³.

Отож, ментальне здоров'я дітей – основа успішного розвитку. Заклади дошкільної освіти мають створювати усі необхідні умови задля підтримки емоційного благополуччя кожної дитини, що вимагає, у свою чергу, злагодженої роботи педагогів, батьків та інших фахівців, які беруть участь у вихованні. Лише в атмосфері підтримки, розуміння та безпеки діти можуть розвиватися гармонійно, здобуваючи впевненість у собі, емоційну стійкість та здатність будувати здорові стосунки з навколишнім середовищем.

³ Косенчук О., Лазаренко Л., Семенюк О. Психологічна підтримка: навчальний посібник / Оксана Косенчук, Людмила Лазаренко, Олена Семенюк. Київ: Освіта, 2023. 256 с. URL: <https://53.zdo.zhitomir.ua/wp-content/uploads/2024/02/metodychnyj-plosibnyk-pidtrymuyemo-ta-zberigayemo-.pdf> (дата звернення – 9. 01. 2025)

Зварич Олена Ігорівна,

доктор економічних наук, доцент, професор кафедри менеджменту і маркетингу Прикарпатського національного університету імені Василя Стефаника

Зварич Данило Олександрович,

магістрант факультету фінансів та обліку

Західноукраїнського національного університету

ФІНАНСОВА ГРАМОТНІСТЬ ТА ІНФОРМАЦІЙНІ ТЕХНОЛОГІЇ: СУЧАСНІ ВИКЛИКИ І ПЕРСПЕКТИВИ РОЗВИТКУ

Анотація: у статті розглянуто сучасні підходи до формування фінансової грамотності в контексті освітньої діяльності. Проаналізовано роль інформаційних технологій у підвищенні ефективності фінансової освіти, зокрема інтеграцію цифрових платформ, мобільних застосунків та інструментів дистанційного навчання. Виокремлено основні напрямки та ініціативи у сфері підвищення фінансової грамотності в Україні, зокрема впровадження навчальних програм у школах та університетах. Описано міжнародний досвід та рекомендації щодо адаптації таких програм до українських реалій. Особливу увагу приділено впливу освітніх проектів на формування фінансової культури молоді та дорослого населення.

Ключові слова: фінансова грамотність, освіта, інформаційні технології, дистанційне навчання, освітні ініціативи.

Фінансова грамотність є ключовою компетенцією, якою забезпечується здатність людини ефективно управляти своїми фінансами, планувати бюджет, уникати зайвих витрат і ухвалювати раціональні фінансові рішення. Вона є необхідною передумовою для досягнення фінансової стабільності та добробуту як на особистісному, так і на суспільному рівнях. При цьому її основними складовими є законодавча база, розуміння фінансових продуктів та послуг

фінансове планування і управління різними ризиками. Вона відіграє важливу роль у досягненні економічної стабільності окремих громадян та суспільства загалом. Наприклад, особи із вищим рівнем фінансової грамотності здатні краще адаптуватись до різних економічних змін і знижувати боргове навантаження та ефективно планувати довгострокові фінансові цілі, значно знижуючи своє фінансове навантаження¹.

В умовах глобалізації та цифрової економіки фінансова грамотність стає все актуальнішою – за даними Організації економічного співробітництва та розвитку держави активно впроваджуючи програми фінансової освіти на державному рівні, демонструють нижчий рівень фінансової вразливості населення².

А основними складовими фінансової грамотності є³: знання про види фінансових інструментів – таких, як депозити, інвестиційні фонди, кредити і страхування; розуміння фінансових продуктів; управління ризиками, що дає змогу аналізувати пов'язані із фінансовими рішеннями потенційні ризики та вживати заходи із їх мінімізації; фінансове планування, яке включає вміння визначати свої фінансові цілі, забезпечувати накопичення коштів, контролювати доходи та витрати, створюючи бюджети; знання законодавства, що сприяє ухваленню обґрунтованих рішень, запобігаючи шахрайству. А світові дослідження свідчать, що інвестуванням у фінансову освіту на ранніх етапах, приміром, у шкільній програмі, забезпечується формування стабільної фінансової культури молоді. Так, у США впровадження обов'язкових для молодих людей курсів фінансової грамотності у школах уможливило підвищення рівня заощаджень серед молоді на 20.0 %⁴.

¹ Луценко І. В. Фінансова грамотність: сучасний стан та перспективи розвитку в Україні. Економіка і суспільство № 23 (1), 2020. С. 45 – 52.

² OECD. Financial Literacy and Inclusion: Results from OECD/INFE Survey. Paris: OECD, 2019. URL: <https://doi.org/10.1787/6f33b7c8-en> (дата звернення – 23 січня 2025 року).

³ Фінансова грамотність. URL: <https://uk.m.wikipedia> (дата звернення – 23 січня 2025 року).

⁴ Lusardi A., Mitchell O. S. The Economic Importance of Financial Literacy: Theory and Evidence. Journal of Economic Literature. No 52 (1), 2014. P. 5 – 44.

В Україні ж рівень фінансової грамотності залишається у порівнянні із іншими європейськими державами на середньому рівні. За даними проведеного USAID у 2021 році дослідження високий рівень фінансової грамотності демонструють лише 11% українців. А незадовго перед цим у 2019 році Національний банк України у співпраці із міжнародними організаціями розробив Стратегію підвищення фінансової грамотності на 2020 – 2025 роки, метою якої є формування у співвітчизників культури управління фінансами. Окрім цього, українські школи розпочали впроваджувати освітні програми – такі, як інтеграція предмету «Основи фінансової грамотності» у старших класах, що дає можливість школярам засвоювати ключові поняття та навички із цієї теми ще із молодого віку⁵.

Невід’ємною складовою частиною сучасної освіти є інформаційні технології (ІТ). Вони сприяють інтерактивному навчання, підвищують ефективність засвоєння знань і відповідно розширюють доступ до освітніх ресурсів. У контексті фінансової грамотності ІТ особливо важливі, поскільки вони забезпечують належний доступ до цифрових платформ та фінансових інструментів і платформ⁶. При цьому основні напрямки їх використання у фінансовій освіті включають цифрові платформи – такі, як Coursera, UdeMy та Khan Academy, які пропонують ігрові симуляції, наприклад, віртуальні типу «Фінансовий менеджер», що дають змогу засвоювати складні концепції із використанням інтерактивного досвіду і освітнього контексту у соціальних мережах; курси із фінансової грамотності; мобільні застосунки Mint і RocketGuard, які дають можливість ефективно контролювати фінанси. Такі технології уможливають створення персоналізованих підходів до навчання, приміром, через штучний інтелект (AI), який може аналізувати потреби учня та пропонувати індивідуальні плани навчання⁷.

⁵ Національний банк України. (2020). Стратегія підвищення фінансової грамотності на 2020 – 2025 роки. К.: НБУ, 2020. URL: <https://bank.gov.us> (дата звернення – 23 січня 2025 року).

⁶ Peterson J. Digital Learning in Financial Education: Global Trends and Local Challenges. International journal of Education Technology in Higher Education. No 15 (2), 2014. P. 1 – 13.

⁷ Луценко І. В. Фінансова грамотність: сучасний стан та перспективи розвитку в Україні. Економіка і суспільство № 23 (1), 2020. С. 45 – 52.

В Україні на особливу увагу заслуговують освітні платформи «Освіторія» та «Prometheus», якими пропонуються курси із фінансової грамотності, що адаптовані до реалій українського законодавства і економіки. Наприклад, курс «Фінансова грамотність для всіх» на платформі «Prometheus» вже пройшли тисячі українців, а це свідчить про зацікавленість населення у таких ініціативах⁸.

Універсальність інформаційних технологій у світі полягає у їх здатності формувати як теоретичних знань, так і практичні навички. Приміром, охоплювати широку аудиторію дає змогу використання інтерактивних вебінарів, онлайн-семінарів та тренінгів. *У глобальному масштабі* провідні навчальні заклади – такі, як Гарвардський університет або Масачусетський технологічний інститут активно впроваджують платформи дистанційного навчання, на яких фінансова грамотність є однією із популярних дисциплін. Окрім цього, із розвитком мобільних технологій фінансові інструменти стали доступними для широких верств населення, а це дає змогу користувачам мобільних телефонів здійснювати банківські операції, управляючи фінансами і навіть інвестувати у реальному часі⁹.

Одночасно формування фінансової грамотності залежить від багатьох чинників, які можливо поділити на внутрішні та зовнішні. До внутрішніх належать освіта, рівень якої істотно впливає на розуміння фінансових питань, і особистісні характеристики – такі як вік, індивідуальний досвід, ставлення до ризику, стать тощо. Наприклад, дослідження показують, що молодь більш схильна до ризикових фінансових рішень, ніж люди старшого віку, що пояснюється як недостатнім досвідом, так і недостатнім рівнем знань¹⁰. *Зовнішні включають* доступністю фінансових ресурсів, економічне середовище, яке визначається рівнем розвитку економіки та стабільністю фінансової системи. Наприклад, у країнах з низьким рівнем економічного розвитку доступ до фінансових послуг залишається надто обмеженим, чим ускладнюється процес

⁸ Prometheus. Фінансова грамотність для всіх. К., 2020. URL: <https://prometheus.org.ua> (дата звернення – 23 січня 2025 року).

⁹ Consumer Financial Protection Bureau (CFPB). Financial Literacy Programs in the US. Washington, 2020.

¹⁰ Національний банк України. (2020). Стратегія підвищення фінансової грамотності на 2020 – 2025 роки. К.: НБУ, 2020. URL: <https://bank.gov.us> (дата звернення – 23 січня 2025 року).

набуття фінансової грамотності. *Важливу роль відіграє і державна політика*, яка забезпечує інтеграцію фінансової освіти в національні програми. Приміром, у Швеції на державному рівні діють навчання фінансовій грамотності ще із початкових класів, включаючи основи бюджетування, заощаджень та відповідального використання кредитів^{11/12}.

В Україні особливу роль у формуванні фінансової грамотності відіграють державні ініціативи і програми, спрямовані на підвищення обізнаності громадян. Одним із прикладів є проект «День фінансової грамотності», що організовується щорічно та включає семінари, вебінари та тренінги для різних вікових категорій. Окрім цього, міжнародні організації – такі, як USAID, активно підтримують спрямовані на покращення фінансової грамотності серед населення проекти.

Ще одним ключовим чинником формування фінансової грамотності є сімейний вплив, коли родина виступає першоджерелом знань про фінанси для дітей. Приміром, діти, чий батьки активно використовують фінансові інструменти, планують бюджет та управляють своїми фінансами мають значно вищі шанси на формування в них здорового фінансового мислення. Інформаційне середовище включно із доступністю інформації та якістю її подання через засоби масової інформації та Інтернет теж істотно впливає на формування фінансових навичок.

У багатьох державах світу фінансова освіта є важливим напрямком державної політики. Для прикладу, у США федеральний уряд фінансує програми із підвищення фінансової грамотності через Бюро фінансового захисту прав споживачів¹³. У Японії діють спеціальні курси для дорослих і пенсіонерів із підвищення знань про інвестиції та управління заощадженнями. *Натомість, в Україні* впровадження фінансової грамотності лише набирає обертів – і важливим кроком у цьому напрямку є розроблена Національним банком України

¹¹ OECD. Financial Literacy and Inclusion: Results from OECD/INFE Survey. Paris: OECD, 2019. URL: <https://doi.org/10.1787/6f33b7c8-en> (дата звернення – 23 січня 2025 року).

¹² USAID. Проект «Фінансовий компас», 2022. URL: <https://www.usaid.gov> (дата звернення – 23 січня 2025 року).

¹³ USAID. Звіт про фінансову грамотність населення України, 2021. URL: <https://www.usaid.gov> (дата звернення – 23 січня 2025 року)

спільно із Міністерством освіти і науки України програма «Фінансова грамотність» для школярів. Проте, рівень впровадження таких ініціатив все ще залишається недостатнім, а це потребує подальшого розвитку відповідних державних програм¹⁴.

Одним із позитивних прикладів є співпраця Національним банком України та міжнародних організацій – таких, як Світовий банк і USAID, у рамках програм розвитку фінансової грамотності у громадах. У таких містах, як Львів та Харків, вже проводяться освітні кампанії, які спрямовані на молодь і людей старшого віку. Це дає можливість залучити до навчання громадян різних вікових категорій. Ці ініціативи демонструють ефективність інтеграції фінансової грамотності у систему формальної та неформальної освіти. Наприклад, у 2022 році у Львові було реалізовано проєкт «Фінансовий компас», який залучив понад 2000 учасників різного віку до цілої серії тренінгів, що були орієнтовані на розуміння інвестицій та основ податкового законодавства і управління сімейним бюджетом¹⁵.

Важливо зазначити і роль неурядових організацій та освітніх ініціатив. Такі платформи, як «EdEra»¹⁶ і «Prometheus» активно співпрацюють із експертами у сфері фінансів для створення адаптованих до сучасних умов доступних курсів. Для прикладу, курс «Фінансова грамотність для кожного» на платформі «Prometheus» є серед українців одним із чи найпопулярніших освітніх продуктів^{17/18}.

Вдосконалювати методи навчання фінансовій грамотності дає змогу і розвиток цифрових технологій. У рамках ініціативи Національного банку України щодо впровадження електронних ресурсів для освітян створено

¹⁴ Національний банк України. (2020). Стратегія підвищення фінансової грамотності на 2020 – 2025 роки. К.: НБУ, 2020. URL: <https://bank.gov.us> (дата звернення – 23 січня 2025 року).

¹⁵ Consumer Financial Protection Bureau (CFPB). Financial Literacy Programs in the US. Washington, 2020.

¹⁶ EdEra. Фінансова грамотність для початківців. URL: <https://www.ed-era.com> (дата звернення – 23 січня 2025 року).

¹⁷ Луценко І. В. Фінансова грамотність: сучасний стан та перспективи розвитку в Україні. Економіка і суспільство № 23 (1), 2020. С. 45 – 52.

¹⁸ Peterson J. Digital Learning in Financial Education: Global Trends and Local Challenges. International journal of Education Technology in Higher Education. No 15 (2), 2014. P. 1 – 13.

інтерактивний онлайн-курс для шкіл, що забезпечує їх сучасними матеріалами із теми фінансів.

Водночас Україна у сфері фінансової грамотності стикається із низкою викликів. Серед основних проблем – недостатній рівень інтеграції фінансової освіти у шкільні та університетські програми, низький рівень довіри до фінансових установ і поінформованість населення про базові фінансові інструменти. Так, дослідження Української асоціації банків у 2020 році показало, що тільки 15.0% громадян знають про принципи роботи пенсійних накопичувальних систем¹⁹.

При цьому в умовах війни питання фінансової грамотності стає ще актуальним, адже дуже значна частина населення вимушено переселилась, втратила свою роботу або ж заощадження. У цьому контексті важливо підвищувати рівень обізнаності населення про основи управління фінансами у кризових ситуаціях.

Отже, фінансова грамотність є базовою компетенцією, яка впливає на добробут громадян та на загальний економічний розвиток Української держави. Інформаційні технології вже стали важливим інструментом у розширенні доступу до фінансової освіти, що особливо актуально для України в сучасних умовах. Водночас із цим подальший розвиток фінансової грамотності серед українців залежить від стану впровадження цифрових технологій у систему освіти, ефективного реалізації державних програм і від співпраці із міжнародними організаціями.

¹⁹ Національний банк України. (2020). Стратегія підвищення фінансової грамотності на 2020 – 2025 роки. К.: НБУ, 2020. URL: <https://bank.gov.us> (дата звернення – 23 січня 2025 року).

ФІЛОЛОГІЧНІ НАУКИ**Козубай Інна Віталіївна**

старший викладач кафедри мовної підготовки

Дніпровський державний університет внутрішніх справ

Наумик Антон Сергійович

здобувач вищої освіти ННІ ППО

Дніпровський державний університет внутрішніх справ

**РОЛЬ ПЕДАГОГІКИ У ФОРМУВАННІ МОВНОЇ КОМПЕТЕНЦІЇ
МУЙБУТНЬОГО ДЕРЖАВНОГО СЛУЖБОВЦЯ**

Анотація: в науковій статті досліджуються актуальні питання ролі педагогіки у формування мовної компетенції майбутнього державного службовця.

Ключові слова: мова, компетенція, педагогіка, служба.

Сучасний ринок праці вимагає високоосвічених та компетентних фахівців, здатних застосовувати свої знання та вміння у різних сферах, включаючи державну службу.

З розвитком сучасного суспільства, зі зміною економічної діяльності людини, принципів взаємодії, активними трансформаційними процесами, створенням нових форм співпраці та взаєморозуміння між владою та громадянами¹ все частіше постає питання належної комунікації між представниками влади та громадськістю.

Унаслідок реформи державного управління в Україні, зростають вимоги до професійного рівня державних службовців. Сьогодні вони повинні бути активними суб'єктами своєї професійної діяльності та володіти високим рівнем мовної та комунікативної компетенції. Ці навички є важливою складовою

¹ Наумик А. С., Червякова К. Д., Сидоренко Н. С. Комунікація суспільства та органів державної влади. Інноваційні тенденції сьогодення в сфері природничих, гуманітарних та точних наук : матеріали II міжнар. наук. конф., м. Дніпро, 17 берез. 2023 р. С. 79–80.

професійної компетентності, що дозволяє ефективно вирішувати завдання управління в умовах постійно змінюваного суспільства.

Розробка та впровадження комплексу заходів для забезпечення мовної компетентності державних службовців є важливим аспектом мовних реформ. Ці реформи являють собою низку заходів, що вживаються державою з метою оптимізації функціонального статусу мови в суспільстві. Цей напрям мовних реформ є особливо важливим, оскільки державні службовці через публічний характер своєї професійної діяльності та свій авторитет виступають репрезентантами мовної політики держави та інструментами подальших мовних реформ.

Мовна компетенція є однією зі складових комунікативної компетенції. На думку Л. Козлової, мовна компетенція – це засвоєння, усвідомлення мовних норм, що склалися історично в фонетиці, лексиці, граматиці, орфоєпії, семантиці, стилістиці та адекватне їх застосування в будь-якій людській діяльності в процесі використання певної мови².

Науковець О. Козієвська зазначає, що мовна компетенція – це інтегративне явище, що охоплює цілу низку спеціальних здібностей, знань, умінь, навичок, стратегій і тактик мовної поведінки, установок для успішного здійснення мовленнєвої діяльності в конкретних умовах спілкування. Цей вид компетенції властивий високоосвіченій, культурній людині, сформованій особистості³.

Мовна компетенція – це здатність особи ефективно використовувати мову відповідно до вимог і норм конкретного мовного середовища. Для державних службовців мовна компетентність має охоплювати не лише граматичну правильність і розуміння мови, а й здатність належним чином спілкуватися з різними аудиторіями, зокрема з громадянами, колегами та іншими партнерами.

Процес формування мовної компетенції будь-якої особистості, зокрема і державного службовця, повинен відбуватися при певних педагогічних умовах.

² Kozlova L., Kapustyna N. Peculiarities of Forming the Communicative Competencies and Skills in Civil Servants and Servants of Local Self-government: theoretical aspects. *Public Administration and Regional Development*. 2019. (4). С. 356-378.

³ Козієвська О. І. Особливості формування культури мовлення у професійній діяльності державних службовців. Автореф. дис.... кандидата наук з державного управління. 2003. 20 с.

Умова – це те, від чого залежить суттєвий компонент комплексу об'єктів, наявності якого з необхідністю слідує дане явище⁴. Найчастіше умови розглядаються як зовнішній фактор для явища. Сукупність конкретних умов даного явища утворює його середовище перебігу, від якого залежить дія законів природи та суспільства.

За даними дослідження Г. Гамової та Л. Загребельної, при формуванні мовної компетенції мають відбуватися два процеси:

- 1) осмислення та перетворення мовного досвіду під впливом набутого знання про мову;
- 2) наповнення та конкретизація знань про мову матеріалом мовного досвіду.

Дані мовного досвіду та знання про мову є підсистемами мовної компетенції. Крім того, у кожній з них, навіть до початку їх взаємодії у навчанні, є інша складова⁵.

Зарубіжні автори, розглядаючи проблему формування мовної компетенції, виділяють такі важливі умови цього процесу: усвідомлення важливості вивчення мови; індивідуальні особливості (не повинно бути жодних психологічних та біологічних обмежень, учень повинен вміти бути відкритим, впливати на соціальні умови); індивідуальні відмінності у здібностях (рівень інтелекту, стиль навчання, здатність розрізняти звуки, пам'ять, групове чи індивідуальне навчання, «відчуття» граматичних елементів та ін.); фактор часу (чим більше часу йде на вивчення мови, тим кращий результат); здатність до синтезу та аналізу та ін.⁶

⁴ Симонян В. В., Гайда І. Б. Педагогічна умова формування педагогічної майстерності викладання фахової дисципліни за спеціальністю 025 «Музичне мистецтво». Сучасні тенденції розвитку науки й освіти в умовах поглиблення. 2023. С.144-146.

⁵ Гамова Г. І., Загребельна Л. С. Акмеологічні підходи до оптимізації комунікативної й мовної компетенції публічних управлінців. Видано за рішенням Вченої ради Харківського регіонального інституту державного управління Національної академії державного управління при Президентіві України, протокол № 4/271-3 від 19 березня 2021 р. 256 с.

⁶ Козубай І. В., Биба Н. Є., Наумик А. С. Вплив педагогіки партнерства на формування та розвиток особистості майбутнього державного службовця. Міжнародний науковий журнал «Грааль науки» №33 (листопад, 2023) : за матеріалами II Міжнародної науково-практичної конференції «Scientific Vector of Various Sphere Development: reality and future trends». ГО «Європейська Наукова платформа» (Вінниця, Україна) та ТОВ «International Centre Cooperative Management» (Відень, Австрія). С. 342-345.

Викладаючи свою позицію на вирішення проблеми формування мовної компетенції, деякі вчені припускають, що володіння будь-якою мовою не зводиться до знання всіх слів цієї мови, вони зазначають, що знання слів рідною мовою завжди обмежено поставленими кордонами та ніколи не буває достатнім⁷. Вчені зауважують, що людина опановує мовну компетентність, якщо, по-перше, з обмеженим словниковим запасом вона освоює звукову систему (тобто розуміє звучання мови і здатна вимовляти звуки так, щоб їх можна було зрозуміти) і, по-друге, мовні структурні засоби використовуються мимоволі.

Таким чином, можна стверджувати, що формування мовної компетентності можливе лише за дотримання певних умов. Проведений аналіз дозволяє зробити висновок, що процес формування мовної компетенції у майбутніх державних службовців полягає у реалізації пізнавальної діяльності при певних педагогічних умовах.

⁷ Jabbarov U. Individual Psychological Characteristics of Students in Teaching Foreign Language Sciences. Journal of Foreign Languages and Linguistics 2020. С. 38-42.

Подкур Інна Володимирівна

кандидат філологічних наук, доцент,

доцент кафедри англійської мови і перекладу

Київський національний лінгвістичний університет

РИТОРИЧНИЙ АСПЕКТ ЖІНОЧИХ ТА ЧОЛОВІЧИХ РЕАЛІЗАЦІЙ СУЧАСНОГО АНГЛОМОВНОГО ЛЕКЦІЙНОГО ДИСКУРСУ

Анотація: статтю присвячено дослідженню жіночих та чоловічих реалізацій лекційного дискурсу в дидактичній сфері. Розглянуто інформаційну структуру лекцій, окремі аспекти просодичної організації науково-навчального тексту; встановлено ізоморфні та аломорфні характеристики лекторського мовлення представників різної статі в дидактичній сфері.

Ключові слова: дискурс, квазіспонтанна лекція, лекція-зачитування, блок інформації, гендер, дидактична сфера,

Актуальність обраної теми зумовлена загальною спрямованістю сучасних лінгвістичних досліджень на вивчення мовленнєвих явищ у ракурсі взаємодії мови та соціуму, де мовлення розглядається як форма гендерної поведінки індивіда¹.

З точки зору комунікативної спрямованості ми розглядаємо лекцію в дидактичній сфері як особливий тип усного науково-навчального тексту, що організований синтагматично, має певні межі, специфічну організацію та комунікативні завдання. Виконання комунікативних завдань вимагає наслідування основних вимог композиційного оформлення лекції.

Під час проведення аудиторського аналізу лекцій у виконанні 8 лекторів-викладачів університетів США жіночої та чоловічої статі, які володіють

¹ Тищенко Т. Інтонація чоловічих негативних оцінних висловлень у сучасному англійському діалогічному мовленні. Вісник Маріупольського державного гуманітарного університету. Сер. Філологія, № 21, С. 187-192.

літературною нормою вимови американського варіанту англійської мови, встановлено, що необхідними елементами композиції усного науково-навчального тексту є наступні:

- 1) вступ або вихідні дані;
- 2) формулювання та констатація гіпотези або проблеми, що розглядається;
- 3) аргументація.

Вживання такого основного елемента композиційної структури публічного виступу, як висновки, є факультативним.

Зазначені особливості композиційного оформлення лекції релевантні, незалежно від статі мовця.

В основі ієрархії комунікативно-прагматичних програм, які реалізуються в лекції, як науково-навчальному тексті, лежить дихотомія основної та другорядних комунікативних програм. Метою основної комунікативної програми є реалізація основного комунікативного наміру, вирішення надзавдання. Другорядні комунікативні програми виникають безпосередньо під час продукування лекції і застосовуються задля найбільш адекватного донесення до реципієнта основної мети повідомлення. Це можуть бути різноманітні описи, пояснення, ліричні відступи, аргументації. Вони являють собою частину повідомлення, яка підпорядковується головній і аргументує предмет шляхом його введення в ситуації, що оцінюються. Тобто, смислова структура одних висловлювань виявляється більш значущою для створення комунікативної динаміки тексту, ніж смислова структура інших висловлювань, що і утворює основу тема-рематичних відношень блоків інформації.

Під час аналізу інформаційної архітектоніки лекцій в дидактичній сфері були виділені рематичні блоки (РБ) — носії нової головної інформації; та тематичні інформаційні блоки (ТБ) — носії фонової інформації.

Аналіз інформаційно-смислової організації квазіспонтанних лекцій дозволив виявити їх специфіку — різницю в інформаційній побудові тексту лекційного матеріалу дикторами чоловічої та жіночої статі. Було встановлено,

що дикторам-чоловікам властиво переважне вживання ТБ, що пояснює, перед РБ, що пояснюється. Тобто лектори чоловічої статі намагаються заздалегідь пояснити те, що потім буде постулюватися у рематичному блоці як головна інформація або головна ідея лекції, поступово “підвести” слухача до основної інформації.

Для жіночих реалізацій лекцій в дидактичній сфері характерною є схема, за якою спочатку констатується факт і лише потім дається його розшифрування, пояснення.

Згідно Р. Р. Джордан, існує три стиля презентації лекції:

- 1) стиль читання: лектор читає з нотаток (або говорить так, ніби він це робить);
- 2) стиль розмови (бесіди): лектор говорить неофіційно, застосовуючи нотатки, або без них;
- 3) стиль риторики: лектор виступає як виконавець².

При аналізі мовного матеріалу, який досліджувався, нами не було зафіксовано лекцій стилю риторики, що дає змогу говорити про нехарактерність цього стилю презентації лекційного матеріалу в дидактичній сфері.

Встановлено, що лекція у дидактичній сфері може бути представлена двома основними різновидами:

- 1) квазіспонтанна лекція — напівпідготовлене мовлення з застосуванням нотаток або без них;
- 2) лекція-зачитування — озвучування письмового тексту, при чому не виключаються окремі елементи творчості.

Характерно, що в 90% випадків аудитори безпомилково відносили експериментальний текст, що звучав, до того чи іншого виду лекційного мовлення. Це свідчить про особливості просодичної організації квазіспонтанної лекції та лекції-зачитування.

² Jordan R.R. English for Academic Purposes. A Guide and Resource Book for Teachers.— Cambridge: Cambridge University Press, 1997. 404 p.

Для жіночих реалізацій квазіспонтанного лекційного повідомлення у більшій мірі, ніж для чоловічих, характерне наслідування просодичної моделі читання. Вживання спадних тонів у напівпідготовленій лекції є більш типовим для дикторів жіночої статі. Характерною для чоловічих реалізацій є варіативність у виборі тонів.

Встановлено ізоморфну особливість мелодійного оформлення квазіспонтанного лекційного дискурсу в обох типах реалізацій. У тематичних інформаційних блоках спостерігається більша тональна варіативність, ніж у рематичних, в яких визначальними залишаються спадні тони. Така тенденція пояснюється смисловою структурою рематичного блоку, який орієнтований на оптимальну актуалізацію головної інформації.

Наголос у квазіспонтанній лекції та лекції-зачитуванні носить емпатичний характер. Емфаза створюється за рахунок збільшення показників усіх просодичних засобів (висоти тону, гучності, тривалості).

Акцентно-мелодійна структура лекції тісно пов'язана з її ритмічною та смисловою організацією.

Під час експериментально-фонетичного дослідження було визначено особливості синтагматичного членування двох видів лекцій.

Згідно результатів аналізу, синтагматична будова лекції-зачитування повністю залежить від синтаксичної структури тексту, що зачитується. Фактично, лектор намагається не вживати пауз, які не означені на письмі.

У напівпідготовленому тексті синтагматичне членування має певні особливості: порівняно з лекцією-зачитуванням, синтагми коротші, їх тривалість зменшується в залежності від темпу мовлення (чим повільніший темп, — тим коротші синтагми) та інформаційної структури тексту (у рематичних блоках синтагми коротші, ніж у тематичних).

Під час дослідження було встановлено параметри, інформативні для диференціації двох типів реалізацій квазіспонтанної лекції та лекції-зачитування:

- гучність вимови — при квазіспонтанній презентації лекції гучність вимови дещо вища, ніж при зачитуванні. Цей показник варіюється, в залежності від розміру та характеру аудиторії, в якій матеріал презентується, та від інформаційної будови повідомлення: у рематичних інформатичних блоках гучність дещо підвищена, порівняно з показником тематичних блоків;
- темп презентації — темп квазіспонтанної лекції дещо уповільнений, порівняно з темпом лекцій-зачитування, але зберігаються випадки прискорення загального темпу мовлення у ТБ, що несуть фонову інформацію;
- переважне вживання спадних тонів — при квазіспонтанній презентації матеріалу одним і тим же диктором вживається більша кількість висхідних тонів, ніж при зачитуванні. Крім того, напівпідготовлене мовлення лектора-чоловіка характеризується набагато більшою варіативністю тонів, у той час, як для жіночих реалізацій квазіспонтанної лекції у більшій мірі, ніж для чоловічих, характерне наслідування просодичної моделі читання;
- синтагматичне членування — у квазіспонтанній лекції зафіксовано більш короткі синтагми. Крім того, їх тривалість зменшується в залежності від темпу повідомлення (чим повільніший темп — тим коротші синтагми), та інформаційної структури тексту (у рематичних блоках синтагми коротші, ніж у тематичних). Під час зачитування лекційного матеріалу особливості членування на синтагми знаходяться у тісній залежності від синтаксичної будови тексту. На перцептивному рівні відмінностей у тривалості синтагм під час мовлення лекторів-жінок та чоловіків не зафіксовано;
- вживання наголосів — для чоловічих та жіночих реалізацій квазіспонтанної лекції характерне вживання емпатичних наголосів;
- вживання пауз хезитації — явище, характерне для квазіспонтанної презентації лекційного матеріалу. У лекції-зачитуванні цей тип пауз зустрічається переважно у мовленні дикторів-жінок. Для чоловічого мовлення характерне окказіональне вживання незаповнених пауз хезитації. Під час квазіспонтанної презентації лекції більша кількість сигналів невпевненості

спостерігається у мовленні лекторів-чоловіків. У мовленні дикторів жіночої статі паузи хезитації виникають частіше на межі смислових єдностей (синтагм, фраз), в той час як у чоловічих реалізаціях — всередині їх. Переважне вживання пауз хезитації у РБ спостерігається у мовленні лекторів, незалежно від статі, і являється характерною рисою інформаційної будови квазіспонтанної лекції.

Таким чином, згідно з результатами аудиторського аналізу чоловічих та жіночих реалізацій лекцій в дидактичній сфері встановлено, що квазіспонтанна лекція являється маркованим видом лекційної презентації матеріалу, порівняно з лекцією-зачитуванням, і характеризується великою варіативністю просодичних параметрів: темпоральними контрастами, в залежності від інформаційного блоку, що реалізується; підвищеною гучністю вимови, порівняно з лекцією-зачитуванням; різноманітністю тонів; вживанням емоційного наголосу; більш дробним синтагматичним членуванням.

Через характерні особливості мелодійного оформлення, лекторське мовлення чоловіків сприймається як більш експресивне та марковане по відношенню до мовлення лекторів-жінок, що за просодичними ознаками більше тяжіє до норм читання.

Крицька Антоніна Олегівна

викладач кафедри суспільно-гуманітарних наук

Одеський державний аграрний університет

НЕОФІЦІЙНІ АНТРОПОНІМИ: ГЕНЕЗИС ТА ФУНКЦІЇ

Анотація. Стаття присвячена вивченню неофіційних антропонімів в сучасній українській мові. Дослідження спрямоване на аналіз семантики, функцій та соціокультурних аспектів прізвищ. На основі лінгвістичного аналізу великого корпусу текстових даних було виявлено, що неофіційні імена виконують важливі соціальні функції, відображають особливості менталітету носіїв мови та є джерелом інформації про історичні процеси. Результати дослідження можуть бути корисними для лінгвістів, соціологів та культурологів.

Ключові слова: ономастика, неофіційна антропонімія, антропоніми, прізвиська.

Ономастика вивчає функціонування власних назв в мові і суспільстві, закономірності їх утворення, розвиток і постійне перетворення. Проте довгий час у науці йшла суперечка щодо того, чи є ономастика самостійною дисципліною, чи має вона власні засоби досліджень, чи, може, є гранню географії, історії, лінгвістики, археології, етнографії тощо.

Словник української мови за редакцією І. Білодіда подає таке визначення ономастики:

Ономастика (від грецького ONOMA – ім'я, назва) – спеціальна історична дисципліна, що вивчає власні імена, їх функціонування в мові і суспільстві, закономірності їх утворення, розвитку і постійних перетворень. Вона виникла в результаті взаємодії досліджень з історичного джерелознавства і лінгвістики» [1, с. 698].

Основним поняттям ономастики є онім – власна назва, яка містить інформацію про особливості його носія, історичну епоху, в якій виникла назва, етнос, який створив цю назву, мову, на якій створена назва, і багато іншого¹.

Об'єктом нашого дослідження є неофіційні іменування, які вивчає така наука, як антропоніміка.

Антропоніміка – галузь ономастики, яка вивчає власні назви людей².

Предметом дослідження антропоніміки як науки є:

- особливості утворення антропонімів;
- основні принципи номінації людини;
- шляхи переходу апелятива в антропонім і навпаки;
- хронологічні характеристики антропонімів, їх зміни в часі, виникнення різних форм найменування людини;
- словотвір різних класів антропонімів;
- функціонування тих чи інших антропонімів у мові на різних хронологічних зрізах³.

Антропоніміка також розв'язує суто практичні проблеми:

- правопис антропонімів,
- передача антропонімів іншою мовою.

Антропоніміка стала окремою галуззю ономастики в 1960-1970 роках. До цього часу матеріал, яким нині займається антропоніміка, вважався предметом вивчення ономастики. У 1960-х роках починається вивчення власне українських антропонімів.

Основоположником української антропонімії вважається І. Франко, який у своїй праці «Причинки до української ономастики» порушує проблеми народної антропонімії. Наголошує на тому, що особові назви є важливим матеріалом не тільки для філологів, які досліджують структуру мови, але і для істориків та

¹ Чучка П. П. Власне українські особові імена. Дивослово. 2004. № 4. С.20-23.

² Хрустик Н. М. Сучасна українська мова. Морфеміка. Словотвір : підручник Одеса : Фенікс, 2015. 270 с.

³ Сенік Г. В. Варіанти імен як один із видів неофіційних антропонімів Мова. Одеса : Астропринт, 2013. № 19. С. 122-126.

етнографів⁴.

Сучасна українська неофіційна антропонімія містить декілька видів іменувань: неофіційні присвійні деривати від імен та прізвищ, індивідуальні прізвиська найрізноманітнішого походження та мотивації, сімейно-родові спадкові вуличні назви⁵. Указані назви можуть вживатися як одна лексема, а також поєднуватися в певних комбінаціях та утворювати цілі формули неофіційних назв. Ономасти зазначають, що найвизначнішими рисами, при творенні прізвиська особистості є вказівка на те, де людина проживає, чим займається, де працює та якими фізичними чи моральними особливостями володіє⁶.

До певного часу прізвиском називали будь-яке іменування. У монографії М. Худаша «З історії української антропонімії» подається термін «прізвищева назва»⁷, але молоді вчені пропонують власні варіанти визначення, які залежать від аспекту їхнього дослідження.

Неофіційні іменування функціонують тільки в розмовному мовленні і є цінним джерелом народної творчості і культури.

До 19 ст. прізвиська фіксувались у художній літературі, різних документах та літописах. Трохи пізніше починають формуватися власне наукові способи вивчення неофіційних антропонімів. Наприклад, проблему вивчення онімів розглядають з лінгвістичного, історичного та етнографічного аспекту. Майже повністю формується термінологія антропоніміки, застосовуються нові методи дослідження матеріалу та його збирання і фіксування. Створюються наукові розвідки та друкуються різні праці.

Також з'являються перші класифікації, що пояснюють мотивацію прізвиस्क.

⁴ Селіванова О. Сучасна лінгвістика: термінологічна енциклопедія. Полтава: Довкілля. 2006. 716 с.

⁵ Дзира О. І. До історії вивчення української антропоніміки. Гілея. Історичні науки. Філософські науки. Політичні науки. 2013. №5. С. 13-20.

⁶ Осташ Р. І. Із життя сучасних українських прізвиस्क. Українське і слов'янське мовознавство. Ужгород, 2001. Вип.4. С.408-412.

⁷ Сенік Г. В. Варіанти імен як один із видів неофіційних антропонімів Мова. Одеса : Астропринт, 2013. № 19. С. 122-126.

Усі дослідники визнають розподіл неофіційних антропонімів на розмовно-побутові, індивідуальні, родичівські, сімейно-родові. Найбільш поширеною групою є група індивідуальних прізвищ, її виділяють практично всі дослідники неофіційної антропонімії.

I. Франко у праці «Причинки до української ономастики» пропонує такі класи прізвищ за походженням:

- 1) утворені з особистого, себто хресного імені родичів, батька або матері, найчастіше батька, або через батька від особистого імені діда, прадіда;
- 2) утворені від назви місцевості або первісної, звідки прийшов даний рід, або нової, де він живе;
- 3) утворені від визначних прикмет фізіономії або характеру;
- 4) утворені від ремесла та заняття;
- 5) утворені від числівників;
- 6) утворені від звірів;
- 7) утворені від рослин;
- 8) утворені від назв страв;
- 9) утворені на основі певних історичних подій;
- 10) утворені під впливом гумору та насмішки;
- 11) прізвища, що вказують на чужоземне: татарське, румунське, німецьке, московське походження предка носія⁸.

Першу чітку класифікацію українських особових назв прізвищового типу знаходимо у В. Охримовича в праці «Знадоби до пізнання народних звичаїв і поглядів правних». В. Охримович виділяє 5 груп іменувань:

- 1) матірня система (Марич, Оленич), або від імені батька через посередництво матері (Гнатишин, Павлишин);
- 2) родова система;
- 3) батьківська система;

⁸ Селіванова О. Сучасна лінгвістика: термінологічна енциклопедія. Полтава: Довкілля. 2006. 716 с.

4) ґрунтова система (від тої особи, на ґрунті якого проживає пристай (чи приймач);

5) індивідуальна система (за характерними фізичними, психічними рисами, заняттям, за назвами тварин, рослин і подібні).

П. Чучка до індивідуальних прізвиськ відносить «ті, що дані носієві за його індивідуальними, особистими рисами, тобто за властивостями (зовнішніми чи внутрішніми), закладеними в ньому самому»⁹.

М. Худаш, розглядаючи офіційні оніми, у роботі «До питання класифікації прізвищевих назв XIV – XVIII ст.»¹⁰ виділяє такі групи відапелятивних назв:

- 1) прізвищеві назви відапелятивного походження за професією, заняттям;
- 2) апелятивні прізвищеві назви за соціальним становищем, посадою;
- 3) апелятивні прізвищеві назви за родинним станом та родинними відносинами;
- 4) відмікротопонімні прізвищеві назви.

А от, аналізуючи прізвиська, мовознавець виділяє 3 типи іменувань:

- 1) власне антропонімні;
- 2) апелятивні;
- 3) мішані або антропонімно-апелятивні¹¹.

У 1966 р. виходить книга Ю. Редька «Сучасні українські прізвища». У цій праці вчений подає класифікацію, в основу якої поклав виникнення прізвиськ, їх словотвірну будову та географічне поширення. Автор виділяє групи прізвищ, які утворені:

- 1) від особових власних імен;
- 2) від назв місць народження або місць проживання;
- 3) від назв соціального стану або постійних занять;
- 4) від назв індивідуальних ознак їх першого носія.

⁹ Франко І. Я. Причинки до української ономастики : в 50 т. К. : Наук. думка, 1982 . Т. 36. С. 391-427.

¹⁰ Сеник Г. В. Особливості мовлення як джерело створення прізвищ Записки з ономастики : зб. наук. пр. / відп. ред. Ю. О. Карпенко. Одеса : Астропринт, 2000. Вип. 4. С. 30-36.

¹¹ Сеник Г. В. Особливості мовлення як джерело створення прізвищ Записки з ономастики : зб. наук. пр. / відп. ред. Ю. О. Карпенко. Одеса : Астропринт, 2000. Вип. 4. С. 30-36.

Ю. Редько порівнює словотвірну структуру прізвищ та будову загальних назв. Усього ним проаналізовано 14 тисяч зразків і виявлено граматичні особливості прізвищ іменникового та прикметникового типів¹².

М. Худаш у своїй праці «З історії української антропонімії»¹³ робить огляд виникнення та функціонування української антропонімії XIV-XVII ст. Також йому належить розробка класифікації неофіційних антропонімів за внутрішніми характеристиками носія, наприклад:

- а) за виявами характеру або темпераменту;
- б) за нахилами або звичками в поведінці;
- в) за звичками та дефектами в мовленні;
- г) за фактом втрати слуху й дару мови;
- г) за інтелектуальними особливостями¹⁴.

Сучасні дослідники у своїх класифікаціях беруть за основу різні принципи: структурний, лексико-семантичний, дериваційний. Зокрема М. Наливайко у своїй статті пише, що система неофіційних іменувань сучасного українського села включає декілька видів іменувань:

- 1) демінутивно-гіпокористичні варіанти імен;
- 2) неофіційні присвійні деривати від імен та прізвищ;
- 3) індивідуальні прізвиська найрізноманітнішого походження та мотивації;
- 4) сімейно-родові спадкові вуличні назви¹⁵.

Також вона говорить про те, що назви такого типу вживаються як одна лексема, але й можуть поєднуватись у різних формах. При цьому подані неофіційні антропоніми існують водночас з офіційними онімами. Самі жителі сіл стверджують, що всі прізвиська можна поділити всього на 2 групи:

1. індивідуальні;
2. родичівські або спадкові.

¹² Остап Р. І. Із життя сучасних українських прізвищ. Українське і слов'янське мовознавство. Ужгород, 2001. Вип.4. С.408-412.

¹³ Дзира О. І. До історії вивчення української антропонімії. Гілея. Історичні науки. Філософські науки. Політичні науки. 2013. №5. С. 13-20.

¹⁴ Сенік Г. В. Варіанти імен як один із видів неофіційних антропонімів Мова. Одеса : Астропринт, 2013. № 19. С. 122-126.

¹⁵ Ліщинська Г. Сучасні прізвиська на Покутті. Наукові записки. Кіровоград, 2001. Вип. 37. С. 47-52.

І цей поділ цілком закономірний. Адже на практиці бачимо, що одні прізвиська належать тільки одному носієві, супроводжують його протягом усього життя, а інші називають усіх близьких родичів чи взагалі цілий рід.

Серафимова Олена Миколаївна

старший викладач кафедри мовної підготовки

Дніпровський державний університет внутрішніх справ

ФІЛОЛОГО-ПСИХОЛОГІЧНИЙ ЕФЕКТ НОВОМОВИ ПРИ ЗДІЙСНЕННІ КОМУНІКАЦІЙНОЇ ДІЯЛЬНОСТІ СУСПІЛЬСТВА

Анотація: в зазначеній науковій роботі розглядається філолого-психологічний ефект новомови при здійсненні комунікаційної діяльності суспільства.

Ключові слова: новомова, філологія, ефект, комунікація, суспільство

Сучасні умови ведення господарської діяльності людини детермінують створення та формування нових методів та засобів здійснення комунікаційної діяльності суспільства. Серед них останніми десятиліттями почала активно проявлятися новомовна комунікація, яка за своїми фактичними властивостями здатна впливати на мотивацію та свідомість людей. Використання ефективних методів просування певних наративів та думок досить давно використовується політиками, маркетологами та іншими лідерами суспільних думок задля досягнення певних політичних, економічних та соціально-психологічних цілей. Тим не менш саме новомова має значний вплив на сучасний соціум, адже використання раніше невідомих населенню термінів, понять та значень унеможливорює їх адекватне сприйняття.

Так, в сучасних словниках можна зустріти таке значення терміну «новомова» – офіційна мовна практика тоталітарних політичних режимів як специфічний комунікативний засіб, основними функціями якої є приховування непривабливої реальності й витворення в уяві мовців фіктивного, відірваного від дійсності світу¹.

¹ НОВОМОВА – ТЛУМАЧЕННЯ | Горох – українські словники. Про сайт | Горох – українські словники. URL: <https://goroh.pp.ua/Тлумачення/новомова> (дата звернення: 22.01.2025).

Сучасні засоби масової інформації, редакції журналів та колективи інших суспільно-політичних видань знаходяться у стані постійного пошуку можливостей виразних засобів, нових тактик та стратегій комунікації, спрямованих на здійснення впливу на читача/переглядача. Для досягнення певних цілей, засоби масової інформації часто використовують різні спеціалізовані комунікативні стратегії, серед яких помітне місце посідають: переконання, приховане нав'язування думки, спонукання до дії, нав'язлива порада, навіювання, комплімент тощо. Вибір конкретних прийомів та тактик впливу здійснюється відповідно до мети з використанням характерних психолого-філологічних ефектів (новомови).

Однією з найефективніших стратегій впливової інформаційної комунікації є стратегія оцінки, і, як наслідок, найважливіше місце серед мовних засобів, націлених на спонукальний вплив, посідають одиниці з оціночною семантикою.

Новомова – це штучний засіб вербальної комунікації, який використовують для спотворення певної інформації та/або для неправильного її подання. Зазначений філолого-психологічний прийом здійснюється для того, щоб слова «набували» можливості змінювати значення чи відтінки у реченні. Новомова, як засіб просування певних думок чи наративів є досить ефективним інструментом. Так, наприклад, партійно-бюрократичний апарат СРСР підмінювало поняття «народ», розуміючи під ним слово «партія». Основною метою в зазначеному випадку було створення «духу» згуртованості та всеохоплюючої єдності «народу».

Новомову використовують і під час російсько-української війни. Так, російська федерація використовує слово «спецоперація», а не війна; слово «хлопок», а не вибух тощо.

За статистично-психологічними оцінками використання новомови ґрунтується не на об'єкті інтелектуальної складової суспільства, а на емоціональному стані. Це підтверджується тим, що інтелектуальна оцінка певних висловлювань має ґрунтуватися на певних фактах, подіях та явищах, в той час, як емоційна виключно на здатності збуджувати певний інтерес

суспільства, захоплювати, мотивувати доцільність чого-небудь тощо. Суть емоційної оцінки полягає в процесі переживання суб'єктом свого ставлення до об'єкта мовлення, його емоційного враження від об'єкта мовлення, що також впливає на зазначений процес. Цікавим є й те, що досліджуваний матеріал свідчить, що цей тип оцінки часто виражається засобами синтаксису, серед яких ключове становище посідають речення оклику, багато з яких включають прецедентні феномени тощо.

Важливим ефектом новомови є її здатність до співіснування з реальною дійсністю. Так, неправдиві факти чи події можна якісно «вставити» в реальні, змінити контекст чи навіть сенс певного висловлювання чи дії.

Держави з тоталітарною моделлю здійснення державно-управлінської діяльності проводять досить жорстку політику впровадження новомови, адже вона, фактично, унеможлиблює вільне мислення, плюралізм та гласність через власну структуру створення та механізми обробки певної інформації.

Важливо зазначити, що основоположною функцією і діяльністю демократичної держави є забезпечення права на свободу думки і слова, говоріння, гласність громадян тощо^{2/3/4} [2; 3; 4], тому в контексті цього важливо значним чином обмежити можливість використання новомови в сучасних засобах масової інформації.

Варто зазначити й про те, що новомова є досить ефективною стратегією обмеження права на свободу слова, адже використання одних слів замість інших та контроль за нормативністю вживання деяких слів в їхньому прямому значенні — це явна спроба маніпуляції суспільно-політичною та громадською думкою.

Досить цікавими з філолого-психологічної точки зору є використання новомови, як засобу тлумачення певних державно-політичних подій. Тим не

² Наумик А., Липовська Н. Побудова ефективної структури державного управління. Розвиток суспільства та науки в умовах цифрової трансформації : матеріали III міжнар. студент. наук. конф., м. Луцьк, 16 груд. 2022 р. С. 66–67.

³ Сидоренко Н. Сучасні тенденції розвитку публічного управління. *Public administration aspects*. 2022. Т. 10, № 3. С. 59–63. URL: <https://doi.org/10.15421/152220> (дата звернення: 22.01.2024).

⁴ Наумик А. С., Кондратова Я. М., Сидоренко Н. С. Правова держава і громадянське суспільство: історія державноправової думки в контексті публічного управління та адміністрування. *Журнал «UNIVERSUM»*. 2024. № 7. С. 19–23.

менш використання новомови є доцільним для коригування суспільної думки щодо важливих процесів діяльності держави і суспільства. Так, у випадку великої суспільної значимості чи розголосу, при оголошенні певної події, можна використовувати більш або менш «активні» форми слів відповідно. Наприклад «великий розголос» або «розголос»; «ціновий ривок» або «підвищення цін» тощо. Приклади використання новомови із їх «справжнім значенням» наведені у словнику новомови (Таблиця 1).

Словник новомови

№ з/п	Новомовний вираз	Справжнє значення
<u>1</u>	«Хлопок»	Вибух
<u>2</u>	«Спеціальна воєнна операція»	Війна
<u>3</u>	«Негативний ріст»	Упадок
<u>4</u>	«Жорстка посадка»	Авіакатастрофа
<u>5</u>	«Підтоплення»	Паводок
<u>6</u>	«Задимлення»	Пожежа
<u>7</u>	«Тактичний відступ»	Поразка
<u>8</u>	«Жест доброї волі»	Відступ
<u>9</u>	«Українська криза»	Напад росії на Україну
<u>10</u>	«Тоталітарний київський режим»	Справжня українська влада
<u>11</u>	«Захист росії»	Напад на України
<u>12</u>	«Справжнє населеніє Донбасса»	Колоборанти
<u>13</u>	«Русофобія»	Відстоювання українських інтересів
<u>14</u>	«Все йде за планом»	Вимушена поразка
<u>15</u>	«Адміністрація безпеки»	Окупаційна влада
<u>16</u>	«Коректування цін»	Підвищення цін
<u>17</u>	«Пік зростання напруженості ринку праці»	Підвищення рівня безробіття
<u>18</u>	«Ціновий стрибок»	Подорожчення товарів
<u>19</u>	«Зовнішні обмеження»	Санкції
<u>20</u>	«Бережлива модель споживання»	Економія на базових товарах для життєдіяльності
<u>21</u>	«Населенники»	Міста районного значення
<u>22</u>	«Союзні сили»	Власно-російські війська
<u>23</u>	«Імпортозаміщення»	Виробництво неякісних (російських) товарів
<u>24</u>	«Негативна рентабельність»	Зменшення економічних показників

(власна розробка авторів)

Таким чином, використання новомови має двосторонню структуру у сучасному суспільстві, значним чином впливає на політичні, економічні та соціальні властивості держави, а також чинить прямий вплив на розуміння значення певних подій.

ЮРИДИЧНІ НАУКИ**Озерський Ігор Володимирович**

доктор юридичних наук, професор,

академік НАНВО України,

професор кафедри цивільного та кримінального права і процесу,

Чорноморський національний університет

імені Петра Могили

**ДОКАЗОВЕ ЗНАЧЕННЯ ПРОЦЕСУАЛЬНИХ ДОКУМЕНТІВ
СПЕЦІАЛІСТА-ПСИХОЛОГА НАДАНИХ У МЕЖАХ
КРИМІНАЛЬНОГО ПРОВАДЖЕННЯ**

Анотація: Досліджено питання доказовості та аргументованості висновків спеціаліста – психолога в межах кримінального провадження на досудових та судових стадіях кримінального процесу. Автором наголошується про необхідність врахування досудовим слідством та судом висновків спеціалістів-психологів на рівні експертних виснувань, що відповідатиме принципу справедливого судового розгляду.

Ключові слова: спеціаліст-психолог, спеціальні психологічні знання, статус спеціаліста, відповідальність спеціаліста, залучення спеціаліста-психолога.

Варто зазначити, що участь юридичного психолога у слідчо-судових діях в межах кримінального судочинства відображається такими процесуальними документами як: «Довідка спеціаліста», «Письмове пояснення спеціаліста», «Письмове пояснення спеціаліста-консультанта», «Висновок спеціаліста» та «Висновок експерта»¹. Під час здійснення досудового розслідування спеціаліста-психолога можна залучати, як для участі в інформаційно-пошукових,

¹ Озерський І. В. Юридична психологія : навч. посіб. Полтава. 2024. 668 с.

інформаційно-комунікативних, так і в комунікативних слідчих (процесуальних) та розшукових (негласних) діях, наприклад, огляді місця події, впізнанні осіб та предметів, слідчого експерименту, обшуці, проведення експертизи, допиту, очної ставки тощо. Професійно володіючи спеціальними психологічними знаннями, спеціаліст-психолог в процесі огляду може виявити матеріалізоване відображення граней людської психіки в обстановці місця події, так звані психологічні сліди, та надати слідчому інформацію психологічного характеру про потреби, звички, професійні та побутові навички, деякі риси характеру злочинця, мотиви, мету злочину, психологічну атмосферу на час вчинення цього діяння, скласти психологічний портрет злочинця (правопорушника)².

У ч. 1 ст. 71 (назва – «Спеціаліст») КПК України, вписано, що спеціалістом у кримінальному провадженні є особа, яка володіє спеціальними знаннями та навичками і може надавати консультації, пояснення, довідки, висновки та інші документи під час досудового розслідування і судового розгляду з питань, що потребують відповідних спеціальних знань і навичок. Більш того ч. 2 ст. 71 КПК України, конкретизує, що спеціаліст може бути залучений для надання безпосередньої технічної допомоги (*фотографування, складення схем, планів, креслень, відбір зразків для проведення експертизи тощо*) сторонами кримінального провадження під час досудового розслідування і судом під час судового розгляду, а також для надання довідок, висновків та інших документів у випадках, передбачених п. 7, 8, 9 ч. 4 цієї статті. Окрім іншого, останній має право згідно п. 7 ч. 4 ст. 71 КПК України надавати висновки з питань, що належать до сфери його знань, під час досудового розслідування кримінальних проступків. Відповідно до ч. 3. ст. 71 КПК України, сторони кримінального провадження мають право під час судового розгляду заявляти клопотання про залучення спеціаліста або використання його пояснень і допомоги.

Стосовно прав спеціаліста, то тут варто навести положення ч. 4 ст. 71 КПК

² Озерський І. В. Юридична психологія : навч. посіб. Полтава. 2024. 668 с.

України, де вписано, що він має право:

1) ставити запитання учасникам процесуальної дії з дозволу сторони кримінального провадження, яка його залучила, чи суду;

2) користуватися технічними засобами, приладами та спеціальним обладнанням;

3) звертати увагу сторони кримінального провадження, яка його залучила, або суду на характерні обставини чи особливості речей і документів;

3⁻¹) викладати у висновку відомості, що мають значення для кримінального провадження і щодо яких йому не були поставлені запитання (*можливість дискреції спеціаліста – позиція І.О.*);

4) знайомитися з протоколами процесуальних дій, в яких він брав участь, і подавати до них зауваження;

5) одержувати винагороду за виконану роботу та відшкодування витрат, пов'язаних із його залученням до кримінального провадження;

6) заявляти клопотання про забезпечення безпеки у випадках, передбачених законом;

7) надавати висновки з питань, що належать до сфери його знань, під час досудового розслідування кримінальних проступків, у тому числі у випадках, передбачених ч. 3 ст. 214 КПК України;

8) надавати довідки з питань, що належать до сфери його знань, у випадках, передбачених ч. 2, 3 ст. 245⁻¹ КПК України;

9) надавати довідки, висновки з питань, що належать до сфери його знань щодо ідентифікації особи (*І.О. – тобто, встановлення особи шляхом порівняння наданих особистісних даних (психологічних параметрів).*)

Також, варто навести й положення, що конкретизують віднесеність діяльності спеціаліста-психолога у частині судового розгляду кримінальних проваджень, зокрема в ст. 360 (назва – «Консультації та роз'яснення спеціаліста») КПК України вписано, що «під час дослідження доказів суд має право скористатися усними консультаціями або письмовими роз'ясненнями спеціаліста, наданими на підставі його спеціальних знань» (частина 1), та те, що

«спеціалісту можуть бути поставлені питання щодо суті наданих усних консультацій чи письмових роз'яснень. Першою ставить запитання особа, за клопотанням якої залучено спеціаліста, а потім інші особи, які беруть участь у кримінальному провадженні. Головуючий у судовому засіданні має право ставити спеціалістові запитання в будь-який час дослідження доказів» (частина 2). І тут варто зауважити, що неприбуття спеціаліста-психолога в судове засідання за викликом може згідно ч. 1 ст. 327 КПК України слугувати не лише призначенням судом нового засідання, а й вжиття відповідних заходів для прибуття останнього до суду.

У свою чергу обов'язком спеціаліста згідно ч. 5 ст 71 КПК України, є: прибути за викликом до слідчого, дізнавача, прокурора, суду з наявним, необхідним технічним обладнанням, пристроями та приладами (п. 1); виконання вказівок сторони кримінального провадження, яка його залучила, чи суду та давати пояснення з поставлених запитань (п. 2); не розголошувати відомості, які безпосередньо стосуються суті кримінального провадження та процесуальних дій, що здійснюються (здійснювалися) під час його участі, і які стали відомі йому у зв'язку з виконанням своїх (покладених) обов'язків (3); заявити самовідвід за наявності обставин, передбачених КПК України.

Якщо взяти до уваги вище зазначені обов'язки спеціаліста-психолога, то можна ствердно констатувати, що останні знаходяться у діалектичному взаємозв'язку з юридичною відповідальністю у разі їх (обов'язків) невиконання чи інших визначених законодавством порушень. Для прикладу, у ч. 1 ст. 185⁴ КУпАП, вписано, що злісне ухилення спеціаліста, від явки до органів досудового розслідування чи прокурора під час досудового розслідування тягне за собою накладення штрафу від трьох до восьми неоподатковуваних мінімумів доходів громадян. Окрім цього, у ч. 3 ст. 185³ КУпАП застережено, що у разі злісного ухилення спеціаліста від явки в суд, останній буде покараний штрафом від двадцяти до ста неоподатковуваних мінімумів доходів громадян. У абз. 1 ч. 2 ст. 358 КК України вписано, що складання чи видача спеціалістом завідомо підроблених офіційних документів, які посвідчують певні факти, що мають

юридичне значення або надають певні права чи звільняють від обов'язків, підроблення з метою використання або збуту інших офіційних документів, що складені у визначеній законом формі та містять передбачені законом реквізити чи збут завідомо підроблених офіційних документів, у тому числі особистих документів особи, караються штрафом до двохсот неоподатковуваних мінімумів доходів громадян або пробаційним наглядом на строк до трьох років, або обмеженням волі на той самий строк.

Продовжуючи аналіз меж юридичної відповідальності спеціаліста-психолога, варто навести абз. 1 ч. 1 ст. 365² КК України, де вписано, що зловживання своїми повноваженнями іншою особою, яка не є державним службовцем, посадовою особою місцевого самоврядування, але здійснює професійну діяльність, пов'язану з наданням публічних послуг, у тому числі послуг спеціаліста з метою отримання неправомірної вигоди, якщо це завдало істотної шкоди охоронюваним законом правам або інтересам окремих громадян, державним чи громадським інтересам або інтересам юридичних осіб, карається штрафом від двох тисяч до чотирьох тисяч неоподатковуваних мінімумів доходів громадян або обмеженням волі на строк до трьох років, або позбавленням волі на той самий строк з позбавленням права обіймати певні посади чи займатися певною діяльністю на строк до трьох років.

Більш того, у відповідності до положень абз. 1 ч. 3 ст. 368⁴ КК України, прийняття пропозиції, обіцянки або одержання спеціалістом неправомірної вигоди для себе чи третьої особи за вчинення дій або бездіяльності з використанням наданих йому повноважень в інтересах того, хто пропонує, обіцяє чи надає таку вигоду, або в інтересах третьої особи, караються штрафом від двох тисяч до чотирьох тисяч неоподатковуваних мінімумів доходів громадян або виправними роботами на строк від одного до двох років, або пробаційним наглядом на строк від двох до п'яти років, або обмеженням волі на строк від двох до п'яти років, або позбавленням волі на той самий строк, з позбавленням права обіймати певні посади чи займатися певною діяльністю на строк до трьох років. У свою чергу згідно ч. 1 ст. 385 КК України, відмова

спеціаліста без поважних причин від виконання покладених на нього обов'язків у суді або під час провадження досудового розслідування, караються штрафом від п'ятдесяти до трьохсот неоподатковуваних мінімумів доходів громадян або пробаційним наглядом на строк до двох років.

Варто нагадати, що у п. 5 ч. 2 ст. 99 (назва – «Документи») КПК України вписано, що до документів, за умови наявності в них відомостей, передбачених ч. 1 цієї статті (*документом є спеціально створений з метою збереження інформації матеріальний об'єкт, який містить зафіксовані за допомогою письмових знаків, звуку, зображення тощо відомості, які можуть бути використані як доказ факту чи обставин, що встановлюються під час кримінального провадження*), можуть належати довідки, висновки та інші документи спеціалістів. Окрім цього, варто навести й положення п. 3 ч. 2 ст. 99 КПК України, де до документів у розумінні ч.1 цієї ж статті, віднесені й складені в порядку, передбаченому КПК України, протоколи процесуальних дій та додатки до них (*І.О. – таким додатком є пояснення, довідки, висновки спеціаліста-психолога*).

Насамкінець, слід зазначити, що висновок, довідка, письмове пояснення та інші документи офіційно виготовлені спеціалістом-психологом узгоджуються з положеннями примітки до ст. 358 КК України, де під офіційним документом слід розуміти документи, що містять зафіксовану на будь-яких матеріальних носіях інформацію, яка підтверджує чи посвідчує певні події, явища або факти, які спричинили чи здатні спричинити наслідки правового характеру, чи може бути використана як документи - докази у правозастосовчій діяльності, що складаються, видаються чи посвідчуються окремими громадянами, у тому числі самозайнятими особами, яким законом надано право у зв'язку з їх професійною чи службовою діяльністю складати, видавати чи посвідчувати певні види документів, що складені з дотриманням визначених законом форм та містять передбачені законом реквізити.

Відрядно, що у чинному КПК України в ч. 10 ст. 101 законодавець зобов'язав особу чи орган який здійснює провадження незгоду з висновком

експерта вмотивовувати у відповідних постанові, ухвалі, вирокі. Прикро, але така вимога відсутня для «висновку», «довідки» чи «письмового пояснення спеціаліста». На нашу думку, законодавець має внести зміни до ст. 101 КПК України, доповнивши її частиною 11 у наступній текстуальній редакції: «Висновок, довідка чи письмове пояснення спеціаліста (у нашому разі – психолога) не є обов’язковими для особи або органу, яка здійснює провадження, але незгода з висновками чи письмовими поясненнями спеціаліста повинна бути вмотивована у відповідних постанові, ухвалі, вирокі». Отож, спеціаліст-психолог обертає свої міркування, дослідження та обстеження у передбачену чинним КПК України (ч. 1-4 ст. 71; ст. 95) форму, а саме «пояснення», «висновок» та «довідку». Зокрема, в ч.ч. 6, 7 ст. 95 КПК України, йдеться мова про висновок особи, ґрунтований на її спеціальних знаннях, що цілком узгоджується з особою, яка є спеціалістом в галузі психології, у тому числі в розумінні положення ч. 1 та 2 ст. 71 КПК України.

Відтак, при оцінці такого «письмового пояснення» чи «висновку» спеціаліста психолога, слідчий, прокурор, слідчий суддя, суд повинен керуватися не лише передбаченим у ч. 1 ст. 94 КПК України «внутрішнім переконанням» та «законом», але й верховенством права, що закріплене в положенні ст. 129 Конституції України та ст. 8 КПК України, де чітко виписано: «суддя, здійснюючи правосуддя, є незалежним та керується верховенством права». Доречі, суддя при використанні спеціальних психологічних знань керується статтями 42, 55-59, 69-72, 84, 94, 95, 97, 99, 101, 105, 226-228, 242-245, 317, 327, 332, 345, 348-350, 354, 356, 360, 361, 484-486, 491-493, 495-497 КПК України. Вважаємо, що законодавцю варто внести зміни до чинної редакції ст. 94 (назва – «Оцінка доказів») КПК України та виписати її у пропонованій нами текстуальній конструкції: «Слідчий, прокурор, слідчий суддя, суд за своїм внутрішнім переконанням, яке ґрунтується на всебічному, повному й неупередженому дослідженні всіх обставин кримінального провадження, керуючись законом та верховенством права, оцінюють кожний доказ з точки зору належності, допустимості, достовірності, а сукупність зібраних доказів - з

точки зору достатності та взаємозв'язку для прийняття відповідного процесуального рішення.

Попова Анастасія Володимирівна

здобувачка вищої освіти ННІ ПІО

Дніпровський державний університет внутрішніх справ

ОРГАНІЗАЦІЙНО-ПРАВОВІ МЕХАНІЗМИ ВЗАЄМОДІЇ МІСЦЕВИХ РАД З ІНСТИТУТАМИ ГРОМАДЯНСЬКОГО СУСПІЛЬСТВА В УКРАЇНІ

Анотація: в зазначеній науковій праці досліджуються актуальні питання Організаційно-правових механізмів взаємодії місцевих рад з інститутами громадянського суспільства в Україні

Ключові слова: право, механізм, рада, інститут, громадяни, суспільство

Взаємодія місцевих рад з ІГС є ключовим елементом у забезпеченні демократичного управління, залучення громадськості до прийняття рішень і реалізації соціально значущих проєктів. Цей процес регулюється Конституцією України, законами «Про місцеве самоврядування в Україні», «Про громадські об'єднання», «Про доступ до публічної інформації», а також низкою підзаконних нормативних актів.

Охарактеризуємо основні механізми досліджуваної взаємодії.

Залучення місцевими радами ІГС до розробки та ухвалення рішень. Відповідно до статті 26 Закону України «Про місцеве самоврядування в Україні»¹, органи місцевого самоврядування мають право ініціювати співпрацю з ІГС для вирішення місцевих проблем. Це здійснюється через:

- проведення громадських слухань;
- створення консультативно-дорадчих органів;
- обговорення місцевих програм розвитку.

¹ Про місцеве самоврядування в Україні : Закон України від 21.05.1997 р. № 280/97-ВР. URL : <https://cutt.ly/ufQqDlb>.

Положення Закону України «Про доступ до публічної інформації» встановлюють зобов'язання місцевих рад забезпечувати прозорість процесу прийняття рішень. Це, своєю чергою, створює необхідні умови для активної участі ІГС у діяльності органів місцевого самоврядування.

Щодо фінансової підтримки ІГС, органи місцевого самоврядування мають право надавати їм фінансову допомогу для реалізації проєктів, які відповідають пріоритетним завданням місцевих громад. Ця діяльність регулюється нормами Бюджетного кодексу України та відповідними рішеннями місцевих рад. До основних механізмів такої підтримки належать надання грантів, замовлення соціальних послуг, а також фінансування участі ІГС у конкурсах проєктів.

Ще одним важливим аспектом взаємодії є державно-приватне партнерство. У рамках таких моделей співпраці громадські організації можуть брати участь у реалізації спільних ініціатив у сферах освіти, охорони здоров'я, соціального захисту чи екології. Ці можливості закріплено в Законі України «Про державно-приватне партнерство»².

Не менш важливою є інформаційна взаємодія. Місцеві ради зобов'язані забезпечувати відкритий доступ ІГС до інформації щодо своєї діяльності³. Це включає публікацію звітів про використання бюджетних коштів, інформування про заплановані громадські заходи, конкурси проєктів, грантові програми, а також створення умов для ефективних консультацій із громадськістю.

ІГС також можуть виступати партнерами у спільній реалізації місцевих програм або соціально значущих проєктів. Це стосується таких сфер, як освіта, охорона здоров'я, допомога вразливим групам населення, розвиток місцевої інфраструктури та екологічні ініціативи. В контексті цього варто зазначити те,

² Про державно-приватне партнерство : Закон України від 01.07.2010 № 2404-VI. URL : <https://zakon.rada.gov.ua/laws/show/2404-17#Text>.

³ Про доступ до публічної інформації : Закон України від 13.01.2011 № 2939-VI. URL : <https://zakon.rada.gov.ua/laws/show/2939-17#Text>.

що ефективним механізмом в такому випадку буде застосування – проєктного менеджменту^{4/5/6}.

Крім того, участь у громадських рада, створених при органах місцевого самоврядування, є ще одним інструментом залучення ІГС до процесів прийняття важливих рішень. Діяльність таких рад регламентується постановами Кабінету Міністрів України⁷ та спрямована на забезпечення конструктивного діалогу між владою і громадянським суспільством.

Результативна взаємодія місцевих рад із ІГС сприяє досягненню кількох значущих переваг:

- підвищується ефективність управління, оскільки залучення ІГС дає можливість використовувати додаткові ресурси, експертну підтримку та ідеї для вирішення складних соціальних проблем;

- збільшується прозорість і підзвітність органів влади, адже участь ІГС у процесах ухвалення рішень підвищує рівень довіри громади до місцевої влади;

- завдяки партнерству з ІГС місцеві ради отримують доступ до додаткових ресурсів, включно з міжнародною технічною допомогою для реалізації проєктів розвитку;

- забезпечується ширша участь громадян у прийнятті рішень, оскільки ІГС часто виступають посередниками між громадою та місцевою владою, заохочуючи населення до активної участі.

Проте аналіз існуючих механізмів співпраці виявляє і певні проблеми:

- обмеженість фінансових ресурсів у місцевих бюджетах, що може зменшувати можливості підтримки ІГС;

⁴ Сидоренко Н. С., Корх А. О., Наумик А. С. Сучасні підходи до визначення та основні теоретико-методологічні складові публічної політики України. Distance learning in modern conditions and new technologies : Proceedings of the I International Scientific and Practical Conference, м. Stockholm, 19–22 верес. 2023 р. С. 205–209.

⁵ Биба Н. Є., Наумик А. С., Сидоренко Н. С. Теоретико-організаційні аспекти цифрової зрілості в публічному управлінні. Актуальні питання та перспективи проведення наукових досліджень : МАТЕРІАЛИ V МІЖНАР. СТУДЕНТ. НАУК. КОНФ., м. Тернопіль, 6 жовт. 2023 р. С. 61–63.

⁶ Наумик А. С., Сидоренко Н. С. Деякі аспекти проєктного управління в органах державної влади. Технології, інструменти та стратегії реалізації наукових досліджень : МАТЕРІАЛИ V МІЖНАР. НАУК. КОНФ., м. Київ, 24 лют. 2023 р. С. 88–89.

⁷ Про забезпечення участі громадян у формуванні та реалізації державної політики : постанова Кабінету Міністрів України від 03.11.2010 № 996. URL : <https://zakon.rada.gov.ua/laws/show/996-2010-%D0%BF#Text>.

- низький рівень довіри між ІГС та органами місцевого самоврядування, зумовлений відсутністю достатньої прозорості або браком діалогу;
- недосконалість нормативно-правової бази, яка містить лише загальні положення, без конкретизації механізмів співпраці;
- надмірно складні бюрократичні процедури, які ускладнюють доступ ІГС до участі у програмах чи конкурсах проєктів.

Важливим елементом підтримки взаємодії є міжнародна технічна допомога, яка сприяє реформуванню, зміцненню інституційної спроможності та розвитку ключових секторів економіки України. Її надання здійснюється на основі міжнародних договорів, укладених між Україною та країнами-донорами або міжнародними організаціями, що визначають напрями, обсяги й умови її використання. Переваги міжнародної технічної допомоги:

- є важливим джерелом ресурсів для впровадження реформ у сферах управління, економіки, соціальної політики, екології та правосуддя;
- донорські програми включають навчання, тренінги, обмін досвідом та впровадження сучасних технологій, що сприяє професійному розвитку українських фахівців;
- завдяки пільгам, передбаченим законодавством, а також донорському фінансуванню, реалізація проєктів не створює значного тягаря на державний бюджет;
- участь у таких проєктах зміцнює міжнародні партнерства та підвищує рівень довіри до України на світовій арені.

Попри значні переваги, механізми отримання міжнародної технічної допомоги в Україні мають низку суттєвих недоліків і проблем, які обмежують їхню ефективність. Зокрема, складність та тривалість процесу реєстрації й узгодження проєктів створюють перешкоди для оперативної реалізації програм. Це особливо критично в умовах кризових ситуацій, коли швидкість впровадження проєктів є визначальним фактором успіху.

Іншою проблемою є нерівномірність розподілу допомоги між секторами та регіонами. Значна частина ресурсів концентрується на пріоритетних напрямках,

водночас важливі, але менш помітні сфери залишаються без належного фінансування. Такий підхід може призводити до дисбалансів у розвитку регіонів та недооцінки потреб окремих галузей.

Попри наявність механізмів моніторингу, не виключені випадки нецільового використання коштів або недостатнього контролю за виконанням проєктів. Це підриває довіру до системи управління міжнародною допомогою та ставить під сумнів її ефективність.

Окремо слід відзначити, що умови деяких проєктів можуть передбачати зовнішній вплив на визначення стратегічних пріоритетів. У таких випадках запропоновані напрями не завжди відповідають довгостроковим інтересам України, що створює додаткові виклики для узгодження зовнішніх ініціатив із внутрішніми потребами держави. Тому в контексті цього доцільним є додатковий аналіз на наявність корупціогенних чинників^{8/9/10/11}.

Одним із важливих аспектів взаємодії між місцевими радами та ІГС є гуманітарна допомога, яка виступає ключовим інструментом для подолання кризових ситуацій, зокрема під час збройних конфліктів, природних катастроф або соціально-економічних потрясінь. Механізми отримання гуманітарної допомоги в Україні регулюються низкою нормативно-правових актів, серед яких особливе значення має Закон України «Про гуманітарну допомогу»¹², а також відповідні підзаконні акти.

На даний час вітчизняне законодавство створює умови для мінімізації ризиків корупції та нецільового використання гуманітарної допомоги. Чіткі вимоги до звітності та контролю допомагають збільшити рівень довіри донорів

⁸ Наумик А., Сидоренко Н. Шляхи протидії корупції та корупційним проявам в органах місцевого самоврядування України. Студентський науковий журнал «UNIVERSUM». 2023. № 1. С. 57–60.

⁹ Наумик А. С., Кондратова Я. М., Сидоренко Н. С. Правова держава і громадянське суспільство: історія державноправової думки в контексті публічного управління та адміністрування. Журнал «UNIVERSUM». 2024. № 7. С. 19–23.

¹⁰ Сидоренко Н. С. Особливості громадського контролю у сфері публічної служби в умовах її реформування в Україні / Н. С. Сидоренко // Ефективність державного управління. – 2016. – Вип. 4(49), Ч. 1. – С. 234 – 240.

¹¹ Наумик А. С., Червякова К. Д., Сидоренко Н. С. Комунікація суспільства та органів державної влади. Інноваційні тенденції сьогодення в сфері природничих, гуманітарних та точних наук : МАТЕРІАЛИ ІІ МІЖНАР. НАУК. КОНФ., м. Дніпро, 17 берез. 2023 р. С. 79–80.

¹² Про гуманітарну допомогу : Закон України від 22.10.1999 № 1192-XIV. URL : <https://zakon.rada.gov.ua/laws/show/1192-14#Text>.

до України, а звільнення від податків та митних зборів стимулює міжнародні організації до більш активної співпраці з українськими партнерами. Визначені правила розподілу гуманітарної допомоги забезпечують її надходження до тих, хто найбільше потребує підтримки, що робить процес надання допомоги більш прозорим і справедливим.

Додатково варто зазначити, що процес надання допомоги доцільно й надалі продовжувати реформувати на інституційному рівні задля забезпечення його ефективності^{13/14/15}.

Незважаючи на ці позитивні аспекти, система гуманітарної допомоги в Україні має кілька недоліків, які потребують уваги. Зокрема, процедура визнання вантажу гуманітарною допомогою є доволі тривалою та складною, що може суттєво затримувати її надходження в критичних ситуаціях. Крім того, хоча в країні існують механізми контролю, на місцевому рівні все ще трапляються випадки зловживань, зокрема нецільового використання або привласнення допомоги. Окремою проблемою є те, що малі волонтерські організації часто стикаються з труднощами у процедурному оформленні гуманітарної допомоги через брак ресурсів або відповідного досвіду.

Одним із напрямів, який може допомогти покращити ефективність надання соціальних послуг через ІГС, є врахування досвіду європейських країн. Важливими заходами є: налагодження та посилення міжсекторальної співпраці між неурядовими організаціями, місцевою та національною владою, щоб діяльність ІГС була не тільки більш видимою, але й відповідала сучасним стандартам; інтеграція ІГС у систему надання соціальних послуг повинна здійснюватися за принципом партнерства та доповнення, а не через заміщення

¹³ Наумик А. С., Попова А. В., Сидоренко Н. С. Становлення державно-політичної думки як основний аспект розвитку сучасної правової системи України. Тренди та перспективи розвитку мультидисциплінарних досліджень : МАТЕРІАЛИ ІV МІЖНАР. СТУДЕНТ. НАУК. КОНФ., м. Луцьк, 1 груд. 2023 р. С. 99–100.

¹⁴ Корх А. О., Наумик А. С., Сидоренко Н. С. Окремі аспекти сутності державного регулювання економіки: суспільно-політичний дискурс, актуальні проблеми й питання, вітчизняний досвід та інновації. Сучасні аспекти та перспективні напрямки розвитку науки : МАТЕРІАЛИ VI МІЖНАР. СТУДЕНТ. НАУК. КОНФ., м. Харків, 19 січ. 2024 р. С. 70–71.

¹⁵ Tkachova N., Saienko V., Bezena I., Tur O., Shkurat I. & Sydorenko N. (2021). Modern trends in the local governments activities AD ALTA: journal of interdisciplinary research. Vol. 11, Issue 2, special issue XXII., 112-119. Вилучено з: <https://www.magnanimitas.cz/ADALTA/110222/PDF/110222.pdf>.

чи дублювання діяльності державних органів; також слід забезпечити організаційну та фінансову підтримку ІГС не лише від міжнародних донорів, але й від місцевих рад¹⁶.

Можна зробити висновок, що взаємодія між місцевими радами та ІГС є важливим фактором розвитку громад. Для покращення взаємодії необхідно впровадити низку заходів: розробка чітких механізмів залучення ІГС до процесу ухвалення рішень, запровадження прозорих процедур розподілу фінансування, розвиток навчальних програм для партнерської роботи, а також сприяння цифровізації процесів комунікації та звітності.

¹⁶ Ломоносова Н., Хелашвілі А., Кабанець Ю. Співпраця громад із недержавним сектором у сфері надання соціальних послуг. Київ : Cedos, 2024. 166 с.

ДЕРЖАВНО-УПРАВЛІНСЬКІ НАУКИ ТА МЕНЕДЖМЕНТ**Мороз Людмила Іванівна**

кандидат економічних наук, с.н.с., доцент, доцент
кафедри менеджменту персоналу та адміністрування,
Національний університет «Львівська політехніка»,
Львів, Україна.

ORCID: 0000-0001-5806-0426

Андрусів Світлана Володимирівна

асистент
кафедри менеджменту персоналу та адміністрування.
Національний університет «Львівська політехніка»,
Львів, Україна.

**СТРАТЕГІЇ ТА ПРОБЛЕМИ УПРАВЛІННЯ ПЕРСОНАЛОМ
ПІДПРИЄМСТВА: ВЧОРА І СЬОГОДНІ**

Анотація: розглянуті та узагальнені теоретичні й практичні аспекти стратегії управління персоналом підприємства з виділенням основних проблем, принципів і заходів щодо забезпечення потреби у конкурентоспроможному персоналі як в умовах воєнного стану, так і в післявоєнний період.

Ключові слова: управління персоналом, стратегія, кадрова політика, підприємство.

В умовах гострої необхідності закінчення війни з російським агресором, а також виходу з економічної кризи та подальшого прискорення інноваційного розвитку вітчизняних підприємств, успіх їхньої діяльності залежить від ефективного використання людських ресурсів і буде досягнутий лише тоді, коли управління персоналом буде складовою загальної стратегії розвитку кожного підприємства.

Зарубіжні спеціалісти вважають, що для одних підприємств кризова ситуація – це певний виклик, сигнал для мобілізації ресурсів, для інших – додаткове джерело стресу, та в обох випадках підприємству, яке зацікавлене в подоланні кризи, необхідно переступити через часткові аспекти виробничих проблем і орієнтуватися переважно на стабільне підвищення якості управління в умовах кризи¹.

Необхідність стабілізації складу працюючих повинна використовуватися як засіб для підвищення гнучкості в управлінні персоналом, створення умов для тісної взаємодії персоналу та збереження найбільш кваліфікованого його складу. Управління персоналом як функція управління підприємством має об'єднувати, координувати, взаємопов'язувати та інтегрувати всі інші функції в єдине ціле².

Загалом стратегія управління персоналом - безпосередній взаємозв'язок між загальним призначенням підприємства, політикою країни та конкретними заходами, які мають бути підпорядковані досягненню спільних стратегічних цілей підприємства. Під стратегією управління персоналом підприємства розуміють перспективний (стратегічний) план забезпечення його потреб у конкурентоспроможному персоналі, що базується на системі теоретичних принципів, поглядів, ідей та узгоджений із генеральною стратегією підприємства, яка спрямована на отримання прибутку і здійснюється за такими вихідними даними, як: комунікабельність; ініціативність; вміння працювати та досвід роботи у цій сфері^{3/4/5/6}.

¹ Котлик А.В. Цілі діяльності підприємства як основа забезпечення його конкурентоспроможності. Науково-теоретичний журнал «Наука й економіка», 2008, № 2(10), С. 168-172.

² Мороз Л.І. Сучасні стратегії та проблеми управління персоналом підприємства / Л.І. Мороз (п.1.3, стор.54-67). Монографія «Управління персоналом в умовах інтелектуалізації й трансформації суспільства: ідеологія, технології та пріоритети» – за наук. ред. д.е.н., проф. Г.М. Захарчин і д.е.н. Й.С. Ситника. – Львів: Вид-во Львівської політехніки, 2021. – 280 с.

³ Мороз Л.І. Сучасні стратегії та проблеми управління персоналом підприємства / Л.І. Мороз (п.1.3, стор.54-67). Монографія «Управління персоналом в умовах інтелектуалізації й трансформації суспільства: ідеологія, технології та пріоритети» – за наук. ред. д.е.н., проф. Г.М. Захарчин і д.е.н. Й.С. Ситника. – Львів: Вид-во Львівської політехніки, 2021. – 280 с.

⁴ Балабанова Л.В. Стратегічне управління персоналом підприємства: Навч. посіб. /Л.В. Балабанова, О.В. Стельмашенко. — К.: Знання, 2011. – 236 с.

⁵ Мороз Л.І. Теоретичні та практичні аспекти удосконалення кадрової політики українських підприємств / Л.І. Мороз // Науковий Вісник Волинського національного університету ім. Л.Українки. Економічні науки. - Луцьк: РВВ «Вежа». – 2010. – № 4. - С. 36-41.

⁶ Щокін Г.В. Теорія кадрової політики: Монографія /Г.В. Щокін. – Київ: МАУП, 1997. – 176 с.

Зараз діяльність будь-якого підприємства постійно перебуває під впливом внутрішніх та зовнішніх факторів, які можуть спричинити ризиковану ситуацію у виробничо-господарській діяльності та спричинити відхилення від запланованої програми, тому виробничо-господарські ситуації, що виникають, можуть бути передбачуваними або виникати випадково у зв'язку з непередбаченими обставинами та діями агресора. І тут значну роль грає реакція керівника та його управлінські рішення на цю ситуацію.

У сучасних умовах військової економіки одним з основних критеріїв вибору управлінського рішення є фактор часу. У разі воєнного стану затримка у прийнятті рішення чи вибір його із тривалим процесом реалізації може знизити очікувані результати. Тому на етапі розробки рішення керівник має швидко проаналізувати велику кількість можливих варіантів цих рішень. Вважається, що прийняття управлінських рішень не може бути вибором альтернативи, оскільки альтернатива означає вибір між двома або декількома можливостями, але трапляються випадки, коли запропоновані альтернативи дають можливість керівнику швидко натрапити на правильну відповідь.

Розробка та реалізація нової стратегії розвитку підприємства часто супроводжується зміною місії та формуванням нового комплексу цілей організації, що призводить до змін в організаційній структурі: визначення додаткової потреби підприємства у досвідченому персоналі; формування переліку основних видів управлінської праці та відповідних фахівців; удосконалення існуючої організаційної структури підприємства.

Інноваційне управління персоналом підприємства полягає в ефективному використанні як наявних, так і нових людських ресурсів, що буде досягнуто, якщо управління персоналом є частиною загальної стратегії розвитку підприємства, яка включає такі стратегії: підприємництва; динамічного

зростання; прибутку підприємства; ліквідації підприємства; зміни курсу підприємства^{7/8}.

Стратегію підприємництва обирають підприємства, які прагнуть розвинути інноваційні напрямки діяльності, на них відбувається інтенсивна заміна наявного персоналу новими працівниками, як правило, молодими спеціалістами-новаторами.

Основою *стратегії динамічного зростання* є модифікація цілей діяльності підприємства, балансування між змінами та стабільністю, де поєднуються збереження та розвиток наявного висококваліфікованого кадрового потенціалу з підбором інших висококваліфікованих спеціалістів на ключові позиції, які забезпечують модернізацію підприємства.

Стратегію прибутку підприємства використовують стабільні підприємства, які мають добре відпрацьований механізм діяльності, кваліфікований персонал із потенційними можливостями розвитку.

До *стратегії ліквідації* господарської структури переходять підприємства, які балансують на межі банкрутства, ознаками чого є інтенсивне скорочення чисельності працюючих, різні способи мінімізації витрат на утримання персоналу (перехід на неповний робочий тиждень, скорочений робочий день, відпустки без утримання, внутрішні переміщення кадрів).

Стратегія зміни курсу підприємства ефективна, коли стабільне підприємство починає боротьбу за збільшення прибутку, освоєння нового ринку або розширення існуючого, з чим пов'язане створення нових робочих місць, інтенсивне внутрішнє переміщення персоналу та набір кваліфікованих фахівців зі сторони.

Зараз стратегія управління персоналом підприємства повинна враховувати певні фінансові, матеріальні, соціальні обмеження, що зумовлено лімітом коштів

⁷ Мороз Л.І. Сучасні стратегії та проблеми управління персоналом підприємства / Л.І. Мороз (п.1.3, стор.54-67). Монографія «Управління персоналом в умовах інтелектуалізації й трансформації суспільства: ідеологія, технології та пріоритети» – за наук. ред. д.е.н., проф. Г.М. Захарчин і д.е.н. Й.С. Ситника. – Львів: Вид-во Львівської політехніки, 2021. – 280 с.

⁸ Арзамасова О.В. Кадрова політика промислового підприємства в ринкових умовах / О.В. Арзамасова О.В. [Електронний ресурс]. – Режим доступу: http://www.nbu.gov.ua/portal/natural/Nvuu/Ekon/2008_26/statti/3_4.htm (14.02.2024).

на утримання персоналу, оскільки вони можуть спрямовуватись саме на різні цілі воєнної економіки.

Основні проблеми управління персоналом підприємства повинні враховувати також стратегічне передбачення наслідків прийнятих рішень в умовах воєнного стану, коли оптимізація зайнятості, забезпечення необхідними людськими ресурсами потреби виробництва можливі лише за умови розробки підприємствами відповідних стратегій управління персоналом.

Для забезпечення конкурентоспроможності стратегічного управління персоналом підприємства необхідно, щоб на підприємстві була налагоджена система розвитку персоналу, яка може здійснюватися у трьох напрямках: професійному; соціальному; особистісному.

Професійний розвиток відбувається у процесі здобуття знань, умінь та навичок, а також у процесі безпосереднього навчання.

Соціальний розвиток відбувається в результаті ефективного професійного розвитку та проявляється насамперед у просуванні по службі (традиційне, мережеве кар'єрне зростання)⁹.

Досвід багатьох відомих підприємств, які досягли успіхів у своїй сфері бізнесу, показує, що успіх залежить від уміння знайти людей з потрібним складом розуму, з потрібним ставленням до справи, які готові з повною віддачею сил працювати для досягнення поставленої мети, що особливо актуально зараз.

Сьогодні підприємство більше втратить, ніж придбає, якщо прийме на роботу технічно грамотну людину, але не здатну встановлювати добрі стосунки з колегами по роботі, з клієнтами чи постачальниками.

Результати опитування фахівців одного з підприємств виявили основні проблеми управління персоналом: недостатній рівень підготовки персоналу у сфері стратегічного управління підприємством; опір стратегічним змінам та інноваціям у підприємницькій діяльності; нестача фінансових ресурсів в сучасних умовах; недосконалість системи мотивації персоналу; пониження

⁹ Арзамасова О.В. Кадрова політика промислового підприємства в ринкових умовах / О.В. Арзамасова О.В. [Електронний ресурс]. – Режим доступу: http://www.nbu.gov.ua/portal/natural/Nvuu/Ekon/2008_26/statti/3_4.htm (14.02.2024).

ролі управлінського персоналу для підприємства; недосконалість законодавчої бази управління персоналом; недостатня гнучкість організаційних структур управління; недосконалість стилю та методів управління персоналом; недостатнє інформаційне забезпечення стратегічного управління персоналом.

На більшості підприємств відсутні менеджери з якісною підготовкою в галузі стратегічного управління, а ті працівники, які мають певні знання в цій сфері, не мають достатніх навичок використання інструментів стратегічного менеджменту в практичній виробничій та управлінській діяльності підприємства в умовах воєнного стану. Персонал на більшості підприємств не готовий до кардинальних змін у системі управління персоналом, що зумовлено насамперед тим, що сьогодні люди хочуть якомога більшої стабільності, впевненості у завтрашньому дні. Проведення будь-яких стратегічних змін, а також розробка та впровадження інновацій в умовах воєнного стану призводить до ризиків, які в умовах невизначеності в Україні важко прогнозувати.

На реалізацію стратегічних змін у галузі стратегічного управління персоналом необхідні значні фінансові ресурси, оскільки стратегічний підхід потребує суттєвих перебудов у системі управління персоналом з використанням суттєвих коштів.

Більшість сучасних підприємств використовують лише окремі елементи мотивації персоналу, які не можуть стати активним поштовхом до активізації їхньої роботи, що обумовлено нестачею фінансових та інших видів ресурсів, які використовуються на воєнні потреби.

При стратегічному підході весь персонал слід розглядати як стратегічний ресурс забезпечення конкурентоспроможності підприємства. Однак, у більшості підприємств управлінському персоналу приділяється другорядна роль, де він розглядається лише як робоча сила, необхідна для виконання конкретних виробничих завдань.

Також як і раніше, в сучасному законодавстві не відображено досконалі механізми управління персоналом, у результаті чого персонал багатьох підприємств немає гідної правової захищеності.

Більшість сучасних підприємств мають лінійні, лінійно-функціональні або функціональні організаційні структури управління, які не здатні швидко реагувати на зміни, що відбуваються у внутрішньому середовищі. Слід зауважити, що в умовах воєнної агресії управління персоналом частіше вимагає організаційно-розпорядницьких методів управління, бо люди в розпачі, незапокоєнні. Вони вимагають уваги, співчуття, але впевнених, чітких розпоряджень зі сторони керівництва.

Проведене дослідження показало, що кадрове забезпечення стратегії розвитку та вдосконалення управління персоналом українських підприємств передбачає розробку конкретних заходів щодо розвитку персоналу. Для цього необхідно внести зміни до організаційної структури підприємства та визначити потребу у конкретних кадрах з певними професійними якостями, до складу яких входять: освіта та кваліфікація, а також обмежений фонд та джерела оплати праці, необхідні для покриття потреби у персоналі. Так, для реалізації стратегії управління розвитком персоналу підприємства необхідно здійснювати підготовку як власних, так і потенційних кадрів, проводити семінари та тренінги, підвищувати кваліфікацію, проводити атестацію кадрів. Людські активи формуються за рахунок інвестування коштів у розвиток людських ресурсів: в освіту (отримання базових навичок, підвищення кваліфікації, накопичення досвіду та знань), на підтримку працездатності (охорона здоров'я, покращення умов праці, створення можливостей для повноцінного відпочинку), на розвиток корпоративної культури та ідеології, на розвиток специфічних особистих якостей, необхідних для заняття певною професійною діяльністю, формування нових здібностей та компетенції працівників.

Це дозволить надалі забезпечити потребу у конкурентоспроможному персоналі, який має базуватися на системі теоретичних та практичних розробок, поглядів, принципів, інноваційних ідей та узгоджуватися з генеральною стратегією відбудови українських підприємств в післявоєнний період.

Потапенко Руслан

здобувач PhD, спец. 073 “Менеджмент”

Поліський національний університет, м. Житомир

Науковий керівник, д-р екон. наук, професор

Т.О. Зінчук

ІННОВАЦІЙНІ ВПЛИВИ СВІТОВОГО РИНКУ НА СИСТЕМУ УПРАВЛІННЯ АГРОТЕХНІКОЮ

Анотація: в науковій праці досліджено основні проблеми та перспективи інноваційного розвитку ринку агротехніки в контексті удосконалення системи управління змінами в умовах сучасних глобальних вимог; визначені напрями удосконалення управлінської діяльності агротехнічними інноваціями на державному, освітньому та підприємницькому рівнях.

Ключові слова: агротехнології, інновації, інноваційні трансформації, продовольча безпека, ринок, система управління.

Однією з головних характеристик розвитку світової економіки на сучасному етапі є зростання темпів залучення та впровадження різноманітних інновацій у всіх сферах глобального господарства. Використання прогресивних технологій в аграрному секторі економіки відіграє ключову роль у досягненні належного рівня продовольчої безпеки, а технологічна трансформація в системі агротехніки суттєво змінює вимоги до технологій виробництва, умов торгівлі і основних засад і методів ефективного управління.

Дослідження інноваційних технологій у агропромисловому виробництві є предметом дискусій в працях як вітчизняних, так і зарубіжних вчених. Зокрема, вплив глобалізаційних процесів на сучасні економічні моделі інноваційного розвитку агротехніки вивчали такі вітчизняні науковці, як Головня О.М.,

Осіпова Л.В.^{1/2}; особливості інноваційного управління в сільському господарстві виявили в своїй науковій праці зарубіжні вчені: Олена Сіра, Річард Пукала³; теоретичне підґрунтя управління в контексті мінливого зовнішнього середовища та інноваційного розвитку обґрунтували Пілецька С.Т., Коритько Т.Ю., Причепка І.В., Лесько О.Й., Кавецький В.В.^{4/5}. Водночас, вплив інновацій на систему управління агротехнікою та нові виклики, які постають перед менеджментом компаній-учасників ринку сільськогосподарського обладнання, залишаються недостатньо висвітленими.

Численні маркетингові дослідження вказують на стійке зростання сегменту світового ринку сільськогосподарської техніки, який демонструє сукупний середньорічний темп приросту на рівні 5,4%⁶. Таке зростання пояснюється певним протиріччям, яке виникає в процесі ситуації, зумовленої, з одного боку, збільшенням чисельності населення планети, яке потребує все більше продовольства, з іншого боку, зменшенням кількості зайнятих працівників в агровиробництві та скороченням площ орних земель. Водночас, технологічний прогрес відкриває нові можливості для підвищення ефективності та сталого ведення сільського господарства, а сектор сільськогосподарського машинобудування відчуває прогресуючий вплив технологічної революції.

На основі аналізу та обґрунтування останніх досліджень науковців можна визначити ключові технологічні досягнення та методи стимулювання впроваджень в галузі агротехніки, а саме:

¹ Головня О.М. Сучасні тренди інноваційності ринку сільськогосподарської техніки в умовах глобального середовища. Економіка та суспільство. 2024. № 66. DOI: <https://doi.org/10.32782/2524-0072/2024-66-18>

² Осіпова Л.В. Вплив глобалізації на сучасні економічні моделі: нові виклики та можливості. Економіка та суспільство. 2024. № 66. DOI: <https://doi.org/10.32782/2524-0072/2024-66-78>

³ Olena Sira, Ryszard Pukala. Management of agriculture innovations: role in economic development. Marketing and Management of Innovations. Issue 2. 2020. DOI: <http://doi.org/10.21272/mmi.2020.2-11>

⁴ Пілецька С.Т., Коритько Т.Ю. Система адаптивного управління підприємством в умовах мінливого зовнішнього середовища. Бізнес інформ. 2018. № 12. С. 435-440.

⁵ Причепка І.В., Лесько О.Й., Кавецький В.В. Інноваційне управління виробничо-комерційною діяльністю як чинник забезпечення конкурентоспроможності підприємства за умов тотальної цифровізації. Економіка та суспільство. 2024. № 70. DOI: <https://doi.org/10.32782/2524-0072/2024-70-22>

⁶ Agricultural Machinery Market Size & Share Analysis - Growth Trends, Data & Forecasts (2025-2030) Source. URL: <https://www.mordorintelligence.com/industry-reports/agricultural-machinery-market> (Дата звернення 29.01.2025)

1. Технології точного землеробства та телеметричні системи, які оптимізують ресурси та надають важливі дані в режимі реального часу, допомагають фермерам швидко приймати обґрунтовані рішення, що значною мірою підвищує ефективність господарювання та зменшує негативний вплив на навколишнє середовище.

2. Автоматизація та робототехніка все частіше інтегруються в сільськогосподарське обладнання. Це автономні трактори, посівні комплекси, роботизовані комбайни, автоматизовані системи доїння, автономні зрошувальні системи. Ці технології не тільки максимізують ефективність і точність, але й усувають нестачу робочої сили та зменшують вимоги до ресурсозабезпечення.

3. Інтернет речей (IoT) і аналітика великих даних відіграють важливу роль у сучасному сільському господарстві. Датчики IoT збирають дані про здоров'я ґрунту, ріст врожаю та продуктивність техніки, тоді як аналітичні платформи обробляють ці дані та забезпечують вичерпну інформацію для прийняття ефективних управлінських рішень.

4. Штучний інтелект (ШІ) та машинне навчання (МН) можуть допомогти фермерам з обробкою великих масивів складних даних, підвищити ефективність бізнесу, перетворюючи традиційне агровиробництво в інтелектуальне землеробство. Створення найрозумніших машин, які можуть приймати рішення в режимі реального часу на основі комплексного аналізу даних, що стає цілком оглядною перспективою.

5. Методи No-Till та консерваційного обробітку ґрунту, які потребують використання спеціального дороговартісного обладнання, але дозволяють агровиробництву ефективно адаптуватися до глобальних змін навколишнього середовища, мінімізуючи втрати родючості ґрунту та оптимізуючи використання виробничих ресурсів.

6. Метод модульних та мультифункціональних машини. Диверсифікація технологій та методів ведення сільського господарства дедалі підвищує попит на

гнучке обладнання, яке можна адаптувати до різних сільськогосподарських потреб і умов^{7/8/9}.

Незважаючи на те, що інновації значною мірою стимулюють розвиток ринку сільськогосподарського обладнання, існує ряд проблем, які є стримуючими факторами, і в контексті управління агротехнікою потребують системного підходу до їх вирішення. Зокрема такі, як::

1. Зростаюча технологічна насиченість сільськогосподарської техніки супроводжується підвищенням її вартості, що потенційно робить ці інновації недоступними для малих і середніх господарств.

2. Конфіденційність і безпека даних. Розумні машини фактично стають збирачами даних. Величезна кількість інформації, зібраної сучасним сільськогосподарським обладнанням, викликає важливі питання щодо конфіденційності та безпеки даних.

3. Впровадження високотехнологічного обладнання вимагає нового набору навичок у персоналу. У міру того, як агровиробники використовують інновації, зростає потреба у висококваліфікованих працівниках, здатних якісно та ефективно використовувати нові можливості у бізнес-процесах.

4. Проблеми з інфраструктурою та підключенням. Невідповідна інфраструктура, включаючи телекомунікаційні мережі, транспортні шляхи, та електрифікацію сільської місцевості може перешкоджати впровадженню технологій точного землеробства та автоматизації, обмежуючи доступ фермерських господарств до постачальників обладнання, запасних частин, післяпродажного обслуговування і технічної підтримки.

5. Регуляторні та політичні питання. Нормативні обмеження та політика щодо сільськогосподарського обладнання, включаючи стандарти викидів і

⁷ Головня О.М. Сучасні тренди інноваційності ринку сільськогосподарської техніки в умовах глобального середовища. Економіка та суспільство. 2024. № 66. DOI: <https://doi.org/10.32782/2524-0072/2024-66-18>

⁸ Olena Sira, Ryszard Pukala. Management of agriculture innovations: role in economic development. Marketing and Management of Innovations. Issue 2. 2020. DOI: <http://doi.org/10.21272/mmi.2020.2-11>

⁹ Причепя І.В., Лесько О.Й., Кавецький В.В. Інноваційне управління виробничо-комерційною діяльністю як чинник забезпечення конкурентоспроможності підприємства за умов тотальної цифровізації. Економіка та суспільство. 2024. № 70. DOI: <https://doi.org/10.32782/2524-0072/2024-70-22>

безпеки, відрізняються у різних регіонах світу та можуть впливати на динаміку впровадження інновацій та розвитку ринку в цілому.

Інноваційна трансформація ринку агротехніки, тренди її розвитку та стримуючі фактори в глобальному масштабі носять системний характер і вимагають від учасників ринку застосування нових системних підходів та методів до управлінської діяльності у сферах, виробництва, продажу та експлуатації сільськогосподарського обладнання, а також державного управління. Державна підтримка відіграє вирішальну у сприянні технологічному переоснащенню аграрного сектору у всьому світі. Уряди багатьох країн, розгортають системні ініціативи, спрямовані на модернізацію сільськогосподарського парку та підвищення загальної ефективності сільського господарства, що охоплюють такі напрями як удосконалення правових, регуляторних та фіскальних політик, розвиток інфраструктури, створення сприятливого макроекономічного середовища, інвестиції в освіту та охорону здоров'я, розвиток сталого природокористування¹⁰.

Для отримання доступу до передових розробок та диверсифікації їх впровадження у виробництво, стейкхолдери індустрії сільськогосподарського машинобудування вдало використовують стратегії злиття та поглинання, як інструмент інноваційного розвитку. Разом з інвестиціями в інновації, компанії спрямовують значні ресурси на розвиток необхідних компетенцій власного та клієнтського персоналу, а також фахівців відділів продажу та післяпродажного обслуговування дилерських мереж. Навчальні програми в спеціальних центрах та на цифрових платформах, які покликані забезпечити кращий доступ до інновацій для сільгоспвиробників та забезпечити високу ефективність їх використання, перетворюють традиційне управління компетенціями на спеціалізований професійно-технічний освітній процес.

Системи прийняття управлінських рішень в успішних на ринку компаніях дедалі більше набувають ознак інноваційного та адаптивного менеджменту, що

¹⁰ Olena Sira, Ryszard Pukala. Management of agriculture innovations: role in economic development. Marketing and Management of Innovations. Issue 2. 2020. DOI: <http://doi.org/10.21272/mmi.2020.2-11>

забезпечує їх сталий розвиток та високу конкурентоспроможність. Інноваційні технології збору та обробки даних, інтегровані в сільськогосподарську техніку, розкривають нові перспективи для системного аналізу та виявлення ймовірних можливостей та потенційних загроз¹¹.

Вплив глобального поширення інноваційних технологій зумовлює перехід до системи управління агротехнікою на засадах інноваційності, що відкриває широкі можливості розвитку та зростання перед учасниками ринку, зокрема: оптимізацію бізнес-процесів та скорочення витрат, зростання виробничої продуктивності, покращення рівня гнучкості та адаптивності бізнесу, високу умотивованість персоналу та відповідність продукції високим стандартам якості. Все це забезпечує стійку конкурентоспроможність та динамічний розвиток компаній на ринку агротехніки та індустрії сільськогосподарського машинобудування в цілому.

¹¹ Пілецька С.Т., Коритько Т.Ю. Система адаптивного управління підприємством в умовах мінливого зовнішнього середовища. Бізнес інформ. 2018. № 12. С. 435-440.

Курило Віктор

здобувач PhD, спец. 073 “Менеджмент”*

Поліський національний університет, м. Житомир

Науковий керівник: д-р екон. наук, професор

Т.О. Зінчук

КРИЗОВІ КОМУНІКАЦІЇ В АГРОБІЗНЕСІ: ФОРМУВАННЯ ЕФЕКТИВНОЇ СТРАТЕГІЇ РЕАГУВАННЯ

Анотація: Стаття присвячена аналізу кризових комунікацій у сфері аграрного бізнесу та розробці ефективних стратегій реагування на кризові ситуації. В неї розглядається поняття кризи, її вплив на підприємство, та значення антикризового менеджменту. Досліджуються теорія ситуаційного менеджменту Т.Кумбса (SCCT) та маркетингові комунікації С.Банерджі, як основа кризових комунікацій^{1/2}. Особливу увагу приділено впливу глобальних змін і цифрових технологій на стійкість агропідприємств.

Ключові слова: автоматизація, агробізнес, антикризовий менеджмент, криза, кризові комунікації, стратегії реагування, фінансова стабільність, цифровізація.

Термін «криза» походить від давньогрецького слова «κρίσις», що означає «рішення» або «переломний момент». В управлінському дискурсі криза зростає як непередбачувана або прогнозована подія, яка суттєво загрожує стабільності підприємства, викликаючи необхідність негайного прийняття рішень, спрямованих на усунення або мінімізацію негативних наслідків. Кризові комунікації є невід’ємним компонентом загальної системи антикризового

¹ Кумбс, В. Тімоті (2007). «Захист репутації організації під час кризи: розробка та застосування теорії ситуаційної кризової комунікації».

Url:https://www.researchgate.net/publication/247478499_Protecting_Organization_Reputations_During_a_Crisis_The_Development_and_Application_of_Situational_Crisis_Communication_Theory

² Банерджі, С. (2009). «Маркетингові комунікації та бренд: стратегії». Url:https://www.researchgate.net/publication/281634120_Marketing_Communication_Through_Brand_Placement_A_Strategic_Roadmap

менеджменту у агробізнесі, та включають в себе процеси аналізу ризиків, прогнозування кризових явищ, розробку превентивних заходів, а також безпосередню реалізацію стратегій комунікаційного реагування під час виникнення кризових ситуацій³.

Кризові комунікації в аграрному секторі можна розглядати через призму теорії ситуаційного менеджменту SCCT розробленої Т.Кумбсом⁴. Відповідно до SCCT, ключовими факторами у виборі стратегії комунікації є тип кризи, рівень відповідальності підприємства за її виникнення, а також рівень контролю над ситуацією. Як приклад, криза, викликана екзогенними факторами (сильна посуха, війна, епідемії), потребує стратегій зменшення шкоди та комунікації співчуття, тоді як криза, спричинена помилками менеджменту (забруднення продукції, екологічні катастрофи через неправильне поводження з хімікатами), потребує активізації вибачення та компенсаційних заходів. Без SCCT, ефективність кризових комунікацій в агробізнесі також може бути проаналізована через підхід Stakeholder Theory, акцентуючи необхідність врахування інтересів усіх стейкхолдерів, включаючи фермерів, споживачів, інвесторів, державні регуляторні органи, громадські екологічні організації та ЗМІ⁵.

Розробка кризових сценаріїв та протоколів реагування забезпечують оперативність та ефективність комунікаційної діяльності в сучасних кризових ситуаціях в агробізнесі. Кризові ситуації в аграрному секторі можна класифікувати за кількома критеріями як за природою виникнення, тобто природні кризи: посухи, повені, буревії, заморозки, поширення епідемій серед

³ Джозлін Р.В. (2008) «Маркетингові комунікації: люди, технології, стратегії».

Url:https://www.researchgate.net/publication/309748097_Service_Marketing_Communications_People_Technology_Strategy

⁴ Кумбс, В. Тімоті (2007). «Захист репутації організації під час кризи: розробка та застосування теорії ситуаційної кризової комунікації».

Url:https://www.researchgate.net/publication/247478499_Protecting_Organization_Reputations_During_a_Crisis_The_Development_and_Application_of_Situational_Crisis_Communication_Theory

⁵ Джозлін Р.В. (2008) «Маркетингові комунікації: люди, технології, стратегії».

Url:https://www.researchgate.net/publication/309748097_Service_Marketing_Communications_People_Technology_Strategy

рослин або тварин (наприклад, африканська чума свиней). Завдяки швидким змінам, які вносять глобальне потепління та технологічний розвиток, сільське господарство по всьому світу стикається з численними проблемами, які неодмінно приводять до кризи у агробізнесі. Вирішальним аспектом у цих умовах є розвиток ефективних комунікаційних систем, які є важливою конкурентною перевагою для агробізнесу. Особливо це важливо в секторі сільського господарства, де клієнти виступають як постачальники так і роздрібні продавці.

Визначення ключових понять у сфері кризових комунікацій є важливим етапом розробки стратегії реагування. Кризові комунікації – це сукупність методів, інструментів і технологій, які використовуються для передачі інформації зацікавленим сторонам з метою мінімізації негативних наслідків кризових ситуацій^{6/7}. Криза в аграрному бізнесі – це стан підприємства або галузі, що характеризується значним погіршенням економічних, екологічних, соціальних чи технологічних показників, що загрожує стабільності функціонування та розвитку. Формування ефективної стратегії реагування на кризові ситуації в аграрному секторі передбачає розробку комунікаційного плану, що містить такі ключові компоненти: ідентифікацію потенційних загроз, аналіз цільової аудиторії, визначення основних меседжів, вибір каналів комунікації та оцінку ефективності заходів. Зокрема, ідентифікація загроз здійснюється шляхом проведення SWOT-аналізу, PESTLE-аналізу та оцінки

⁶ Попова Н.В., Катаєв А.В., Базалієва Л.В., Кононов О.І., Муха Т.А. (2020). «Маркетингові комунікації». Url: https://document.kdu.edu.ua/info_zab/075_409.pdf

⁷ Ромат С.В., Wiktor J., Bajak M., Sanak-Kosmowska K., Багорка М.О. та ін. (2022). «Маркетингові комунікації в сучасному мінливому середовищі». Url: https://dspace.dsau.dp.ua/bitstream/123456789/6415/1/Монографія_2022.pdf

сценарного планування, що дозволяє виокремити найбільш ймовірні кризові ситуації та розробити відповідні моделі реагування^{8/9}.

Вивчення ринкових тенденцій і визначення відповідних каналів комунікації можуть зміцнити довіру клієнтів до агробізнесу. З практичної точки зору, агробізнес повинен підтримувати тривалі відносини з партнерами та клієнтами, виконувати місцеві законодавчі вимоги та забезпечувати адаптацію продукції та послуг до місцевих умов, особливо під час виникнення кризових ситуацій. Такий підхід до сталого розвитку сільського господарства створює міцну основу для ефективної комунікації з цільовими аудиторіями. Під час кризи, агропідприємства мають змогу розробити та впровадити свою комунікаційну стратегію, що дозволить створити більш гнучку та адаптивну маркетингову політику. Економічний успіх, зміцнення позицій на ринку та підвищення позиціонування повинні базуватися на хорошому розвитку комунікаційної політики компанії.

Процес розробки ефективної стратегії кризових комунікацій в агробізнесі включає декілька ключових етапів¹⁰:

1. Аналіз ризиків та прогнозування кризових сценаріїв. Компанія має ідентифікувати вибіркові джерела кризи та розробити сценарії їхнього розвитку.
2. Застосування SWOT-аналізу, PESTLE-аналізу та сценарного планування. Цей етап дозволяє виявити слабкі місця в комунікаційній системі.
3. Створення кризової комунікаційної групи. Команда, так звана кризова комунікаційна група, має включати представників керівництва, PR-фахівців, аналітиків, юристів та спеціалістів з роботи зі ЗМІ. Основне

⁸ Попова Н.В., Катаєв А.В., Базалієва Л.В., Кононов О.І., Муха Т.А. (2020). «Маркетингові комунікації».

Url: https://document.kdu.edu.ua/info_zab/075_409.pdf

⁹ Ромат Є.В., Wiktor J., Bajak M., Sanak-Kosmowska K., Багорка М.О. та ін. (2022). «Маркетингові комунікації в сучасному мінливому середовищі». Url: https://dspace.dsau.dp.ua/bitstream/123456789/6415/1/Монографія_2022.pdf

¹⁰ Банерджи, С. (2009). «Маркетингові комунікації та бренд: стратегії». Url: https://www.researchgate.net/publication/281634120_Marketing_Communication_Through_Brand_Placement_A_Strategic_Roadmap

завдання – розробка оперативних рішень для рівня кризових наслідків. Кожен сценарій кризової ситуації включає конкретні комунікаційні кроки, сюди входить визначення цільової аудиторії, вибір каналів комунікації (прес-релізи, соціальні мережі, офіційні заяви, взаємодія з журналістами), а також розподіл відповідальності між членами кризової команди.

4. Використання інструментів медіа-моніторингу (Google Alerts, Mention, Brandwatch). Це дозволяє оперативно відстежувати громадську реакцію та коригувати комунікаційні дії в рамках маркетингової стратегії.

Фахівці в галузі комунікаційних стратегій активно досліджують проблеми, пов'язані з плануванням, залученням заінтересованих сторін, адаптацією до специфіки регіональних умов та використанням новітніх технологій для оптимізації маркетингових дій у агробізнесі¹¹. Агросектор є одним з найбільших вразливих галузей економіки, яка стикається з численними викликами, такими як зміни клімату, нестабільність цін на продукцію, торговельні обмеження, епідемії серед сільськогосподарських культур і тварин, екологічні катастрофи, та політичні ризики. У такому середовищі маркетингові дії забезпечують не тільки роль інструментів просування продукції, а й служать основою для формування ефективної системи кризових корпоративних комунікацій. Дослідження вітчизняних та міжнародних фахівців спрямовані на розробку дієвих комунікаційних стратегій для агросектору. Т.Кумбс акцентував увагу на важливості створення конкурентних переваг та утвердження міцних ринкових позицій, тоді як С.Банерджі зосереджувався на необхідності сегментації ринку та адаптації бренду до потреб різних регіонів^{12/13}. Управління брендом є основою

¹¹ Бондаренко В.М., Омеляненко О.В. (2023). «Особливості впровадження інтернет-маркетингу в діяльність агропідприємств». Ukrainian Journal of Applied Economics and Technology. Url: <https://economyandsociety.in.ua/index.php/journal/article/view/3165/3088>

¹² Кумбс, В. Тімоті (2007). «Захист репутації організації під час кризи: розробка та застосування теорії ситуаційної комунікації». Url: https://www.researchgate.net/publication/247478499_Protecting_Organization_Reputations_During_a_Crisis_The_Development_and_Application_of_Situational_Crisis_Communication_Theory

¹³ Банерджі, С. (2009). «Маркетингові комунікації та бренд: стратегії». Url: https://www.researchgate.net/publication/281634120_Marketing_Communication_Through_Brand_Placement_A_Strategic_Roadmap

корпоративних комунікацій у періоди кризи, сильний бренд формує довіру серед споживачів, інвесторів, партнерів і регуляторних органів, що в умовах кризи дозволяє мінімізувати репутаційні ризики та забезпечити стабільність позицій компанії на ринку¹⁴. Завчасна розробка маркетингової стратегії, що включає в себе репутаційний менеджмент, дозволяє підприємствам будувати ефективні комунікації, які підкріплюються корпоративними цінностями, прозорістю та соціальною відповідальністю.

Комунікаційні стратегії агропідприємств як на глобальному ринку, так і в різних регіонах України, знаходяться під впливом культурних та економічних факторів, а також визначають складнощі, з якими українські агрокомпанії стикаються на європейському ринку через жорстке регулювання та високий рівень конкуренції. Успішна маркетингова стратегія має брати до уваги не лише попит клієнтів, але й можливості для розвитку, які виникають у результаті змін внутрішніх і зовнішніх умов компанії^{15/16}. Розробка комунікаційних стратегій для агропідприємств залишається актуальним напрямком теоретичних досліджень і практичних заходів, які мають враховувати ринкові умови, впровадження новітніх технологій та дотримання моральних принципів для досягнення стійкого позитивного економічного ефекту. Впровадження інноваційних технологій та цифровізації у агробізнесі є вкрай важливими, особливо автоматизованої системи управління виробничими процесами, які забезпечують підвищення точності та оперативності виконання завдань,

¹⁴ Ромат Є.В., Wiktor J., Bajak M., Sanak-Kosmowska K., Багорка М.О. та ін. (2022). «Маркетингові комунікації в сучасному мінливому середовищі». Url: https://dspace.dsau.dp.ua/bitstream/123456789/6415/1/Монографія_2022.pdf

¹⁵ Бондаренко В.М., Омеляненко О.В. (2023). «Особливості впровадження інтернет-маркетингу в діяльність агропідприємств». Ukrainian Journal of Applied Economics and Technology. Url: <https://economyandsociety.in.ua/index.php/journal/article/view/3165/3088>

¹⁶ Ромат Є.В., Wiktor J., Bajak M., Sanak-Kosmowska K., Багорка М.О. та ін. (2022). «Маркетингові комунікації в сучасному мінливому середовищі». Url: https://dspace.dsau.dp.ua/bitstream/123456789/6415/1/Монографія_2022.pdf

зниження людського фактора, та оптимізацію використання ресурсів¹⁷. Такі системи можуть не лише підвищити продуктивність, але й забезпечити гнучкість у реагуванні на зовнішні зміни, що є критичним в кризових умовах. У контексті кризових комунікацій цифрові технології відкривають нові можливості для взаємодії з стейкхолдерами, включаючи споживачів, партнерів, постачальників та регуляторні органи. Це підвищує прозорість діяльності підприємства, зміцнення довіри та підтримку позитивного іміджу навіть у складних умовах¹⁸.

Використання новітніх «хмарних» технологій для зберігання та обробки даних забезпечує доступність інформації незалежно від місця розташування, що є важливим у разі порушення традиційних каналів комунікацій або фізичної інфраструктури. Крім того, впровадження технологій дистанційного управління та моніторингу дозволяє керівникам підприємств оперативно приймати рішення та контролювати виконання завдань навіть за умов обмеженого доступу до об'єктів виробництва¹⁹. Українські науковці активно досліджують питання цифровізації та впровадження інноваційних комунікаційних технологій в агробізнесі, аналізують сучасні тенденції та перспективи використання цифрових інструментів у маркетингових стратегіях агропідприємств²⁰. Вони підкреслюють важливість підвищення функціональності веб-сайтів, розвиток присутності в соціальних мережах та впровадження інтерактивних елементів для покращення взаємодії з клієнтами та підвищення конкурентоспроможності на ринку.

¹⁷ Попова Н.В., Катаєв А.В., Базалієва Л.В., Кононов О.І., Муха Т.А. (2020). «Маркетингові комунікації». Url: https://document.kdu.edu.ua/info_zab/075_409.pdf

¹⁸ Ромат Є.В., Wiktor J., Bajak M., Sanak-Kosmowska K., Багорка М.О. та ін. (2022). «Маркетингові комунікації в сучасному мінливому середовищі».

Url: https://dspace.dsau.dp.ua/bitstream/123456789/6415/1/Монографія_2022.pdf

¹⁹ Джозлін Р.В. (2008) «Маркетингові комунікації: люди, технології, стратегії».

Url: https://www.researchgate.net/publication/309748097_Service_Marketing_Communications_People_Technology_Strategy

²⁰ Бондаренко В.М., Омеляненко О.В. (2023). «Особливості впровадження інтернет-маркетингу в діяльність агропідприємств». Ukrainian Journal of Applied Economics and Technology. Url: <https://economyandsociety.in.ua/index.php/journal/article/view/3165/3088>

Впровадження цифрових інструментів дозволяє агропідприємствам збирати та аналізувати великий обсяг даних для кращого розуміння ринкових тенденцій та споживчих переваг, що є ключовим фактором у розробці ефективних стратегій кризових комунікацій. Впровадження інноваційних технологій та цифровізація є невід’ємними складними ефективних стратегій реагування на кризові ситуації в аграрному бізнесі, забезпечуючи підприємствам гнучкість, оперативність та стійкість, дозволяючи ефективно долати кризові явища і зміцнювати свою позицію на ринку в довгостроковій перспективі^{21/22}.

Формування ефективної стратегії кризових комунікацій в аграрному бізнесі є невід’ємним чинником забезпечення його стабільності та конкурентоспроможності. Системний підхід до управління кризовими комунікаціями, що включає проактивне планування, багатоканальну взаємодію зі стейкхолдерами та стратегічне позиціонування бренду, є ключовим елементом сталого розвитку агропідприємств^{23/24/25}.

Таким чином, впровадження сучасних комунікаційних методів кризового менеджменту та цифровізація сприяють підвищенню стійкості агробізнесу в умовах невизначеності, забезпечуючи ефективне управління репутаційними ризиками та довгостроковими відносинами із зацікавленими сторонами.

²¹ Джозлін Р.В. (2008) «Маркетингові комунікації: люди, технології, стратегії».

Url:https://www.researchgate.net/publication/309748097_Service_Marketing_Communications_People_Technology_Strategy

²² Бондаренко В.М., Омеляненко О.В. (2023). «Особливості впровадження інтернет-маркетингу в діяльність агропідприємств». *Ukrainian Journal of Applied Economics and Technology*. Url: <https://economyandsociety.in.ua/index.php/journal/article/view/3165/3088>

²³ Кумбс, В. Тімоті (2007). «Захист репутації організації під час кризи: розробка та застосування теорії ситуаційної кризової комунікації». Url:https://www.researchgate.net/publication/247478499_Protecting_Organization_Reputations_During_a_Crisis_The_Development_and_Application_of_Situational_Crisis_Communication_Theory

²⁴ Попова Н.В., Катаєв А.В., Базалієва Л.В., Кононов О.І., Муха Т.А. (2020). «Маркетингові комунікації». Url: https://document.kdu.edu.ua/info_zab/075_409.pdf

²⁵ Ромат Є.В., Wiktor J., Bajak M., Sanak-Kosmowska K., Багорка М.О. та ін. (2022). «Маркетингові комунікації в сучасному мінливому середовищі». Url: https://dSPACE.dsau.dp.ua/bitstream/123456789/6415/1/Монографія_2022.pdf

Жаровська Олена Петрівна

кандидат педагогічних наук, доцент,

спеціаліст галузі «Правознавство», юрист,

Комунальний заклад вищої освіти

«Вінницька академія безперервної освіти»

ПРОГРАМНО-ЦІЛЬОВИЙ ПІДХІД ЯК СТРАТЕГІЯ УПРАВЛІННЯ В ОСВІТНІЙ ГАЛУЗІ

Анотація. У статті розкрито стратегічні підходи державного управління, зокрема звертається увага на програмно-цільовий підхід, котрий супроводжується розробкою і складанням цільових комплексних програм. Програмно-цільовий підхід має комплексний характер, завдяки якому на державному рівні відбувається перебудова у сферах діяльності та суспільному середовищі: переформатування, трансформації, розвиток та модернізація підпорядкованих і підвідомчих державі тих просторів, за якими ведуться різні види діяльності, відтворення, оснащення і переоснащення новітніми технічними засобами. Автор зауважує, що цільові комплексні програми належать до пріоритетних стратегічних напрямів розвитку держави, котрі підпадають під управлінські впливи, прийняття рішень та ведення комунікацій у різних суспільних середовищах, просторах і сферах діяльності. У статті акцентується увага на особливій ролі освітньої сфери не лише з питань науки, але і набуттям та розширенням практичного управлінського досвіду.

Ключові слова: державне управління; цільові комплексні програми; методика управління; освітня галузь; реалізація управлінських рішень.

На сучасному етапі розвитку суспільства, коли держава має намір і сплановує проводити більш масштабні заходи щодо підпорядкованих їй сфер діяльності, перевага надається розвитку довгострокових проєктів та програм, які здебільшого мають стратегічний характер. І саме цим пояснюється складання

цільових комплексних програм, за яким передбачаються внесення відповідних обсягів фінансування, дотримання поетапності здійснення заходів, встановлення очікуваних і припущених результатів з більш високим рівнем ефективності, створення значних досягнень. Якщо розглядати освітню сферу, то прагнення держави тут слід спостерігати як здійснення переформулюючих, перепрофілюючих, трансформаційних та модернізаційних заходів, за рахунок чого освітня сфера набуватиме більш широкої технічної оснащеності, поширенні якісних ознак викладання дисциплін, оптимізації розміщення навчально-методичних матеріалів, прискорить інтеграційні процеси до міжнародного та європейського співтовариств. Тому гостро стоїть потреба у детальному дослідженні на науковому рівні створення і впровадження цільових комплексних програм, включно із рівнем досягнення результатів за високим ступенем ефективності.

Питання, пов'язані із розробкою і реалізацією цільових комплексних програм, висвітлювали у публікаціях такі науковці, як Абрамов Л.К., Азарова Т.В., Бутко А.Д., Лега Ю.Г., Мочаліна З.М., Череп А.В та ін. Але потребує подальшого дослідження формування складових цільових комплексних програм, зокрема – управлінська складова, проведення аналітичних досліджень, за якими зумовлюється ефективність управління, використання ресурсної бази, отримання результатів разом із напрацюваннями і досягнення ефективності.

Програмно-цільове управління (ПЦУ) – спосіб розробки та реалізації управлінських рішень, які знаходять втілення в комплексі взаємозв'язаних заходів, включаючи обґрунтування вихідної потреби у вирішенні як правило комплексної проблеми, загальних цілей та підцілей, робіт та ресурсів, об'єднаних у цільову комплексну програму, необхідних і достатніх для розв'язання комплексної проблеми.

ПЦУ – комплексний метод, який розглядався як додатковий до існуючих методів управління, що не замінює їх, а дозволяє об'єднати на основі певного

¹ Закон України «Про державні цільові програми» від 18 березня 2004 р. № 1621-IV. URL: <https://zakon.rada.gov.ua/laws/show/1621-15#Text>

використання в межах системного підходу.

Переваги, які продемонструвало застосування ПЦУ в усьому світі, базуються на чіткому підпорядкуванні теоретико-методологічних засад та організаційно економічних інструментів цього методу визначеним довгостроковим цілям. Цільові комплексні програми призначені для вирішення міжнародних, державних, регіональних, а також інших проблем, пов'язаних із сферами діяльності та умов щодо здійснення взаємозв'язків у сучасному суспільстві. І тут слід розглядати розробку і реалізацію цільових комплексних програм на рівні держави, тому що саме цим обумовлено розвиток, перебудову і трансформацію підпорядкованих їй сфер діяльності та суспільних взаємовідносин, до чого задіяні ще й широкі верстви населення. Так, федеральним урядом США в 30-ті рр. була прийнята програма з розвитку виробництв в долині річки Теннессі. Загальними рисами такого цілеспрямованого підходу є: чітка орієнтація цілей на встановлені напрями і орієнтири, за якими припускаються отримання результатів, досягнень і надбань; балансування цілей різного типу і шляхів їх реалізації за відповідними результатами, досягненнями і надбаннями; застосування методів загальнонаукового дослідження та заходів під час досягнення цілей; здійснення у комплексному вигляді покрокових процесів, за якими ґрунтується методика оцінювання ступеня ефективності отриманих результатів; орієнтація на пріоритети, за якими вказується мета.

І тоді більш взаємопов'язаним рівнем створення цільових комплексних програм повсюдно є програмно - цільове планування, в основі якого лежить орієнтація сфер діяльності, зокрема тих, які підпорядковані державі і мають координуюче значення на досягнення поставлених цілей³. В даному випадку в основі самого процесу планування лежить визначення і постановка цілей, після чого підбираються шляхи їх досягнення (рис. 1).

² Розпорядження КМУ «Просхвалення Концепції застосування Програмно-цільового методу в бюджетному процесі» від 14 вересня 2002 р. № 538-р. URL: <https://zakon.rada.gov.ua/laws/show/538-2002-%D1%80#Text>

³ Гаркуша Н.М., Цуканова О.В., Горошанська О.О. Моделі і методи прийняття рішень в аналізі та аудиті : навчальний посібник. 2-ге вид., стер. Київ : Знання, 2012. 591 с.

Тобто програмно-цільове планування побудовано за логічною послідовністю: «цілі – шляхи – способи – засоби». Спочатку визначаються цілі, які повинні бути досягнуті, потім намічаються шляхи їх реалізації, і надалі – більш деталізовані способи і засоби, як методики оцінювання та використання ІКТ (інформаційно-комунікаційні технології) з обов’язковими операційними системами Microsoft Word, Excel, PowerPoint. Зрештою, поставивши перед собою якісь цілі, службовець, і так само виконавець розробляє комплекс заходів і дій щодо їх досягнення. Звідси випливає, що особливістю даного методу планування є не просто прогнозування майбутніх станів системи, але й розробка конкретного комплексу і складання прогнозів для досягнення бажаних результатів.



Рис. 1. Обґрунтування послідовності програмно-цільового планування

Сутність програмно-цільового планування полягає у відборі основних цілей, які стосуються соціального, економічного і науково-технічного розвитку, що узагальнюється розробкою і впровадженням у сфери діяльності, зокрема –

управління, відповідних заходів, чим зумовлюється досягнення за заздалегідь встановленими термінами за умовами обмежених обсягів та розмірів будь-яких ресурсів у співвідношенні до отриманих досягнень і результатів з більш високим рівнем ефективності та відтворюваності.

За змістом цільові комплексні програми розподіляються на відповідні види за конкретними призначеннями:

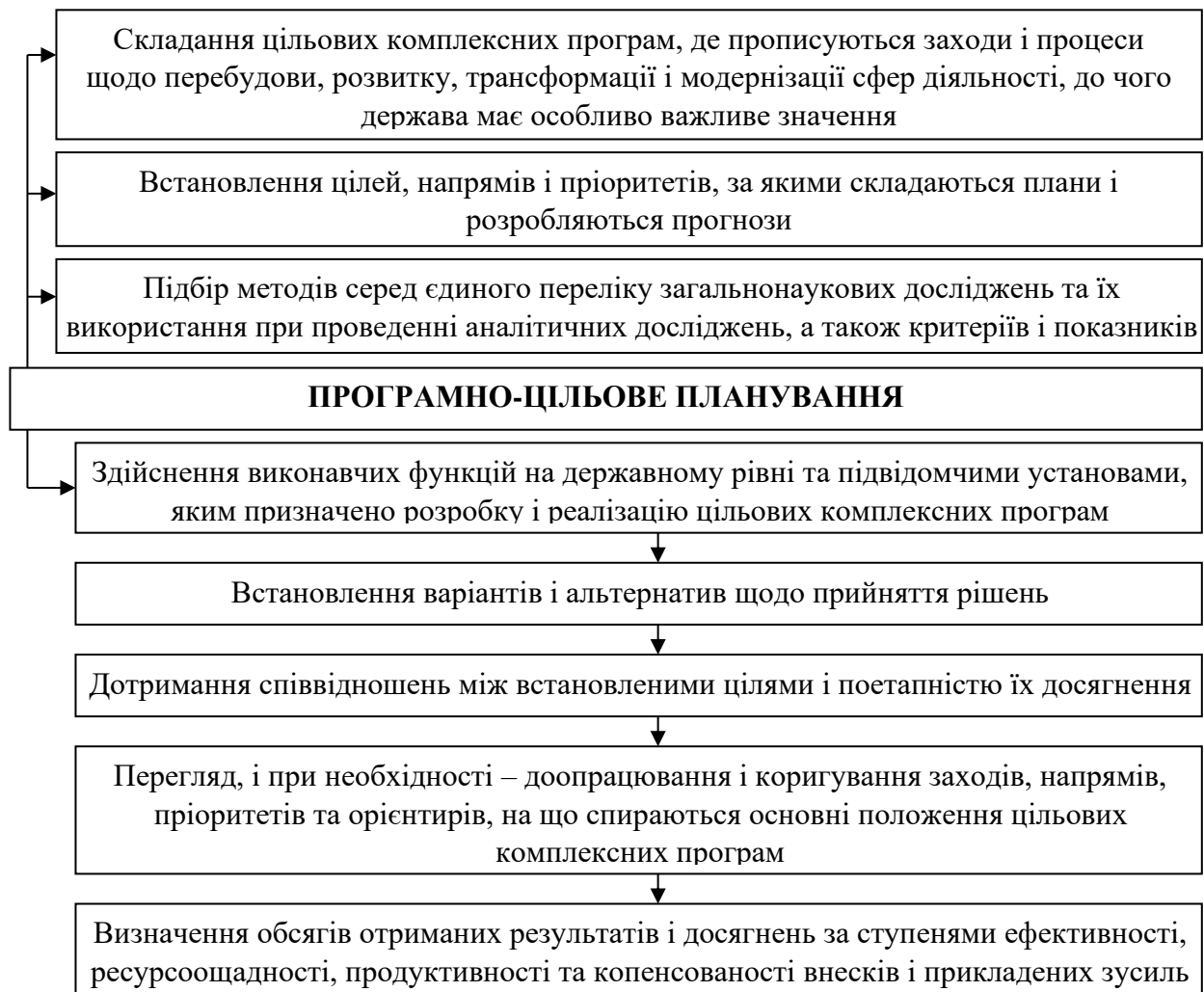
1. Соціально-економічні програми – зумовлюються вирішенням безлічі проблем соціального характеру поряд із підвищенням соціального статусу та рівня життя широких верств населення.

2. Науково-технічні програми – спрямовані на подолання наукових і технічних проблем, якими характеризуються досягнення науки і техніки, новітнє оснащення сфер діяльності для модернізації здійснюваних у них операцій з метою отриманих відчутних результатів.

3. Програми розвитку сфер господарської та підприємницької діяльності – призначені не лише для вирішення поточних справ і великих міжгалузевих проблем в галузях та видах за КВЕД, але і трансформації такого простору шляхом виділення фінансів, проведення кластерної політики, сприянню їх технічному оснащенню із перебудовою організаційних структур та ієрархічної відповідності.

4. Територіальні програми – спрямовані на перебудування регіональних місцевостей, комплексне перепрофілювання нових територіальних утворень за рахунок адміністративно-територіальної реформи, в результаті чого виникло ОТГ (окружні територіальні громади), вирішення інших завдань, впровадження інновацій у їхні сфери життя та діяльності, включаючи суспільне середовище для підвищення обсягів комунікації, автоматизовані платформи «е-урядування» та «е-освіта» як аналог АСУ (автоматизовані системи управління). А до таких інновацій відносяться впровадження ІКТ (інформаційно-комунікаційних

⁴ Абрамов Л.К., Азарова Т.В. Цільові програми та механізми по забезпеченню прозорості у процесі їх реалізації. Кіровоград : ІСКМ, 2010. 100 с.

⁵ Гаркуша Н.М., Цуканова О.В., Горошанська О.О. Моделі і методи прийняття рішень в аналізі та аудиті : навчальний посібник. 2-ге вид., стер. Київ : Знання, 2012. 591 с.

технологій) у територіальних місцевостях, як IoS (Інтернет речей) та SMART-середовище.⁶

5. Екологічні програми – означають комплекс заходів, за якими зумовлюються здійснення екологічних ініціатив, встановлення природоохоронних напрямів, захист атмосферного повітря, очищення стічних вод, встановлення технічного оснащення для очисних споруд, повторного використання зворотніх відходів та ін.

6. Організаційно-господарські програми – спрямовані на перебудовування організаційних структур і ієрархічних побудов, перебудовування АСУ і АРМів, маршрутизаторів інформаційних потоків, засобів технічного супроводу для прийняття рішень та їх накопичення.

Але головним чином потрібно вказати на те, що для складання цільових комплексних програм застосовується методика для проведення аналітичних досліджень – за якими ґрунтуються відібрані методи від переліку загальнонаукових досліджень, які включають у себе монографічне обґрунтування, декомпозицію, спостереження, екстраполяцію і порівняння.

У світовій практиці менеджменту та маркетингу програмно-цільове планування в організаціях застосовується з початку 60-х років і за цей час встигло зарекомендувати себе як надійний метод планування. Однак у даний час в Україні цей метод майже не використовується. У результаті керівники організацій не мають досить глибоких знань про внутрішньофірмове планування й уникають довгострокового планування взагалі і програмно-цільового планування зокрема. Тому процес програмно-цільового планування й управлінняв організаціях і установах здійснюється послідовно за такими етапами: 1. Розробка спільних цілей. 2. Визначення конкретних, деталізованих цілей на заданий, порівняно короткий період часу (2, 5, 10 років). 3. Визначення шляхів і засобів їх досягнення. 4. Контроль за досягненням цілей шляхом зіставлення планових показників з фактичними.

⁶ Лега Ю.Г., Яценко В.М., Мельник В.В. Моделі і методи прийняття рішень в аналізі та аудиті: навчальний посібник.; М-во освіти і науки України, Черкас. держ. технол. ун-т. Черкаси : ЧДТУ, 2008. 147 с.

Орім того, розрізняють кілька видів управлінської діяльності, які відіграють важливу роль при програмно-цільовому плануванні на рівні самих сфер діяльності, до чого відносяться⁷: 1. розподіл ресурсів, в основному обмежених, таких як грошові внески від різноманітних джерел фінансування, управлінські таланти, технологічний досвід; 2. адаптація до зовнішнього середовища. Тут необхідно виявити можливі варіанти і забезпечити ефективне пристосування стратегії до навколишніх умов; 3. внутрішня координація; 4. усвідомлення організаційних стратегій (здійснення систематичного розвитку мислення державних службовців і так само керівництво організацій і установ.

На практиці доведено, що застосування програмно-цільового планування в організаціях і установах, зокрема – державного рівня, дозволяє підвищити точність прогнозів і наблизити планові показники до фактичних, що сприяє успішному розвитку сфер діяльності та підвідомчих установ, до чого державне управління має пряме відношення. Програмно-цільовий метод планування постає досить ефективним, оскільки дозволяє значною мірою впливати на розвиток державного управління в різних галузях.

⁷ Лубенець С. В. Моделі і методи прийняття рішень в аналізі та аудиті : навчальний посібник. Львів : Магнолія 2006, 2010. 261 с.

Червякова Катерина Денисівна

здобувачка вищої освіти ННІ ПЮ

Дніпровський державний університет внутрішніх справ

МЕТОДИ ВИЯВЛЕННЯ ТА ОЦІНЮВАННЯ ТІНЬОВОГО СЕКТОРУ ЕКОНОМІКИ

Анотація: в зазначеній науковій праці досліджуються та описуються методи виявлення та оцінювання тіньового сектору економіки.

Ключові слова: виявлення, корупція, економіка, сектор, держава

За останні роки Україна переживає серйозну соціально-економічну кризу, що стала наслідком глобальної пандемії коронавірусу та військової агресії Росії. Кризи 1998 і 2008 років спричинили значні збитки для національної економіки та призвели до суттєвого розширення тіньового сектору економіки, обсяги якого оцінюються як державними органами, так і міжнародними установами.

Обтяжує зазначену кризу й умови соціально-економічної невизначеності, а також значне фінансове навантаження на бюджет країни^{1/2/3/4}.

Оцінка обсягів тіньової економіки в Україні здійснюється згідно з Методичними рекомендаціями, затвердженими наказом Державної служби статистики України від 27 грудня 2023 року № 343. Цей документ передбачає визначення обсягів та моніторинг економічної діяльності, що не спостерігається, на основі річних даних державних статистичних спостережень та

¹ Сидоренко Н. С., Корх А. О., Наумик А. С. Сучасні підходи до визначення та основні теоретико-методологічні складові публічної політики України. Distance learning in modern conditions and new technologies : Proceedings of the I International Scientific and Practical Conference, м. Stockholm, 19–22 верес. 2023 р. С. 205–209.

² Сидоренко Н. С., Корх А. О., Наумик А. С. Становлення і розвиток громадської думки в Україні: вплив цифровізаційних процесів, генезис та організаційно-функціональний аспект. Цифрове наукове суспільство: соціально-економічні, правові та міжнародні аспекти : ЗБ. НАУК. ПР. З МАТЕРІАЛАМИ ІІІ МІЖНАР. НАУК. КОНФ., м. Дніпро, 6 верес. 2024 р. С. 55–58.

³ Кондратова Я. М., Наумик А. С. громадянське суспільство і правова держава в контексті сучасної державно-політичної думки: теоретико-практичний дискурс та генезис. Тренди та перспективи розвитку мультидисциплінарних досліджень : матеріали V міжнар. студент. наук. конф., м. Одеса, 26 квіт. 2024 р. С. 51–52.

⁴ Биба Н. Є., Наумик А. С., Сидоренко Н. С. Теоретико-організаційні аспекти цифрової зрілості в публічному управлінні. Актуальні питання та перспективи проведення наукових досліджень : матеріали V міжнар. студент. наук. конф., м. Тернопіль, 6 жовт. 2023 р. С. 61–63.

адміністративних даних. Методичні рекомендації розроблені згідно з вимогами Регламенту ЄС від 21 травня 2013 року № 549/2013 щодо Європейської системи національних та регіональних рахунків в Європейському Союзі⁵, Регламенту (ЄС) від 11 вересня 2009 року № 223/2009 щодо європейської статистики⁶, Системи національних рахунків ООН 2008 року⁷, а також Методологічних положень державного статистичного спостереження «Річні національні рахунки»⁸.

Згідно з «Керівництвом із складання статистики незаконної економічної діяльності в національних рахунках та платіжному баланс»⁹, економіка, що не спостерігається, класифікується на вісім типів.

Перший тип – це виробники, які навмисно не реєструються, що охоплює незареєстровану діяльність фізичних осіб-підприємців, оборот яких перевищує порогові рівні, що вимагають реєстрації. Ці дії часто обумовлені бажанням уникнути сплати податків і соціальних внесків. Другий тип включає нелегальну економічну діяльність, яка пов'язана з виробництвом товарів та послуг, заборонених законом для продажу, розповсюдження або володіння, а також із незаконним експортом та імпортом. В контексті цього доцільним для держави є

⁵ Regulation (EU) № 549/2013 of the European Parliament and of the Council of 21 May 2013 on the European system of national and regional accounts in the European Union. URL : <http://data.europa.eu/eli/reg/2013/549/oj>.

⁶ Regulation (EC) № 223/2009 of the European Parliament and of the Council of 11 March 2009 on European statistics and repealing Regulation (EC, Euratom) № 1101/2008 of the European Parliament and of the Council on the transmission of data subject to statistical confidentiality to the Statistical Office of the European Communities, Council Regulation (EC) № 322/97 on Community Statistics, and Council Decision 89/382/EEC, Euratom establishing a Committee on the Statistical Programmes of the European Communities (Text with relevance for the EEA and for Switzerland. URL : <https://eurlex.europa.eu/legalcontent/EN/TXT/?uri=CELEX:02009R0223-20150608>

⁷ Система національних рахунків 2008 / Європейська комісія, МВФ, ОЭСР, ООН, Всесвітній банк. Нью-Йорк, 2012. URL : <https://unstats.un.org/unsd/nationalaccount/sna2008.asp>.

⁸ Методологічні положення державного статистичного спостереження «Річні національні рахунки» : наказ Держстату від 26 липня 2022 року № 214. URL : https://www.ukrstat.gov.ua/norm_doc/2022/214/214_2022.pdf

⁹ Handbook on the compilation of statistics on illegal economic activities in national accounts and balance of payments. Eurostat. 2018. URL : <https://ec.europa.eu/eurostat/web/products-manuals-and-guidelines/-/KS>.

покращення її правоохоронної функції та зменшення корупціогенних чинників^{10/11/12/13/14}.

Третій тип – це діяльність, коли реєстрація виробника не передбачена законодавством, зокрема стосується домашніх господарств, які виробляють товари для власного споживання або накопичення капіталу, не досягаючи рівня, що вимагає реєстрації.

Четвертий тип охоплює неповні статистичні спостереження підприємств-юридичних осіб, що не були обстежені через помилки в реєстрах.

П'ятий тип – це фізичні особи, які не зареєстровані як підприємці, або не потрапили до статистичних спостережень, хоча й можуть бути зареєстровані як платники податків.

Шостий тип включає випадки надання недостовірної звітності з метою уникнення або зменшення податкових зобов'язань, що потребує коригування даних про обсяг виробництва та споживання.

Сьомий тип охоплює неповноту даних, які не збираються в межах офіційної звітності, таких як чайові, натуральні виплати або неповна звітність у разі тимчасового призупинення діяльності.

Восьмий тип стосується підприємств, які не подали звітність через різноманітні причини, зокрема через припинення діяльності або її тимчасову зупинку.

Ці різноманітні аспекти тіньової економіки демонструють складність і різноманітність її проявів в Україні.

¹⁰ Наумик А. Шляхи протидії корупції та корупційним проявам в органах місцевого самоврядування України. Студентський науковий журнал «UNIVERSUM». 2023. № 1. С. 57–60.

¹¹ Сидоренко Н., Брагіна К., Наумик А. Інноваційні детермінанти боротьби з корупцією та незаконним збагаченням в органах місцевого самоврядування України як аспект національної безпеки: теорія та практика. Міжнародна та національна безпека: теоретичні і прикладні аспекти : Матеріали VIII Міжнар. науково-практ. конф., м. Дніпро, 15 берез. 2024 р. С. 122–124.

¹² Наумик А. С., Сидоренко Н. С. Деякі аспекти проектного управління в органах державної влади. Технології, інструменти та стратегії реалізації наукових досліджень : матеріали V міжнар. наук. конф., м. Київ, 24 лют. 2023 р. С. 88–89.

¹³ Sydorenko N., Pakulova T., Naumyk A. Theoretical and applied approach to reforming the system of administrative services as a key factor in the transition of Ukraine to the concept of a «service state» implementation. Grail of science. 2023. No. 31. P. 64–67. URL: <https://doi.org/10.36074/grail-of-science.15.09.2023.09> (date of access: 28.01.2025).

¹⁴ Наумик А. С., Кондратова Я. М., Сидоренко Н. С. Правова держава і громадянське суспільство: історія державноправової думки в контексті публічного управління та адміністрування. Журнал «UNIVERSUM». 2024. № 7. С. 19–23.

Для коректного відображення показників економіки, що не спостерігається, в національних рахунках, застосовується методика, яка базується на розрахунках виробничим методом із розподілом за компонентами первинних доходів та інтеграцією результатів у відповідні складові національних рахунків. Деталі цієї методики можна знайти в додатку Б. Розрахунок рівня тіньової економіки проводиться за допомогою удосконалених Методичних рекомендацій, розроблених для визначення інтегральної оцінки рівня тіньового сектора економіки, що включають використання таких методів, як витрати населення через роздрібний товарооборот і послуги, електричний, метод збитковості підприємств та монетарний¹⁵.

Серед цих методів два вважаються класичними: електричний, що ґрунтується на рівні споживання електроенергії, та монетарний, який аналізує попит і оборот готівки. Два інших методи були розроблені в Україні з урахуванням національних особливостей «тінізації» економіки. Вони включають методи аналізу витрат населення через роздрібний товарооборот і послуги, а також дослідження збитковості підприємств.

Метод збитковості підприємств рекомендовано використовувати для оцінки мінімальних і максимальних коефіцієнтів тіньової економіки, в яких цей сектор перебуває. Відзначимо, що саме методика оцінювання рівня тіньової економіки має суттєвий вплив на точність розрахунків, що, у свою чергу, впливає на темпи зростання офіційної економіки.

Метод «витрати населення – роздрібний товарооборот і послуги» передбачає визначення перевищення споживчих витрат населення на придбання товарів, робіт та послуг порівняно з обсягом продажу цих товарів усіма суб'єктами господарювання в легальному секторі економіки. Дані про витрати домогосподарств отримуються через вибіркові обстеження умов їхнього життя

¹⁵ Методологічні положення державного статистичного спостереження «Річні національні рахунки»: наказ Держстату від 26 липня 2022 року № 214. URL : https://www.ukrstat.gov.ua/norm_doc/2022/214/214_2022.pdf

на добровільній основі, тоді як інформація щодо загального обсягу продажу товарів зафіксована в статистичній звітності, яка є обов'язковою¹⁶.

Щодо електричного методу, то він полягає у порівнянні приросту внутрішнього споживання електроенергії з приростом валового внутрішнього продукту (ВВП). Важливо, що приріст споживання електроенергії має корелювати з приростом реального ВВП. Якщо спостерігається перевищення приросту споживання електроенергії над приростом ВВП, це свідчить про те, що електроенергія використовується у тіньовій економіці. Таке припущення є коректним, якщо технологічний рівень виробництва товарів і послуг залишається незмінним, хоча при впровадженні енергоефективних технологій різниця між змінами в споживанні електроенергії та ВВП збільшується через науково-технічний прогрес. З 1998 року для розрахунків використовується алгоритм, що враховує цей розвиток в енергетичній сфері. Цей метод є непрямим, і його результат розраховується один раз на рік на підставі даних за відповідний рік¹⁷.

Метод збитковості підприємств полягає у визначенні мінімальних і максимальних коефіцієнтів тіньової економіки як частки від ВВП, що відображають межі, в яких знаходиться рівень тіньового сектора економіки¹⁸.

Тіньовий сектор є значною частиною економіки країни, забезпечуючи робочі місця і доходи для мільйонів громадян, а також виконуючи важливі функції соціальної підтримки. Втім, спроби заборон і придушення тіньової діяльності не призводять до суттєвого зменшення її рівня, оскільки на практиці динаміка змін залишається майже стабільною.

¹⁶ Методологічні положення державного статистичного спостереження «Річні національні рахунки»: наказ Держстату від 26 липня 2022 року № 214. URL : https://www.ukrstat.gov.ua/norm_doc/2022/214/214_2022.pdf

¹⁷ Методологічні положення державного статистичного спостереження «Річні національні рахунки»: наказ Держстату від 26 липня 2022 року № 214. URL : https://www.ukrstat.gov.ua/norm_doc/2022/214/214_2022.pdf

¹⁸ Методологічні положення державного статистичного спостереження «Річні національні рахунки»: наказ Держстату від 26 липня 2022 року № 214. URL : https://www.ukrstat.gov.ua/norm_doc/2022/214/214_2022.pdf

Корх Анна Олександрівна

здобувачка вищої освіти ННІ ПЮ

Дніпровський держаний університет внутрішніх справ

ШЛЯХИ ПОСИЛЕННЯ СПІВПРАЦІ МІСЦЕВИХ РАД З ІНСТИТУТАМИ ГРОМАДЯНСЬКОГО СУСПІЛЬСТВА ДЛЯ ПОДОЛАННЯ КРИЗ В УМОВАХ ВІЙНИ

Анотація: в зазначеній науковій роботі розглядаються актуальні шляхи посилення співпраці місцевих рад з інститутами громадянського суспільства для подолання криз в умовах війни.

Ключові слова: співпраця, інститут, рада, суспільство, війна

У умовах війни, згідно з результатами проведених досліджень, традиційні механізми бюрократичної вертикалі взаємодії між місцевими радами та ІГС вже не здатні функціонувати на належному рівні. Це вимагає перегляду та адаптації наявних інструментів, зокрема шляхом доповнення їх новими специфічними методами, що забезпечать більш ефективну взаємодію між місцевими органами влади та ІГС в умовах війни. Зокрема, це необхідно для подолання соціо-гуманітарної кризи, що стала наслідком воєнних дій.

Одним із ключових проблемних аспектів, який було виокремлено, є відсутність належної координації та обмежений доступ місцевих рад, зокрема сільських громад, до інформації про можливих партнерів серед ІГС. У зв'язку з цим, пропонується створити спільні оперативні центри гуманітарної координації. Кожна територіальна громада повинна бути забезпечена таким центром, який об'єднував би представників місцевої влади та основних ІГС. Цей центр стане важливим інструментом для оперативної координації в реальному часі, використовуючи цифрові платформи для ефективного управління ресурсами та інформацією. Подібна практика була успішно реалізована в місті Дніпро під час евакуації з Донеччини в 2022 році, коли завдяки платформі

«СпівДія» вдалося ефективно організувати розподіл ресурсів для внутрішньо переміщених осіб. Цифрові інструменти дозволяли фіксувати потреби переселенців та спрямовувати ресурси згідно з пріоритетами, що довело їх високу ефективність. Отже, цей механізм вимагає подальшого масштабування на всій території України для покращення координації та підтримки в умовах війни.

Центри гуманітарної координації мають стати важливими платформами для інтеграції представників органів місцевого самоврядування, неурядових організацій, міжнародних гуманітарних агентств та інших ключових учасників, з метою ефективного реагування на гуманітарні потреби. Для цього доцільно організувати регулярні координаційні зустрічі, наприклад, щотижневі наради, що дозволять чітко визначити відповідальних за окремі напрямки діяльності, такі як логістика, фінансові питання або медичне забезпечення.

З метою належної організації роботи центру важливо реалізувати низку структурних кроків, зокрема:

- створити детальний регламент, що окреслює функціональні обов'язки всіх учасників;
- впровадити сучасні інформаційні технології, зокрема CRM-системи для моніторингу запитів, що дозволяють оперативно збирати дані про актуальні потреби населення (зокрема, запити на житло, продукти харчування або медичні послуги);
- забезпечити безперервний доступ до необхідних ресурсів, таких як транспорт, продукти, медикаменти;
- організувати гарячу лінію чи чат-бот для швидкого збору відгуків від громадян;
- забезпечити налагоджені контакти з міжнародними гуманітарними організаціями для ефективної співпраці.

Ми також встановили, що потенціал державно-приватного партнерства в контексті взаємодії з неурядовими організаціями (ІГС) не використовуються в повній мірі. Зазвичай місцеві органи влади обирають звичний підхід, укладаючи традиційні меморандуми про співпрацю, однак для розширення такого

партнерства важливо розробити локальні програми державно-приватного співробітництва з ІГС. Важливо, щоб місцеві ради ініціювали створення довгострокових програм, що включають фінансування та ресурсну підтримку для неурядових організацій, які займаються гуманітарною допомогою. Ці програми повинні охоплювати розробку спільних стратегій, планування бюджету та контроль за ефективністю використання ресурсів. Як позитивний приклад можна навести «Програму підтримки внутрішньо переміщених осіб 2023–2025» у Львівській області, де місцеві органи влади разом із громадськими організаціями забезпечують житлом переселенців. Такий механізм партнерства передбачає співфінансування з місцевих бюджетів і донорських організацій. Цей підхід може бути масштабований для вирішення інших гуманітарних криз, зокрема тих, що виникли внаслідок війни.

Для ефективного формування та реалізації подібних програм пропонується дотримуватися наступних етапів:

- оцінка потреб громади, наприклад, виявлення дефіциту місць для переселенців, медичних працівників або продуктів харчування;
- визначення основних напрямів співпраці;
- розробка прозорого механізму фінансування проектів;
- залучення міжнародних донорів до спільного фінансування програм.

Програми, спрямовані на підтримку гуманітарних ініціатив, мають бути затверджені місцевими радами, де чітко визначається процедура подачі заявок, отримання фінансування та звітування. Формат державно-приватного партнерства можна розширити, перетворюючи його на моделі тристороннього співробітництва, що включають залучення бізнесу. Йдеться про організацію спільних проектів у сферах гуманітарної допомоги, працевлаштування внутрішньо переміщених осіб, фінансування інфраструктурних ініціатив та інші напрями за участі місцевих органів влади, ІГС та представників місцевого бізнесу. Одним із цікавих прикладів є ініціатива «Ланцюг доброчинності» у м. Вінниці, яка залучила місцевих підприємців для забезпечення продуктовими

наборами переселенців. Така взаємодія стала можливою завдяки чітко визначеному розподілу обов'язків та прозорій звітності.

Для ефективної реалізації цього механізму доцільно:

- організувати спільні форуми для обговорення можливостей співпраці;
- розробити мотиваційні пакети для бізнесу, зокрема податкові пільги;
- створити єдину базу підприємств, готових до співпраці у кризових ситуаціях.

Важливо звернути увагу на можливості використання інструментів у рамках концепції Смарт сіті^{1/2/3}, зокрема через цифровізацію взаємодії з ІГС за допомогою єдиної платформи. Одним з таких інструментів може стати розробка інтерактивної карти, що відображатиме наявність гуманітарних ресурсів у громадах, логістичні маршрути, потреби різних соціальних груп, актуальні запити населення та доступні резерви. Це дозволить ІГС отримувати актуальну інформацію в реальному часі, що допоможе уникнути дублювання зусиль. Позитивним прикладом такої ініціативи є «Relief Map» у Києві, яка дає змогу централізовано координувати гуманітарні запити. Якщо цей досвід буде поширено на всю країну, можна досягти значного ефекту синергії в гуманітарних зусиллях.

¹ Матвеева О.Ю., Мунько А.Ю. Упровадження концепції розумного міста у процесі цифрової трансформації України заради сталого розвитку. Науковий вісник: державне управління. Київ: ТОВ «Про формат». 2023. № 1 (13). С. 138-162. URL : [https://doi.org/10.33269/2618-0065-2023-1\(13\)-138-162](https://doi.org/10.33269/2618-0065-2023-1(13)-138-162).

² Sydorenko N., Pakulova T., Naumyk A. Theoretical and applied approach to reforming the system of administrative services as a key factor in the transition of Ukraine to the concept of a «service state» implementation. Grail of science. 2023. № 31. С. 64–67. URL: <https://doi.org/10.36074/grail-of-science.15.09.2023.09>

³ Сидоренко Н. С., Корх А. О., Наумик А. С. Сучасні підходи до визначення та основні теоретико-методологічні складові публічної політики України. Distance learning in modern conditions and new technologies: Proceedings of the I International Scientific and Practical Conference, м. Stockholm, 19–22 верес. 2023 р. С. 205–209.

Для реалізації цієї ініціативи необхідно^{4/5/6/7}:

- залучити ІТ-компанії для розробки відповідної платформи;
- налаштувати систему обміну даними між місцевими радами, ІГС та волонтерськими організаціями;
- організувати навчання для користувачів цієї системи.

Для оптимізації витрат, замість розробки нової платформи, можна адаптувати вже існуючі системи, такі як «СпівДія» чи «Relief Map», відповідно до специфічних потреб кожної громади. Важливо, щоб ці платформи постійно оновлювались, забезпечуючи актуальність даних, щоб уникнути прийняття рішень на основі застарілої чи некоректної інформації^{8/9/10}.

Основою для ефективної взаємодії між місцевими радами та ІГС має стати проєктний менеджмент, зокрема через створення грантових програм для підтримки інноваційних ініціатив ІГС. Місцеві органи влади можуть розглянути можливість заснування спеціальних фондів^{11/12} для фінансування проєктів, спрямованих на швидке реагування на гуманітарні виклики. Приміром, у місті Хмельницький було створено грантову програму для фінансування мобільних

⁴ Наумик А., Липовська Н. Побудова ефективної структури державного управління. Розвиток суспільства та науки в умовах цифрової трансформації : МАТЕРІАЛИ ІІІ МІЖНАР. СТУДЕНТ. НАУК. КОНФ., м. Луцьк, 16 груд. 2022 р. С. 66–67.

⁵ Сидоренко Н. С., Наумик А. С., Брагіна К. С. Автономія закладів вищої освіти України: вплив сучасних тенденцій публічного управління. Інноваційні тенденції сьогодення в сфері природничих, гуманітарних та точних наук : ЗБ. НАУК. ПР. З МАТЕРІАЛАМИ ІV МІЖНАР. НАУК. КОНФ., м. Дніпро, 12 квіт. 2024 р. С. 28–29.

⁶ Биба Н. Є., Наумик А. С., Сидоренко Н. С. Теоретико-організаційні аспекти цифрової зрілості в публічному управлінні. Актуальні питання та перспективи проведення наукових досліджень: матеріали V міжнар. студент. наук. конф., м. Тернопіль, 6 жовт. 2023 р. С. 61–63.

⁷ Наумик А. С. Перспективи впровадження цифрового нотаріату. Глобалізація наукових знань: міжнародна співпраця та інтеграція галузей наук : матеріали ІV міжнар. студент. наук. конф., м. Тернопіль, 17 лют. 2023 р. С. 114–115.

⁸ Сидоренко Н. С., Наумик А. С., Червякова К. Д. Аспекти реалізації державної молодіжної політики в сучасних умовах. Нотатки сучасної науки. 2022. № 3. С. 18. URL: http://www.nbuv.gov.ua/UJRN/notmodsc_2022_3_14.

⁹ Косенко А. В., Попова А. В., Наумик А. С., Н. С. Сидоренко Наукова складова в контексті діяльності здобувачів вищої освіти. Діджиталізація науки як виклик сьогодення : МАТЕРІАЛИ VII МІЖНАР. СТУДЕНТ. НАУК. КОНФ., м. Полтава, 25 жовт. 2024 р. С. 707–709.

¹⁰ Наумик А., Сидоренко Н. Етична складова у роботі осіб, уповноважених на виконання функцій держави. Current issues of science, prospects and challenges : IV International Scientific and Theoretical Conference, м. Sydney, 5 трав. 2023 р. С. 42–44.

¹¹ Мунько А.Ю. Регіональні фонди розвитку як складова системи управління місцевими фінансами в умовах децентралізації влади. Державне управління та місцеве самоврядування. 2016. Вип. 1 (28). С. 150–156.

¹² Трещов М. М. Фонди регіонального розвитку: європейський досвід та необхідність його впровадження в Україні. Ефективність державного управління. 2014. Вип. 39. С. 420–426.

медичних бригад, що дозволило забезпечити медичну допомогу віддаленим громадам. Важливо розробити прозорий механізм конкурсного відбору проєктів, залучати незалежних експертів для оцінки заявок та проводити регулярний моніторинг результатів реалізації проєктів. Крім того, доцільно передбачити окрему категорію фінансування для малих ініціатив чи стартапів, що орієнтовані на вирішення гуманітарних проблем, таких як створення мобільних додатків для пошуку тимчасового житла.

Проте для ефективного впровадження проєктного підходу в діяльність місцевих органів влади необхідно систематично підвищувати кваліфікацію працівників, оскільки існують значні проблеми з відповідними навичками серед службовців місцевих рад. Важливим кроком є організація спільних тренінгів для працівників місцевих рад та волонтерів ІГС, що охоплюють теми роботи в кризових умовах, психологічної підтримки, логістики, антикризового і проєктного менеджменту. Подібні курси проводились Офісом ООН з координації гуманітарних справ у Харкові, що значно покращило рівень підготовки місцевих волонтерів.

Для успішного запровадження запропонованого інструменту необхідно здійснити кілька конкретних кроків:

- розробити навчальні програми в партнерстві з міжнародними гуманітарними організаціями, що дозволить забезпечити відповідність тренінгів найкращим світовим стандартам та адаптувати їх до локальних умов;

- регулярно проводити симуляційні навчання, орієнтуючись на реальні сценарії, щоб учасники могли на практиці застосувати отримані знання в умовах кризових ситуацій, що дозволить значно підвищити рівень підготовленості персоналу до швидкої та ефективної реакції на різні виклики;

- програми навчання повинні включати освоєння сучасних технологій, таких як GPS-навігація та онлайн-інструменти для моніторингу гуманітарних потреб і ресурсів, що сприятиме більш точному й оперативному управлінню гуманітарними процесами.

Проектний підхід є важливим інструментом для створення системи прозорої звітності та моніторингу діяльності ІГС. Для ефективної реалізації цього підходу необхідно розробити спільні стандарти звітності щодо витрат на гуманітарну допомогу, а також забезпечити громадський контроль за розподілом ресурсів, що можна досягнути через регулярні публічні звіти ІГС. Прозорість процесів прийняття рішень можна посилити шляхом проведення громадських слухань і включення представників ІГС до робочих груп з планування гуманітарних програм на рівні місцевих рад. Такі публічні обговорення з участю громадських організацій дозволяють оптимізувати програми підтримки, базуючи їх на реальних потребах громади. Рекомендації, що виникають після таких слухань, повинні бути ретельно опрацьовані та включені в стратегічні документи громади. Без зворотного зв'язку з громадськістю досягнення ефективних результатів у гуманітарних ініціативах буде неможливим.

Масштабні руйнації, спричинені атакою РФ, призвели до значних перебоїв у логістичних ланцюгах, що ускладнило доступ до багатьох громад, які, попри це, залишаються з населенням, яке потребує допомоги. Тому є доцільним створення мережі мобільних центрів для доставки гуманітарної допомоги в ці важкодоступні або постраждалі від обстрілів райони. Такі мобільні групи, як це реалізовано у проєкті «Карітас» у Запорізькій області, можуть не тільки доставляти продукти харчування, але й надавати базову медичну допомогу.

Для організації цієї мережі місцеві органи влади разом з ІГС повинні виконати кілька важливих кроків:

- закупити та обладнати спеціалізовані транспортні засоби;
- впровадити систему GPS-навігації для оптимізації маршрутів доставки гуманітарної допомоги;
- забезпечити навчання працівників, які будуть залучені до функціонування таких бригад, для роботи в умовах підвищеного ризику.

Інтеграція ІГС у систему цивільного захисту громади є важливим кроком для підвищення ефективності реагування на надзвичайні ситуації. Одним з прикладів успішної інтеграції є місто Миколаїв, де завдяки тісній співпраці між

ІГС та службами цивільного захисту вдалося швидко евакуювати населення з районів підтоплення. Це досягнуто завдяки чітко розробленим алгоритмам взаємодії, що включають спільну роботу під час кризових ситуацій, інтеграцію ІГС в систему управління кризами та організацію спільних навчань для відпрацювання реагування на надзвичайні ситуації.

Запропонований комплекс заходів включає як окремі кроки, так і сукупні стратегії для вирішення проблем, пов'язаних із війною та гуманітарною кризою. Ці заходи не тільки відповідають поточним викликам, але й формують механізми довготривалого партнерства між місцевими радами та ІГС. Кожен напрям реалізації ініціативи підкріплений прикладами успішно реалізованих проєктів, що демонструє реальність і доцільність їх впровадження. Кроки реалізації конкретизовано таким чином, щоб створити структуровану та адаптовану до потреб конкретної громади базу для ефективної роботи. Важливо, що ці заходи органічно доповнюють існуючу систему, що значно підвищує шанси на їх успішну реалізацію в реальних умовах.

Кондратова Ярина Максимівна

здобувачка вищої освіти ННІ ПЮ

Дніпровський державний університет внутрішніх справ

КРАЩІ ПРАКТИКИ КРАЇН ЄВРОПЕЙСЬКОГО СОЮЗУ ЩОДО СПІВПРАЦІ МІЖ ОРГАНАМИ ПУБЛІЧНОГО УПРАВЛІННЯ ТА НЕДЕРЖАВНИМИ ОРГАНІЗАЦІЯМИ

Анотація: в даній науковій роботі досліджуються кращі практики країн Європейського Союзу щодо співпраці між органами публічного управління та недержавними організаціями

Ключові слова: практика, ЄС, співпраця, управління, НГО

Співпраця органів публічного управління з недержавними організаціями займає важливе місце у контексті демократичного управління та ефективної реалізації суспільних інтересів. Європейський досвід у цій сфері є надзвичайно цінним і може бути успішно адаптований в Україні.

Одним із основних документів, що визначає правові засади діяльності міжнародних недержавних організацій на європейському рівні, є «Європейська конвенція про визнання правосуб'єктності міжнародних неурядових організацій» (ETS № 124)¹. Розроблена Радою Європи в 1986 році, ця Конвенція стала першим міжнародним актом, що встановив чіткі правила визнання юридичного статусу недержавних організацій у міжнародному просторі. Вона була ратифікована рядом країн, таких як Австрія, Бельгія, Франція, Греція, Ліхтенштейн, Португалія та інші. Це дозволяє значно полегшити діяльність громадських організацій на міжнародному рівні, сприяючи розвитку громадянського суспільства. Завдяки Конвенції забезпечено встановлення

¹ European Convention on the Recognition of the Legal Personality of International Non-Governmental Organizations, Council of Europe, Strasbourg, 24.IV.1986. URL: <https://www.coe.int/en/web/conventions/full-list/-/conventions/rms/090000168007a67c>.

єдиних стандартів визнання правосуб'єктності, що зменшує адміністративні перепони та створює умови для більш ефективної співпраці між організаціями та державами. Водночас, не всі держави Ради Європи ратифікували Конвенцію, що створює правові труднощі для діяльності таких організацій у цих країнах. Крім того, деякі держави встановлюють додаткові вимоги, які виходять за межі її положень.

Конвенція охоплює асоціації, фонди та інші приватні установи, які відповідають певним вимогам, серед яких некомерційний характер діяльності, заснування за національним законодавством однієї з держав-учасниць, реалізація діяльності в кількох країнах та наявність статутного офісу в країні-учасниці². Наприклад, міжнародні організації, такі як «Міжнародна федерація з прав людини», мають правові підстави для діяльності у всіх державах-членах, що ратифікували Конвенцію³. Це значно полегшує їх функціонування, створюючи єдиний підхід до правового визнання. Правосуб'єктність таких організацій дає додаткові гарантії їх діяльності, зміцнюючи довіру серед партнерів, донорів та громадян.

Згідно з положеннями Конвенції, держави-учасниці зобов'язані визнавати правосуб'єктність недержавних організацій, якщо їхні статутні офіси зареєстровані в державі, де організація отримала правоздатність. Це включає можливість укладати договори, здобувати та відчужувати майно, а також бути стороною в судових процесах⁴. Такий підхід спрощує діяльність організацій на міжнародному рівні, оскільки не вимагається додаткової реєстрації чи спеціальних дозволів для функціонування в інших країнах-учасниках.

² European Convention on the Recognition of the Legal Personality of International Non-Governmental Organizations, Council of Europe, Strasbourg, 24.IV.1986. URL: <https://www.coe.int/en/web/conventions/full-list/-/conventions/rms/090000168007a67c>.

³ Виклики та потреби українського неприбуткового сектору. Київ : ГО «Philanthropy in Ukraine», 2024. 64 с. URL : https://drive.google.com/file/d/1SAo-mC_M6wWdHRkqw_nu-O3nqiDWW0tS/view.

⁴ European Convention on the Recognition of the Legal Personality of International Non-Governmental Organizations, Council of Europe, Strasbourg, 24.IV.1986. URL: <https://www.coe.int/en/web/conventions/full-list/-/conventions/rms/090000168007a67c>.

Документи, що підтверджують правосуб'єктність організацій, мають визнаватися без додаткових процедур, таких як легалізація чи апостиль⁵. Це уніфікує підходи до визнання правоздатності, що сприяє стабільності та передбачуваності в діяльності міжнародних організацій, які працюють в кількох країнах.

Однак Конвенція дозволяє державам відмовляти у визнанні організацій, чия діяльність може загрожувати національній безпеці, громадському порядку, здоров'ю чи моралі⁶. Це забезпечує можливість захисту національних інтересів при сприянні міжнародній співпраці.

До основних позитивних аспектів Конвенції належать:

- спрощення процедур взаємного визнання організацій,
- гармонізація правових стандартів, що зменшує можливості для дискримінації,
- сприяння міжнародному співробітництву через створення глобальних мереж організацій громадянського суспільства.

Такі організації можуть брати участь у грантових програмах і міжнародних ініціативах, що проводяться ЄС та іншими міжнародними організаціями, зокрема у сферах екології та прав людини⁷.

Практичне значення Конвенції полягає у забезпеченні сприятливих умов для діяльності міжнародних організацій, що значно спрощує їхнє функціонування в різних юрисдикціях та дозволяє ефективно вирішувати глобальні проблеми. Наприклад, такі організації, як Міжнародний Червоний Хрест, Amnesty International та Зелений Хрест, мають можливість реалізовувати свої гуманітарні, правозахисні та екологічні проекти без юридичних перепон в країнах, які ратифікували Конвенцію.

⁵ Сачко О. В. Правосуб'єктність міжнародних неурядових організацій: стан і перспективи розвитку. Актуальні проблеми вітчизняної юриспруденції. 2022. № 4. С. 230 – 236. URL : <https://doi.org/10.32782/39221345>.

⁶ Матвійчук А. В. Діяльність міжнародних неурядових організацій у законодавчо-правовому полі України. Society, Politics, Administration in Central Europe. 2019. Вип. 10. 14–21.

⁷ Ільницька У. Особливості міжнародно-правової суб'єктності неурядових організацій. Українська національна ідея: реалії та перспективи розвитку. 2012. Вип. 24. 84–91.

Впровадження положень Європейської конвенції про визнання правосуб'єктності міжнародних неурядових організацій в Україні в умовах війни є важливим кроком для підтримки стабільності діяльності громадянського суспільства та збереження міжнародних партнерських зв'язків. Оскільки Україна переживає складні часи, інтеграція таких міжнародних норм потребує стратегічного підходу, здатного врахувати військовий контекст та виклики, що з ним пов'язані. У цьому процесі можна виділити кілька ключових напрямків.

Одним із перших кроків для впровадження положень Конвенції є адаптація національного законодавства до вимог міжнародної угоди. В умовах війни особливу увагу потрібно звернути на те, щоб зміни в законодавстві були гнучкими й одночасно забезпечували безпеку та контроль над діяльністю організацій. В Україні слід розробити закон, що чітко визначатиме правовий статус ІГС, в тому числі міжнародних організацій, що мають право працювати на території країни, вказуючи механізми реєстрації, визнання правосуб'єктності, взаємодії з державними органами та іншими важливими аспектами діяльності.

Адаптація до Конвенції вимагає чіткої регламентації правового статусу ІГС, особливо тих, які працюють у зонах конфлікту. Це означає, що для таких організацій потрібно встановити специфічні норми, які дозволяють їм працювати навіть в умовах військового стану або надзвичайних ситуацій. Такий підхід дозволить уникнути юридичних прогалин і забезпечити правову визначеність для організацій, що сприяють стабільності в державі.

В умовах війни державі необхідно дотримуватись балансу між підтримкою гуманітарних та соціальних ініціатив і забезпеченням національної безпеки. Для цього важливо запровадити механізми прозорості діяльності ІГС, зокрема через створення реєстрів таких організацій, їх фінансування та програм, які реалізуються на території України. Це дозволить виявляти й контролювати потенційні загрози, які можуть виникнути через діяльність окремих ІГС, пов'язану з гуманітарними чи політичними цілями.

Технології, як-от створення електронних реєстрів та платформ для моніторингу діяльності ІГС, можуть стати важливими інструментами для

контролю та звітності в умовах війни. Вони дозволяють забезпечити не тільки прозорість, але й оперативність у реагуванні на можливі порушення законодавства. Платформи для звітності мають включати механізми оцінки ефективності роботи організацій та напрямків їхньої діяльності.

В умовах війни ІГС, зокрема міжнародні організації, можуть відігравати вирішальну роль у гуманітарній допомозі, відновленні інфраструктури та підтримці соціальних програм. Для того, щоб їхня діяльність була ефективною, Україні слід створити сприятливі умови для фінансування таких організацій. Підтримка має бути не лише фінансовою, але й надаватися через інші механізми, зокрема через гранти, субсидії, пільгові умови для співпраці.

Зокрема важливо належним чином забезпечити можливість діяльності зазначених організацій на інституційному рівні, а також зменшити прояви корупційних факторів^{8/9/10}.

Крім того, Україні важливо укласти двосторонні угоди з міжнародними донорами та організаціями, щоб гарантувати правову основу для отримання і використання гуманітарних ресурсів. Це дозволить збільшити обсяг міжнародної допомоги, уникнути зловживань та забезпечити її ефективне використання для досягнення стратегічних цілей.

Ураховуючи поточну ситуацію в Україні, спрощення адміністративних процедур для міжнародних неурядових установ є ключовим елементом. Для зменшення бюрократичних бар'єрів необхідно створити чіткі механізми визнання правосуб'єктності ІГС, включаючи автоматичне визнання їхнього правового статусу, якщо організація вже зареєстрована в іншій державі, що ратифікувала Конвенцію. Водночас, цей процес повинен включати чіткі механізми контролю за діяльністю таких організацій, щоб уникнути потенційних загроз національній безпеці.

⁸ Шевченко С., Сидоренко Н. Електронне урядування та ІКТ як інструменти протидії корупції у контексті світового тренду прозорості публічної служби. *Аспекти публічного управління*. 2020. № 8(5). С. 72–81.

⁹ Наумик А., Сидоренко Н. Шляхи протидії корупції та корупційним проявам в органах місцевого самоврядування України. *Студентський науковий журнал «UNIVERSUM»*. 2023. № 1. С. 57–60.

¹⁰ Шевченко С. О., Сидоренко Н. С. Сутність поняття політичної корупції та її небезпеки в Україні. *Становлення публічного адміністрування в Україні : матеріали VIII Всеукр. міжвуз. конф. студентів та молодих учених / за заг. ред. С. О. Шевченка. Д. : ДРІДУ НАДУ .2019. 101-106*

Особливо важливо, щоб спрощення процедур не вплинуло на безпеку держави. Тому в процесі імплементації Конвенції необхідно розробити алгоритм перевірки діяльності організацій на відповідність національним стандартам безпеки, безпосередньо задіявши державні органи, відповідальні за захист національних інтересів.

Тим не менш, не варто й здійснювати занадто сильну бюрократизацію зазначеного процесу^{11/12/13}

ІГС можуть відігравати ключову роль у підтримці соціально-економічної стабільності, відновленні територій та сприянні розвитку громадських ініціатив. Україні слід активізувати співпрацю з міжнародними організаціями у таких сферах, як відновлення інфраструктури, підтримка внутрішньо переміщених осіб, психологічна допомога населенню, захист прав жінок та дітей.

Необхідно розробити спеціальні механізми співпраці, що дозволять міжнародним недержавним організаціям швидко залучатися до відновлення постраждалих регіонів та до впровадження гуманітарних ініціатив у воєнних умовах. Така співпраця повинна базуватися на взаємному довірі та прозорості, щоб гарантувати ефективність та безпеку реалізації цих програм.

Враховуючи ситуацію війни, Україні необхідно створити ефективні механізми захисту ІГС від потенційних загроз та атак. Це включає правову захищеність організацій від тиску з боку різних зацікавлених груп, а також гарантії безпеки для співробітників таких організацій, особливо в зоні бойових дій.

Для України, що прагне інтегруватися в європейське співтовариство, ратифікація цієї Конвенції та її імплементація у національне законодавство можуть стати важливим кроком для розвитку взаємодії з недержавними

¹¹ Сидоренко Н. С. Особливості громадського контролю у сфері публічної служби в умовах її реформування в Україні. Ефективність державного управління. 2016. Вип. 4(49), Ч. 1. С. 234–240.

¹² Tkachova N., Saienko V., Bezena I., Tur O., Shkurat I. & Sydorenko N. (2021). Modern trends in the local governments activities AD ALTA: journal of interdisciplinary research. Vol. 11, Issue 2, special issue XXII., 112-119. Вилучено з: <https://www.magnanimitas.cz/ADALTA/110222/PDF/110222.pdf>.

¹³ Кондратова Я. М., Наумик А. С., Сидоренко Н. С. Генезис поняття «демократія» в історично-управлінському розумінні. Тренди та перспективи розвитку мультидисциплінарних досліджень : МАТЕРІАЛИ V МІЖНАР. СТУДЕНТ. НАУК. КОНФ., м. Одеса, 26 квіт. 2024 р. С. 49–50.

організаціями на міжнародному рівні. Успішне впровадження європейського досвіду може стати основою для подальшого розвитку громадянського суспільства та вирішення гуманітарних криз.

Брагіна Каріна Сергіївна

здобувачка вищої освіти ННІ ПЮ

Дніпровський державний університет внутрішніх справ

ІНСТИТУТИ ГРОМАДЯНСЬКОГО СУСПІЛЬСТВА ЯК СУБ'ЄКТИ ПУБЛІЧНОГО УПРАВЛІННЯ

Анотація: в зазначеній науковій роботі досліджуються інститути громадянського суспільства як суб'єкти сучасного публічного управління

Ключові слова: інститут, Україна, суспільство, управління, корупція

З початком масштабного вторгнення Російської Федерації місцеві ради взяли на себе значну частину функцій, які зазвичай не належать до їх компетенції, зокрема у сфері безпеки. Це викликало необхідність трансформації їхньої ролі не лише як адміністративного органу, а й як платформи для залучення громадського сектору. Ефективність таких змін визначається прозорістю, підзвітністю й активною участю представників громадського суспільства у прийнятті рішень. Така ситуація підкреслює фундаментальну роль місцевих рад і водночас наголошує на важливості інститутів громадянського суспільства (ІГС) у відновленні та сталому розвитку територій шляхом спільних зусиль.

Термін «інститут громадянського суспільства» має спільне значення з поняттям «неурядова організація», поширеним у міжнародній практиці. Наприклад, у Longman Dictionary «non-governmental organization» визначено як «організацію, яка допомагає людям, захищає довкілля та не перебуває під управлінням урядових структур»¹. Д. Льюїс трактує НУО як «громадянські об'єднання, що функціонують без формального втручання держави й слугують протидією державному та ринковому впливу»². У Європейському Союзі цей термін уперше використано в Конвенції 1986 року про визнання

¹ Longman Dictionary of Contemporary English: Website. URL: <https://www.ldoceonline.com>.

² Lewis D. The Management of Non-Governmental Development Organizations. An Introduction. London; NY: Ruetledge, 2001. 242 P.

правосуб'єктності міжнародних неурядових організацій³, що акцентує на їхній діяльності поза межами однієї країни.

Зарубіжні дослідники підкреслюють посередницьку роль ІГС у захисті громадянських прав різних соціальних і професійних груп населення^{4/5/6/7}. У вітчизняному науковому дискурсі ІГС визначають як «об'єднання, ініційовані громадянами без втручання уряду, які не мають на меті отримання прибутку»⁸. Їхня діяльність охоплює широкі функції: від дослідницької та освітньої роботи до правозахисту й підтримки біженців.

Аналіз української нормативно-правової бази показує відсутність єдиного визначення поняття «інститути громадянського суспільства», що ускладнює їхнє правове регулювання та співпрацю з органами влади. На основі Конституції України, Цивільного кодексу⁹, законів «Про громадські об'єднання»¹⁰, «Про благодійну діяльність»¹¹, «Про доступ до публічної інформації»¹² тощо, ІГС в Україні діють у таких формах, як громадські об'єднання, благодійні організації та інші неприбуткові утворення.

Європейський досвід демонструє такі особливості ІГС: вони можуть бути як формальними, так і неформальними, національними чи міжнародними, а

³ European Convention on the Recognition of the Legal Personality of International Non-Governmental Organizations, Council of Europe, Strasbourg, 24.IV.1986. URL: <https://www.coe.int/en/web/conventions/full-list/-/conventions/rms/090000168007a67c>.

⁴ Яцина М. О. До питання визначення поняття «неурядова організація» (на прикладі національних і міжнародних актів). Порівняльно-аналітичне право: електронне наукове фахове видання. 2019. Ужгород. Вип. 4. С. 384–386.

⁵ Наумик А. С., Кондратова Я. М., Сидоренко Н. С. Правова держава і громадянське суспільство: історія державноправової думки в контексті публічного управління та адміністрування. Журнал «UNIVERSUM». 2024. № 7. С. 19–23.

⁶ Биба Н. Є., Наумик А. С., Сидоренко Н. С. Теоретико-організаційні аспекти цифрової зрілості в публічному управлінні. Актуальні питання та перспективи проведення наукових досліджень : МАТЕРІАЛИ V МІЖНАР. СТУДЕНТ. НАУК. КОНФ., м. Тернопіль, 6 жовт. 2023 р. С. 61–63.

⁷ Наумик А., Сидоренко Н. Шляхи протидії корупції та корупційним проявам в органах місцевого самоврядування України. Студентський науковий журнал «UNIVERSUM». 2023. № 1. С. 57–60.

⁸ Політологічний словник / О. Д. Авдєєнко, О. В. Антоноук, О. В. Бабкіна та ін. Київ : Міжрегіон. акад. упр. персоналом, 2005. 791 с.

⁹ Цивільний кодекс України : Кодекс України від 16.01.2003 № 435-IV. URL : <https://zakon.rada.gov.ua/laws/show/435-15#Text>.

¹⁰ Про громадські об'єднання : Закон України від 22.03.2012 № 4572-VI. URL : <https://zakon.rada.gov.ua/laws/show/4572-17#Text>.

¹¹ Про благодійну діяльність та благодійні організації : Закон України від 05.07.2012 № 5073-VI. URL : <https://zakon.rada.gov.ua/laws/show/5073-17#Text>.

¹² Про доступ до публічної інформації : Закон України від 13.01.2011 № 2939-VI. URL : <https://zakon.rada.gov.ua/laws/show/2939-17#Text>.

також мають право на свободу вираження та інші основні права¹³. Це свідчить про певну тотожність терміну «ІГС» з українським «громадська організація», зокрема відповідно до Закону України «Про громадські об'єднання»¹⁴.

ІГС в Україні відіграють вагомую роль у сферах правозахисту, соціальної допомоги, розвитку громад і впровадження реформ, зокрема децентралізації, антикорупційної політики та цифровізації. Вони діють переважно як некомерційні організації, виконуючи фінансово-економічні та соціально-трудова функції^{15/16/17}. Їхня участь у формуванні політики визначена законами, такими як «Про доступ до публічної інформації», які дозволяють ІГС брати участь у громадських консультаціях і надавати пропозиції до законопроектів¹⁸.

ІГС відіграють важливу роль у системі публічного управління України, виступаючи посередниками між громадянами та владою. Їх основна функція полягає в тому, щоб слугувати каналом для донесення суспільних потреб, інтересів і очікувань до органів влади. Вони сприяють демократизації управлінських процесів, формуючи баланс між державним контролем і активною участю громадськості.

Одним із ключових аспектів діяльності ІГС є їхня здатність створювати платформи для громадської участі у процесах прийняття рішень. Законодавство, зокрема Закон України «Про доступ до публічної інформації», дозволяє таким організаціям брати участь у громадських консультаціях, вносити пропозиції до нормативно-правових актів та представляти інтереси громадськості через

¹³ Манко В. Неурядові організації як інструменти «розумної сили». Вісник Дніпропетровського університету. 2015. № 3. С. 92–98.

¹⁴ Про громадські об'єднання : Закон України від 22.03.2012 № 4572-VI. URL : <https://zakon.rada.gov.ua/laws/show/4572-17#Text>.

¹⁵ Сиченко О. О. Взаємодія органів державної влади та місцевого самоврядування з некомерційним сектором у соціальній сфері. Інвестиції: практика та досвід. 2012. № 3. С. 87 – 89.

¹⁶ Сидоренко Н. С., Корх А. О., Наумик А. С. Становлення і розвиток громадської думки в Україні: вплив цифровізаційних процесів, генезис та організаційно-функціональний аспект. Цифрове наукове суспільство: соціально-економічні, правові та міжнародні аспекти : зб. наук. пр. за матеріалами III міжнар. наук. конф. (6 верес. 2024 р., м. Дніпро). С. 55–58.

¹⁷ Кондратова Я. М., Наумик А. С., Сидоренко Н. С. Генезис поняття «демократія» в історично-управлінському розумінні. Тренди та перспективи розвитку мультидисциплінарних досліджень : МАТЕРІАЛИ V МІЖНАР. СТУДЕНТ. НАУК. КОНФ., м. Одеса, 26 квіт. 2024 р. С. 49–50.

¹⁸ Про доступ до публічної інформації : Закон України від 13.01.2011 № 2939-VI. URL : <https://zakon.rada.gov.ua/laws/show/2939-17#Text>.

громадські ради при державних установах. Це сприяє більш інклюзивному та прозорому врядуванню.

ІГС також виступають осередками соціальних інновацій, пропонуючи нові підходи до вирішення соціальних проблем. Вони активно працюють у сферах захисту прав людини, підтримки вразливих груп населення та розвитку громад, що дозволяє їм компенсувати недоліки традиційного державного управління. Крім того, їх діяльність слугує важливим інструментом соціального контролю. Виконуючи функції моніторингу, ІГС сприяють підвищенню прозорості роботи державних органів, зокрема у боротьбі з корупцією та забезпеченні підзвітності публічної влади.

У сучасних умовах кризи, викликаній війною з РФ, ІГС адаптувалися до нових викликів, забезпечуючи гуманітарну допомогу, підтримку внутрішньо переміщених осіб, а також координацію зусиль у відновленні постраждалих територій. Їх здатність швидко мобілізувати ресурси та ефективно реагувати на виклики підкреслює необхідність нормативного визнання цієї ролі.

Ще одним важливим напрямом їхньої діяльності є фінансова взаємодія з державою та донорами. Хоча ІГС мають доступ до фінансування через державні та місцеві програми підтримки, ця система потребує вдосконалення. Особливо це актуально через високу залежність багатьох організацій від міжнародних донорів, що робить їх діяльність вразливою до змін у глобальному середовищі.

Незважаючи на значний внесок, ІГС в Україні стикаються з викликами, серед яких залежність від міжнародного фінансування, бюрократичні бар'єри та політичний тиск. Проте вдосконалення законодавства, розширення партнерства між ІГС та органами влади, а також забезпечення стабільного фінансування сприятимуть їхній ефективності у сприянні сталому розвитку України.

На основі проведеного аналізу можна зробити кілька важливих висновків, що деталізують роль і виклики, з якими стикаються ІГС у системі публічного управління в Україні в умовах сучасних трансформацій:

1. Посилення ролі місцевих рад та ІГС у кризових умовах. Воєнні дії показали важливість гнучкої трансформації місцевого самоврядування. Місцеві

ради, часто не маючи достатнього досвіду або ресурсів для виконання безпекових та кризових функцій, стали платформами для активної взаємодії з ІГС. Це дозволило частково компенсувати структурні слабкості адміністративного апарату і підвищити ефективність реагування на соціальні та економічні виклики.

2. ІГС як драйвери соціальних змін. Завдяки своїй гнучкості, ІГС продемонстрували здатність швидко адаптуватися до нових умов, ставши важливими стейкхолдерами в процесі подолання наслідків воєнної агресії. Їхня діяльність спрямована не лише на захист вразливих груп, але й на підтримку соціальної згуртованості та сприяння розвитку демократичних інститутів.

3. Недостатня правова визначеність. Відсутність чіткого юридичного визначення поняття «інститути громадянського суспільства» в українському законодавстві ускладнює ефективну співпрацю з органами влади. Це створює ризики неузгодженості у регламентуванні їхньої діяльності, зокрема у питаннях доступу до фінансування, представлення інтересів громадян та участі у публічному управлінні.

4. Європейський досвід як орієнтир для розвитку. Українські ІГС, беручи приклад з європейських практик, мають можливість адаптувати свій правовий статус, структуру діяльності та механізми взаємодії з державними органами відповідно до міжнародних стандартів. Це сприятиме зміцненню їхньої спроможності впливати на формування державної політики та підвищувати рівень громадської довіри.

5. Необхідність покращення фінансової стійкості ІГС. Залежність від міжнародних донорів є одночасно джерелом ресурсів та вразливістю для ІГС. Розробка національних програм підтримки, залучення місцевих бюджетів та розвиток партнерств із бізнесом можуть стати ключем до зміцнення фінансової бази організацій.

6. Інститути громадянського суспільства як інструмент модернізації. ІГС в Україні довели свою спроможність слугувати каталізаторами змін у суспільстві, зокрема у впровадженні інновацій, розвитку соціальних послуг та формуванні

нових моделей взаємодії між громадянами й владою. Їхня діяльність сприяє переходу від централізованої до децентралізованої моделі управління, що відповідає сучасним європейським тенденціям.

7. Прозорість і підзвітність як ключовий фактор довіри. ІГС мають постійно вдосконалювати механізми прозорості своєї роботи, включно з фінансовими звітами та комунікацією з громадськістю. Це не лише підвищує довіру з боку суспільства та донорів, але й створює передумови для довготривалого партнерства з владою.

Це визначає напрями подальшого дослідження проблематики:

– концептуалізація та стратегування взаємодії органів публічного управління та ІГС, яка враховуватиме їхні фінансові та адміністративні потреби, а також сприятиме інтеграції кращих європейських практик;

– удосконалення законодавчого регулювання діяльності ІГС з акцентом на підвищення їхньої правової визначеності та створення прозорих механізмів взаємодії з органами влади;

– посилення інформаційної роботи щодо ролі та досягнень ІГС, аби підвищити громадське розуміння їхньої важливості та розширити базу підтримки серед населення.

Загалом, розвиток ІГС в Україні є не лише важливим елементом демократії, але й ключовою умовою для забезпечення сталого розвитку громад і країни загалом.

Биба Назар Євгенович

здобувач вищої освіти ННІ ППО

Дніпровський державний університет внутрішніх справ

МЕТОДОЛОГІЯ ДОСЛІДЖЕННЯ ВЗАЄМОДІЇ ОРГАНІВ ПУБЛІЧНОГО УПРАВЛІННЯ З ГРОМАДСЬКИМ СЕКТОРОМ

Анотація: В зазначеній науковій роботі досліджуються інститути громадянського суспільства як суб'єкти сучасного публічного управління

Ключові слова: інститут, Україна, суспільство, управління, корупція

Практика впровадження публічного управління в різних країнах наочно демонструє, що збалансований розвиток соціально-економічної системи можливий лише за умов гармонійного поєднання владних повноважень із громадськими інтересами. Особливо це актуально в межах територіальних громад. Управління, яке базується на взаємодії з громадськістю, сприяє підвищенню адаптивності організації, зміцнює відповідність відповідальності керівників органів публічного управління їхнім функціональним обов'язкам і відкриває можливості для здійснення системних трансформацій.

На позитивний вплив взаємодії громадськості та органів державної влади вказують численні наукові праці і публікації вчених та фахівців в галузі публічного управління. Серед них чільне місце посідають наукові праці Н. С. Сидоренко та А. С. Наумика, в котрих зазначається, що в сучасних умовах транспарентності державно-управлінської діяльності такого роду взаємодіє є

ефективним фактором запобігання та протидії корупційним правопорушенням^{1/2/3}.

Застосування комунікаційного підходу у сфері державного та місцевого розвитку створює необхідні передумови для ефективного вирішення як локальних проблем конкретних громад, так і більш масштабних суспільно важливих завдань. Однак досягнення вагомих результатів у публічному управлінні в Україні стримується через відсутність системної підтримки взаємодії з громадянським сектором, яка б забезпечувала узгодженість управлінських рішень на рівнях «держава» – «громада» – «громадяни»⁴.

Ефективне вирішення суспільно важливих питань значною мірою визначається наявністю інструментів взаємодії та комунікації з громадськістю, якими володіють органи публічного управління для виконання своїх функцій. Важливим аспектом є також їх здатність забезпечувати розвиток територіального потенціалу в межах країни. У цьому контексті питання підвищення ефективності систем взаємодії та їхньої адаптації до сучасних викликів набуває особливого значення. Така адаптація вимагає ґрунтовного наукового супроводу, комплексного теоретико-методологічного аналізу та розробки практичних рекомендацій для вирішення актуальних завдань дослідження.

У широкому сенсі методологія трактується як «вчення про метод». Як зазначає Ю. Сурмін, серед найпоширеніших визначень цього поняття можна виділити такі: сукупність філософських методів пізнання; система методів пізнання; загальна теорія методів пізнання; сукупність принципів діяльності; система принципів, категорій, теорій, парадигм і методів⁵.

¹ Наумик А., Сидоренко Н. Шляхи протидії корупції та корупційним проявам в органах місцевого самоврядування України. Студентський науковий журнал «UNIVERSUM». 2023. № 1. С. 57–60.

² Сидоренко Н., Брагіна К., Наумик А. Інноваційні детермінанти боротьби з корупцією та незаконним збагаченням в органах місцевого самоврядування України як аспект національної безпеки: теорія та практика. Міжнародна та національна безпека: теоретичні і прикладні аспекти : Матеріали VIII Міжнар. науково-практ. конф., м. Дніпро, 15 берез. 2024 р. С. 122–124.

³ Сидоренко Н., Наумик А., Брагіна К. Особливості функціонування інститутів громадянського суспільства в контексті переходу України до впровадження концепту «сервісної держави». *Логос*. 2023. С. 47–49.

⁴ Взаємодія органів державної влади та громадянського суспільства : навч. посіб. / за ред. Ю.П. Сурміна, М. Михненка ; авт. кол.: Сурмін Ю.П., Михненко А.М., Крушельницька Т.П. та ін. Київ : НАДУ, 2011. 388 с.

⁵ Сурмін Ю.Г. Майстерня вченого: Підручник / Ю.Г. Сурмін. К. : Знання-Прес, 2006. – 280с.

Характерною рисою наукових підходів і методів, що застосовуються для вивчення систем державного і муніципального управління, є їх орієнтованість на нормативно-правову базу. Це забезпечує прозорість і підконтрольність діяльності органів управління, а також спрямованість їхньої роботи на задоволення суспільних інтересів⁶. Тому у рамках цього дослідження доцільно використовувати спеціальну методологію, спрямовану на вивчення соціально-економічних процесів у публічному управлінні. Ми вважаємо, що архітектура цієї методології повинна ґрунтуватися на загальній методології наукового пізнання та методології науки у галузі державного управління і місцевого самоврядування. Ця методологія стане предметом наукового інтересу для вчених, практиків та працівників органів публічного управління.

Вцілому наукові дослідження теоретико-практичних питань органів державної влади та місцевого самоврядування в Україні здійснюють загальний позитивний вплив на розвиток та поглиблення демократичних засад врядування^{7/8/9/10}.

Для проведення дослідження побудовано програму, що виступає узагальненою моделлю, яка дозволяє визначити основні етапи, процедури та очікувані результати¹¹. Послідовність дослідницьких кроків охоплює кілька ключових елементів.

Перший етап передбачає постановку проблеми. Зростання громадської складової у державному управлінні обумовлює необхідність розширення участі представників громадського сектору у процесах прийняття управлінських

⁶ Роман В. Моделі децентралізації влади країн Європейського Союзу. Демократичне врядування. Вип. 12. 2012. URL : <http://lvivacademy.com/visnik12/fail/Roman.pdf>.

⁷ Наумик А., Алфьорова Т. Студентські наукові дослідження як фактор практико-орієнтованого навчання у закладах вищої освіти України. Міждисциплінарні наукові дослідження та перспективи їх розвитку : матеріали IV міжнар. студент. наук. конф., м. Вінниця, 5 квіт. 2024 р. С. 57–59.

⁸ Косенко А. В., Попова А. В., Наумик А. С. Наукова складова в контексті діяльності здобувачів вищої освіти. Діджиталізація науки як виклик сьогодення : матеріали VII міжнар. студент. наук. конф., м. Полтава, 25 жовт. 2024 р. С. 707–709.

⁹ Сидоренко Н. С., Корх А. О., Наумик А. С. Сучасні підходи до визначення та основні теоретико-методологічні складові публічної політики України. Distance learning in modern conditions and new technologies : Proceedings of the I International Scientific and Practical Conference, м. Stockholm, 19–22 верес. 2023 р. С. 205–209.

¹⁰ Трещов М. М., Наумик А. С. Цифровізація воюючої держави: необхідність та переваги. Проблеми сучасних трансформацій. Серія: право, публічне управління та адміністрування. 2023. № 9. URL: <https://doi.org/10.54929/2786-5746-2023-9-02-10>

¹¹ Сурмін Ю.Г. Майстерня вченого: Підручник / Ю.Г. Сурмін. К. : Знання-Прес, 2006. – 280с.

рішень, спрямованих на розвиток держави та громад. Існуючі централізовані моделі управління не забезпечують достатньої ефективності в умовах децентралізованих підходів.

Основною метою дослідження є розробка концептуальних засад удосконалення системи взаємодії органів публічного управління з громадськістю в умовах перманентних криз. Завданнями виступають: аналіз теоретичної бази проблематики; вивчення системи взаємодії органів управління та громадськості; дослідження інституційного середовища та чинників впливу; узагальнення міжнародного досвіду; формування концептуальних основ удосконалення взаємодії та розширення інструментарію.

Гіпотеза дослідження передбачає, що держава і територіальні громади, будучи соціально-економічними системами з власними ресурсами, здатні ефективно їх використовувати для досягнення прогресу за допомогою сучасних методів і технологій взаємодії.

Методологічна основа дослідження включає низку загальнонаукових і спеціальних методів, зокрема: діалектичний підхід, дедукцію, індукцію, абстрагування, узагальнення, аналіз і синтез, моделювання, системно-аналітичний та компаративний методи, а також економіко-статистичний і логічний аналіз. Використання цих методів забезпечує цілісне бачення структури, взаємозв'язків і ефективності механізмів соціально-економічного розвитку.

Дослідження реалізується за таким планом:

1. Теоретичний аналіз взаємодії органів управління з громадськістю.
2. Дослідження нормативно-правових механізмів участі громадян у прийнятті управлінських рішень.
3. Розробка інструментів удосконалення взаємодії в Україні.
4. Інформаційна база дослідження включає статистичні дані звітів органів публічної влади, результати соціологічних опитувань, аналітичні матеріали міжнародних організацій.
5. Алгоритм перевірки гіпотез базується на виборі типу аналізу, доказі

гіпотетичних припущень і формулюванні аналітичних висновків. Підсумковим етапом є формулювання концептуальних положень і розробка практичних рекомендацій для вдосконалення інструментів взаємодії органів публічного управління з громадським сектором у сучасних умовах.

Розгляд публічного управління як багатоелементної системи, що сприяє економічному та соціальному розвитку, має міждисциплінарний характер. Цей феномен досліджується крізь призму економічної теорії, макро- та мікроекономіки, регіональної економіки, теорії управління, державного управління, місцевого самоврядування та демографії. У той же час взаємодія органів управління з громадськістю враховує аспекти інших наукових дисциплін, зокрема соціології.

З огляду на перспективу, що така взаємодія є системою, яка інтегрує різноманітні ресурси та інструменти, доступні органам публічного управління, її можна визначити як складний механізм, що регулює соціально-економічні відносини у сфері управління розвитком держави та територій. Ця система базується на сукупності ресурсів, серед яких фінансові, людські, інформаційні тощо. Вони забезпечують основу для впровадження стратегій і ініціатив. Інструменти взаємодії, як-от законодавча база, програми розвитку, комунікаційні платформи, спрямовані на регулювання процесів і напрямків спільної діяльності. У цьому контексті соціально-економічні відносини відіграють ключову роль, формуючи загальний план розвитку, орієнтований на покращення якості життя громадян. Такі відносини охоплюють процеси планування, прийняття рішень, розподіл ресурсів і інтеграцію громадських ініціатив зі структурами публічного управління.

Розгляд взаємодії як системи дозволяє враховувати взаємозв'язки та взаємовпливи її елементів, що сприяє комплексному розумінню й ефективному управлінню. Система як загальнонаукове поняття визначається як «сукупність взаємопов'язаних і впорядкованих елементів цілісного утворення». Її характерними рисами є цілісність, упорядкованість, стійкість, саморозвиток і наявність мети. Згідно з «Енциклопедією державного управління», система

тракується як «сукупність елементів, що характеризуються структурою, зв'язками та функціями, які забезпечують її цілеспрямований розвиток як цілого»¹².

У свою чергу, категорія «управління» визначається як «діяння, що викликає зміни стану певного об'єкта»¹³. Взаємодія органів публічного управління виступає складовою частиною загальної системи управління соціально-економічними процесами, забезпечуючи їхню скоординованість і орієнтацію на досягнення стратегічних цілей^{14/15/16/17}.

На нашу думку, доцільно розглядати систему взаємодії як об'єкт управління, який складається із підсистем. В нашому випадку ці підсистеми можуть бути такими:

– підсистема питань суспільного та місцевого значення включає в себе конкретні питання та завдання, які стосуються розвитку та функціонування загалом держави та конкретної територіальної громади;

– підсистема громадського сектору, яка охоплює об'єднання громадян, які беруть участь у процесах прийняття рішень та взаємодії з органами публічного управління;

– підсистема ресурсів включає фінансові, людські, матеріальні та інші ресурси, які можуть використовуватися для вирішення питання суспільного і місцевого значення;

– підсистема відносин займається вивченням та регулюванням соціально-економічних відносин між різними об'єднаннями громадян та взаємодією між

¹² Галузеве управління / наук.-редкол. : М. М. Іжа (співголова), В. Г. Бодров (співголова) [та ін.]. О. : ОРІДУ НАДУ, 2011. Том 4. 648 с.

¹³ Теорія державного управління / редкол. : В. М. Князев (співголова), І. В. Розпутенко (співголова) [та ін.] 2011. Т.1. 748 с.

¹⁴ Биба Н. Є., Наумик А. С., Сидоренко Н. С. Теоретико-організаційні аспекти цифрової зрілості в публічному управлінні. Актуальні питання та перспективи проведення наукових досліджень : матеріали V міжнар. студент. наук. конф., м. Тернопіль, 6 жовт. 2023 р. С. 61–63.

¹⁵ Наумик А. С., Кондратова Я. М., Сидоренко Н. С. Правова держава і громадянське суспільство: історія державноправової думки в контексті публічного управління та адміністрування. Журнал «UNIVERSUM». 2024. № 7. С. 19–23.

¹⁶ Сидоренко Н. Сучасні тенденції розвитку публічного управління. Public administration aspects. 2022. Т. 10, № 3. С. 59–63. URL: <https://doi.org/10.15421/152220> (дата звернення: 24.01.2024)

¹⁷ Сидоренко Н. С., Корх А. О., Наумик А. С. Важливість формування деонтологічної компетентності при навчанні майбутніх державних службовців. Період трансформаційних процесів в світовій науці: задачі та виклики : матеріали II міжнар. наук. конф., м. Кривий Ріг, 19 січ. 2024 р. С. 104–105.

ними та органами публічного управління;

– підсистема органів публічного управління включає в себе структури та органи, які здійснюють управління та взаємодію на державного та місцевого рівні.

Такий підхід дозволяє розглядати взаємодію як комплексний об'єкт, який включає в себе різноманітні аспекти та елементи, і управління ним передбачає розуміння та оптимізацію всіх вказаних підсистем.

Сидоренко Наталія Сергіївна

доктор юридичних наук, професор,
професор кафедри адміністративно-правових дисциплін та
публічного управління

Дніпровський державний університет внутрішніх справ

Наумик Антон Сергійович

здобувач вищої освіти ННІ ПЮ

Дніпровський державний університет внутрішніх справ

БОРОТЬБА З КОРУПЦІЄЮ В УМОВАХ СОЦІАЛЬНО-ЕКОНОМІЧНОЇ НЕВИЗНАЧЕНОСТІ. СУЧАСНИЙ ОГЛЯД НАУКОВО-ПРАКТИЧНИХ ЗАСАД

Анотація: в зазначеній науковій праці досліджуються актуальні питання щодо боротьби з корупцією в умовах соціально-економічної невизначеності та здійснюється сучасний учасний огляд науково-практичних засад.

Ключові слова: корупція, протидія, транспарентність, невизначеність, держава, наука

Успішність кожної сучасної держави світу залежить від багатьох факторів соціально-політичного розвитку, фінансово-економічної стабільності та інноваційних форм і методів здійснення господарської діяльності людини. Ці аспекти детермінують необхідність збільшення податкових та інших видів надходжень до державного бюджету задля належного функціонування державно-управлінської системи та розвитку території. Тож в сучасних умовах господарювання у суб'єктів підприємницької діяльності зростає попит на використання незаконних механізмів «зменшення податкового навантаження», несплату податків та відмивання коштів. Ці процеси зумовлені небажанням деяких категорій осіб, підприємств, установ та організацій чесно провадити власну статутну діяльність, що в свою чергу підриває стабільність держави у

економічному полі та викликає значний суспільний дисбаланс при розподілі фінансових ресурсів між населенням. Зазначені негативні явища дестабілюють ситуацію не тільки всередині країни, а й за її межами, зменшуючи загальну довіру до цієї держави на світовій політичній арені.

Наразі корупція поширилася майже на всі сфери суспільного життя людини та інститути державної влади, ознаки корупційних правопорушень можна знайти майже у всіх сферах устрою держави: освіті, медицині, державній службі, тощо. Корупція завдає нищівного удару багатьом важливим соціальним, освітнім, медичним, інфраструктурним та державним інституціям, адже злочинне використання посадовими особами своїх прав та перевищення службових повноважень нерідко призводять до нерівномірного розподілення соціальних благ та зниження індексу довіри суспільства до влади та державних інституцій зокрема. Відтак, боротьба із злочинами, пов'язаними з корупційними правопорушеннями може значно підвищити рейтинг довіри громадян до діяльності державного апарату.

Проблеми боротьби з даним типом злочинами вже давно вийшли за рамки наукових досліджень та мають зазвичай прикладний характер, адже фактично, це та категорія зловживань, яка може зустрічатися на багатьох підприємствах, які мають значні доходи та ступінь ризику.

Зазначену проблему вивчала велика кількість провідних науковців України та світу. Наприклад такі: Н. Сидоренко¹, А. Мунько², М. Трещов³, І. Грицяк⁴ та інші.

В ринкових умовах ведення господарської діяльності суб'єктами господарювання явище корупції є неприпустимим, адже під її егідою певні

¹ Шевченко С., Сидоренко Н. Сутність поняття політичної корупції та її небезпеки в Україні. дискусійні питання застосування антикорупційного законодавства : матеріали міжнар. науково-практ. конф., м. Дніпро, 15 листоп. 2019 р. Дніпро, 2019. С. 103–107. URL: <https://er.dduvs.in.ua/handle/123456789/4103> (дата звернення: 23.01.2025).

² Мунько А. Стан корупції в Україні за оцінками вітчизняних і міжнародних установ. Реалізація державної антикорупційної політики в міжнародному вимірі : Матеріали VII Міжнар. науково-практ. конф., м. Київ, 8–9 груд. 2022 р. С. 222–225.

³ Treshchov M. State and prospects of anti-corruption policy implementation in Ukraine: comparative analysis. Scientific bulletin of flight academy. section: economics, management and law. 2023. Vol. 8. P. 48–56. URL: <https://doi.org/10.33251/2707-8620-2023-8-48-56> (date of access: 23.01.2025).

⁴ Hrytsiak I. Combating the legalization (laundering) of proceeds from crime in European law. Public law. 2021. Vol. 43, no. 3. P. 113–119. URL: <https://doi.org/10.32782/2306-9082/2021-43-12> (date of access: 23.01.2025).

установи, люди чи підприємства можуть створювати власне злочинне монопольне становище на певному ринку, а це вже в свою чергу несе великі ризики для існування самого державного апарату та/або його правильного функціонування.

Проблемою, пов'язаною з поширенням корупції в сучасних українських умовах, можна назвати досить широку соціальну базу для її відтворення в середовищі державних службовців⁵. Більшою мірою це проявляється на центральному рівні. Важливе значення має й думка учасників соціологічних досліджень про недостатність тільки правових заходів щодо подолання корупції й необхідності розробки комплексного підходу до рішення питань по її подоланню⁶.

Світовий досвід демонструє, що стабільний розвиток сучасної держави повинен спиратися лиш на демократичні засади управління, адже саме вони можуть забезпечувати дієві форми діалогу суспільства та держави⁷, тому це також є актуальним для боротьби з корупційними проявами.

На допомогу у вирішенні зазначених питань може прийти розбудова та стимулювання діяльності інститутів громадянського суспільства, адже їх інституційні спроможності здійснювати власну статутну діяльність напряду впливають на утвердження високого рівня демократії, свободи слова та верховенства права в сучасному українському суспільстві та боротьбу з корупцією⁸.

Методів боротьби із корупцією існує безліч, але основними є заходи соціального та законодавчого характеру. Використання певних заходів чи методів повинно ґрунтуватися виключно на принципі доцільності, адже одні

⁵ Nalyvaiko L. Ilkov V. Conceptualisation of the phenomenon of corruption: International practices and Ukrainian experience. *Economic Annals*. 2018. 172 (7-8) p.32-37. URL: https://www.researchgate.net/publication/330378803_Conceptualisation_of_the_phenomenon_of_corruption

⁶ Наумик А. Шляхи протидії корупції та корупційним проявам в органах місцевого самоврядування України. *Студентський науковий журнал «UNIVERSUM»*. 2023. № 1. С. 57–60.

⁷ Наумик А. С., Червякова К. Д. Комунікація суспільства та органів державної влади. Інноваційні тенденції сьогодення в сфері природничих, гуманітарних та точних наук : матеріали II міжнар. наук. конф., м. Дніпро, 17 берез. 2023 р. С. 79–80.

⁸ Сидоренко Н., Наумик А., Брагіна К. Особливості функціонування інститутів громадянського суспільства в контексті переходу України до впровадження концепту «сервісної держави». *Theoretical and practical aspects of modern scientific research*. 2023. URL: <https://doi.org/10.36074/logos-24.11.2023.13> (дата звернення: 23.01.2025).

методи будуть ефективні проти побутової, а інші проти політичної корупції. При боротьбі з побутовою корупцією доцільно використовувати заходи соціального характеру, адже по своїй суті вони є економічно вигідними, потребують малих фінансових витрат, невеликого проміжку часу та досить легкі у використанні. До них відносять: агітаційні матеріали про шкоду корупції, інноваційні методики з педагогіки та менеджменту освітньої діяльності, соціальну рекламу тощо, а от при боротьбі з політичною корупцією використовуються зовсім інші технології. Політична корупція, за своєю суттю, має більший вплив на державний апарат та політичну систему країни, адже вона може набувати всеохоплюючого характеру, тому доцільно буде використовувати методи законодавчої ініціативи та регулювання. До них відносять розробку та впровадження законів, норм чи іншої нормативно-правової документації, що значним способом унеможливають корупційний компонент, роблять його не вигідним чи значно обтяжують можливості його створення.

Велика кількість адміністративної, державно-управлінської та нормативно-правової роботи, що здійснюється органами державної влади та місцевого самоврядування в Україні має забезпечуватися належним документування⁹, що також сприяє подоланню корупції, як системного явища.

Однією з не менш важливих складових боротьби із злочинами, пов'язаними із корупційними правопорушеннями є пошук та притягнення до відповідальності хабародавця та хабароодержувача. Основними методами відслідковування та пошуку неправомірної вигоди можуть слугувати декларування суб'єктами владних повноважень своїх доходів та/або видатків, методи фінансового моніторингу, які дозволяють запобігти легалізації доходів, отриманих внаслідок злочинних чи корупційних та/або пов'язаних з ними правопорушень.

Не менш важливим є вивчення та аналіз умов, причин, приводів до вчинення даних типів злочинів, їх попередження тощо. Не можна не згадати й

⁹ Наумик А. Розвиток юридичного документознавства в Україні як основа сучасної правової площини. Modern vision of implementing innovations in scientific studies : II International Scientific and Theoretical Conference, м. Sofia, 20 жовт. 2023 р. С. 44–46.

про важливість диференціювання різних ознак корупції, адже саме за тяжкістю злочину та заподієнню певного виду суспільної шкоди повинно встановлюватися покарання.

Отже до ознак корупційних правопорушень відносять: пряме заподієння збитків чи шкоди інтересам держави, наявність злочинного умислу, використання свого службового становища, зацікавленість особи, кількість одержання матеріальних чи нематеріальних благ, тощо. Варто також зазначити й про те, що не вважається корупцією. Службові особи, що уповноважені спеціальним чином на виконання деяких функцій держави чи органів місцевого самоврядування відповідно до чинного законодавства мають право одержувати дарунки, що відповідають загальноприйнятим правилам гостинності у випадку, якщо загальна вартість даних дарунків не перевищує двох прожиткових мінімумів, які були встановлені чи дійсні на 1 січня відповідного року. Законодавець також категорично забороняє одержувати, вимагати чи навіть просити дарунки для себе чи пов'язаних, із зацікавленою стороною, осіб. Тим часом до дозволених категорій подарунків відносять загальнодоступні знижки, призи, бонуси, та подарунки від близьких осіб, незалежно від суми дарунку та категорії дарункодавця та ступеню спорідненості.

Отже, проаналізувавши вищезгадану інформацію, ми можемо прийти до висновку, що корупція є вкрай негативним явищем, яке породжує не лише соціальну диспропорцію в суспільстві, а й порушує стабільне функціонування системи державного апарату.

МЕДИЧНІ НАУКИ**Пікас Ольга Богданівна**

доктор медичних наук, професор

кафедра фтизіатрії та пульмонології

Національний медичний університет імені О.О. Богомольця,

Київ, Україна

**МЕТАБОЛІЗМ ЛІПІДІВ У ПЛАЗМІ КРОВІ У ХВОРИХ НА
ІНФІЛЬТРАТИВНИЙ ТУБЕРКУЛЬОЗ ЛЕГЕНЬ**

Анотація: в зазначеній науковій роботі розглядається метаболізм ліпідів у плазмі крові у хворих на інфільтративний туберкульоз легень.

Ключові слова: метаболізм, ліпіди, кров, туберкульоз, легені

Вступ. Сьогодні у розвитку багатьох захворювань велику увагу приділяють змінам процесів перекисного окислення ліпідів (ПОЛ). В організмі людини при фізіологічних умовах постійно відбувається вільнорадикальне окислення органічних молекул, найбільша інтенсивність яких спостерігається у ліпідах, а саме – у фосfolіпідах. Активність біохімічних реакцій залежить від здатності вільних радикалів при взаємодії з іншими речовинами перетворювати їх також у вільні радикали, що сприяє виникненню ланцюгових реакцій. Під час проходження процесів вільно радикального окислення утворюються активні форми кисню, концентрація яких у тканинах при фізіологічних умовах є не високою. Окрім того також утворюються органічні гідропероксиди [7, 8]. Надлишок активних форм кисню сприяє проходженню ланцюговим реакціям із накопиченням ліпідних радикалів, пероксидів, гідропероксидів та алкоксидів.

Процеси ПОЛ здійснюються також при патологічних процесах; кожному із захворювань властива певна їх інтенсивність. Зниження показників антиоксидантної системи з одночасною активацією процесів ПОЛ є неспецифічним маркером патологічних станів. Порушення реакцій біологічного

окислення супроводжується накопиченням продуктів вільно радикальних процесів, які є високо токсичними та уражують клітинні мембрани, що й обумовлює формування патологічних змін. У патогенезі багатьох захворювань важливу роль відіграють метаболічні порушення, які є в основі процесів ПОЛ¹. До складу біологічних мембран входять жирні кислоти (ЖК) фосфоліпідів, тому зміна їх складу є інформативним показником патологічного стану в організмі людини. Враховуючи це, перед нами була поставлена мета – вивчити та оцінити склад жирних кислот ліпідів у плазмі крові у хворих на інфільтративний туберкульоз легень.

Дослідження є фрагментом планових науково-дослідних робіт Національного медичного університету імені О.О. Богомольця МОЗ України “Удосконалення існуючих і розробка нових методів антимікобактеріальної і патогенетичної терапії у хворих на туберкульоз легень” (номер державної реєстрації 0102 U 000788), “Поширеність, клінічний перебіг та наслідки лікування туберкульозу серед груп підвищеного ризику захворювання” (номер державної реєстрації 0108 U 003090).

Матеріали і методи дослідження.

Нами обстежено 103 (33,2 % із 310) здорові особи, віком від 18 до 65 років (I, контрольна група) та 207 (66,8 % із 310) осіб такого ж віку – хворих на інфільтративний туберкульоз легень (II група). Здорові особи та хворі на інфільтративний туберкульоз легень не палили цигарки і не брали участі у ліквідації наслідків аварії на Чорнобильській АЕС. Обстеження осіб проводили у Київських протитуберкульозних закладах.

Підготовку проб і газохроматографічний аналіз проводили згідно методики Л.В. Сазоненко і Т.С. Брюзгіної (2003)².

Визначення складу жирних кислот фосфоліпідів у плазмі крові проводили біохімічним методом, в основі якого лежать екстракція ліпідів із плазми крові, виділення фосфоліпідів, метилювання і газохроматографічний аналіз жирних

¹ Афонина Г.Б., Куюн Л.А. Липиды, свободные радикалы и иммунный ответ. К. : НМУ, 2000. 285 с.

² Сазоненко Л.В., Вітовський Я.М., Брюзгіна Т.С. Вивчення ліпідних показників сироватки крові у вагітних з преeklampсією в динаміці лікування. Медична хімія. 2003. № 1. С. 86–88.

кислот на газорідинному хроматографі серії "Цвет – 500" із плазмоіонізаційним детектором в ізотермічному режимі. Кількісну оцінку спектра жирних кислот ліпідів здійснювали за методом нормування площ і визначення їх частки у відсотках (у %)³. Похибка визначення показників складала $\pm 10\%$.

Результати дослідження, їх обговорення. У плазмі крові у здорових осіб (перша група, контрольна) в найбільшій кількості нами виявлені насичені ЖК: пальмітинова ЖК ($C_{16:0}$) – $(37,1 \pm 1,6)\%$ та стеаринова ЖК ($C_{18:0}$) – $(13,4 \pm 0,7)\%$. Із ненасичених ЖК у найбільшій кількості визначені олеїнова ($C_{18:1}$) та лінолева ($C_{18:2}$) ЖК, які становили відповідно $(16,3 \pm 0,5)\%$ і $(29,1 \pm 0,5)\%$. Таке співвідношення ЖК у комплексі ліпідів плазми крові у контрольній групі свідчить про значну сумарну насиченість їх ліпідів (до $(50,5 \pm 1,6)\%$), що забезпечує стійкість системи крові до посилення процесів ПОЛ.

Кількісний вміст жирних кислот у плазмі крові у хворих на інфільтративний туберкульоз легень (II група) суттєво відрізняється від аналогічних показників жирних кислот у здорових осіб (I група). Утворення деяких жирних кислот проходить у печінці, а саме – пальмітинової і стеаринової. Жирні кислоти, які синтезовані в ній, етерифікуються у тригліцериди і резервуються у жирових депо, а в подальшому використовуються у складі фосфоліпідів для побудови клітинних мембран. У хворих на інфільтративний туберкульоз легень (II група) вірогідно знижувався рівень пальмітинової ЖК ($C_{16:0}$) до $(31,2 \pm 3,0)\%$ ($p < 0,05$) при контролі $(37,1 \pm 1,6)\%$, що свідчить про деструкцію лецитинової фракції фосфоліпідів, в результаті туберкульозного процесу в легенях. Вміст стеаринової ЖК ($C_{18:0}$) також вірогідно знижувався до $(6,6 \pm 0,9)\%$ при $(13,4 \pm 0,7)\%$ у контролі ($p < 0,001$). Зниження рівня пальмітинової ($C_{16:0}$) і стеаринової ($C_{18:0}$) ЖК у хворих на інфільтративний туберкульоз легень свідчить про порушення в них функції печінки.

³ Гичка С.Г., Брюзгина Т.С., Вретик Г.М., Рева С.Н. Газохроматографический метод определения липидных показателей крови при ишемической болезни сердца. Український кардіологічний журнал. 1998. № 7–8. С. 50–52.

У хворих II групи у плазмі крові з'явилась міристинова ЖК ($C_{14:0}$) ($27,0 \pm 2,9$) %, $p < 0,001$), що свідчить про суттєві зміни в ендокринній системі у даних пацієнтів.

Рівень олеїнової ЖК ($C_{18:1}$) вірогідно знижувався в осіб другої групи до ($11,8 \pm 1,6$) % (в 1,38 рази, $p < 0,05$) порівняно з групою контролю (I), де рівень її становив ($16,3 \pm 0,5$) %. Вміст арахідонової ЖК ($C_{20:4}$) в осіб II групи майже не змінювався порівняно з групою контролю й становив ($3,5 \pm 0,7$) % (у контролі – ($3,9 \pm 0,4$) %), $p > 0,05$.

Достовірне зниження рівня стеаринової ($C_{18:0}$) й олеїнової ($C_{18:1}$) ЖК у плазмі крові у хворих II групи свідчить про суттєві порушення метаболізму ліпідів в їх організмі в результаті посиленої активації процесів пероксидації ліпідів, що веде до виникнення дисбалансу співвідношення сумарного вмісту насичених, ненасичених і ПН ЖК. Тенденція до зменшення ненасиченості комплексу ліпідів у плазмі крові у хворих на інфільтративний туберкульоз легень обумовлена вірогідним зниженням вмісту лінолевої ($C_{18:2}$) і олеїнової ($C_{18:1}$) ЖК.

У плазмі крові в осіб II групи нами виявлено характерну закономірність з боку процесу конверсії жирних кислот, а саме – вірогідне зниження ($p < 0,001$) вмісту насичених ЖК (пальмітинової ($C_{16:0}$) та стеаринової ($C_{18:0}$)) і ненасичених ЖК (олеїнової ($C_{18:1}$) та лінолевої ($C_{18:2}$)), що негативно відображається на регуляторній функції респіраторної системи й характері перебігу туберкульозного процесу. Такі зміни складу жирних кислот ліпідів у плазмі крові зумовлюють зниження поліненасиченості комплексу ліпідів до ($16,3 \pm 2,0$) %, $p < 0,001$ ($33,3 \pm 1,5$) % у контрольній групі) та зниження сумарного вмісту ненасичених ЖК до ($28,1 \pm 2,1$) % при нормі ($49,5 \pm 1,6$) %, $p < 0,001$. Зниження сумарного вмісту ПН ЖК до ($16,3 \pm 2,0$)% у хворих на інфільтративний туберкульоз легень ($p < 0,001$) при ($33,3 \pm 1,5$) % у контрольній групі відбувається в основному внаслідок зниження лінолевої ЖК ($C_{18:2}$) до ($12,4 \pm 2,3$) % (у здорових осіб – ($29,1 \pm 0,5$) %, $p < 0,001$), що свідчить про значну активність специфічного процесу.

Слід відмітити, що основна маса ліпідів після всмоктування потрапляє в циркуляцію крові, оминаючи печінку, яка відіграє важливу роль у метаболізмі ліпідів та в утворенні таких жирних кислот, як пальмітинова і стеаринова, кількість яких знижується у хворих на інфільтративний туберкульоз легень, що дає можливість стверджувати про порушення у них функції печінки.

Висновки.

Склад жирних кислот ліпідів у плазмі крові у хворих на інфільтративний туберкульоз легень характеризується дисбалансом співвідношення сумарного вмісту насичених, ненасичених та полі ненасичених ЖК. Встановлено вірогідне підвищення сумарного вмісту насичених ЖК на тлі зниженого сумарного вмісту ненасичених і полі ненасичених ЖК, що свідчить про порушення метаболізму ліпідів у даних хворих в результаті посиленої активації процесів їх пероксидації. Зниження рівня пальмітинової ($C_{16:0}$) та стеаринової ($C_{18:0}$) ЖК стверджує про деструкцію лецитинової фракції фосфоліпідів в результаті туберкульозних змін у легенях і про зміни функції печінки.

Таким чином, важливим фактором у розвитку інфільтративного туберкульозу легень є порушення обміну ліпідів із модифікацією складу їх жирних кислот у плазмі крові, що важливо враховувати при лікуванні даних пацієнтів та береться до уваги у перспективі подальших наших досліджень.

Пікас Петро Богданович

асистент

кафедра хірургії та трансплантології

Національний університет охорони здоров'я

імені П.Л. Шупика, Київ, Україна

МЕТАБОЛІЗМ ЛІПІДІВ У СИРОВАТЦІ КРОВІ У ХВОРИХ ІЗ ПОЛІПАМИ КИШЕЧНИКА

Анотація: в зазначеній науковій статті розглядається метаболізм ліпідів у сироватці крові у хворих із поліпами кишечника.

Ключові слова: метаболізм, ліпіди, кров, поліп, кишечник

Постановка проблеми та аналіз останніх досліджень. При фізіологічних і патологічних процесах у біологічних мембранах організму людини проходять процеси перекисного окиснення ліпідів (ПОЛ), в результаті чого утворюються жирні кислоти (ЖК)¹. У здорових осіб обмін речовин (в тому числі ліпідів) збалансований, що обумовлює подібність співвідношення сумарного вмісту насичених, ненасичених і полі ненасичених жирних кислот (ПН ЖК) у сироватці, плазмі та біологічних мембранах еритроцитів крові. При виникненні патологічних процесів співвідношення жирних кислот змінюється, що свідчить про їх взаємозв'язок.

У товстій кишці в процесі бактеріальної ферментації утворюється масляна жирна кислота (коротко ланцюгова)². Дефіцит масляної ЖК сприяє розвитку запальних змін у кишечнику, оскільки цій кислоті притаманні протизапальні та антиканцерогенні властивості³. В організмі людини одні жирні кислоти перетворюються в інші (приєднують або відщеплюють вуглець), тому рівень

¹ Афонина Г.Б., Куюн Л.А. Липиды, свободные радикалы и иммунный ответ. К. : НМУ, 2000. 285 с.

² Канани Р., Констанцо М. Ди, Леоне Л. Возможные механизмы действия масляной кислоты при заболеваниях кишечника (Пер. с англ. Матвеева Л.). Здоров'я України, 2011, вересень:

³ Пікас П. Б., Полінкевич Б. С., Брюзгіна Т. С. Патент на корисну модель 82296 Україна, МПК G 01 N 33/68. Спосіб оцінки запального процесу при поліпозі. ; заявник і власник патенту Націон. мед. ун-т імені О.О. Богомольця. № U2013 02227; заявл. 22.02.2013 ; опубл. 25.07.2013, Бюл. № 14 (І кн.). 7 с.

коротко ланцюгової масляної ЖК пов'язаний із рівнем довго ланцюгових ЖК.

Жирні кислоти є структурними елементами мембран і безпосередньо беруть участь у реакціях ПОЛ, тому їх зміни (якісні і кількісні) можуть свідчити про наявність патологічного процесу та інтенсивність реакцій перекисного окиснення.

Склад жирних кислот у сироватці крові може свідчити про ступінь запального процесу⁴ і порушення метаболізму ліпідів, що допоможе прогнозувати перебіг захворювання і запальні зміни та контролювати ефективність лікування у хворих на поліпи кишечника.

Метою наших досліджень було оцінити склад жирних кислот ліпідів у сироватці крові у хворих із поодинокими поліпами кишечника.

Матеріал і методи. Нами було обстежено 35 (53,0 %) здорових осіб (I група, порівняння) і 31 (47,0 %) хворий із 1-2 поліпами кишечника (II група). Вік усіх обстежених становив від 30 до 75 років.

У виділених групах хворі суттєво не відрізнялися за віком, статтю, розмірами і кількістю поліпів, тобто групи обстежених осіб були однорідними за більшою кількістю ознак їх клінічної характеристики, що дало можливість порівнювати цифрові показники.

Дослідження проводили на базі клініки Державної установи «Національний інститут хірургії та трансплантології ім. О.О. Шалімова НАМН України» (нині – Національний науковий центр хірургії та трансплантології імені О.О. Шалімова), де знаходились хворі на амбулаторному чи стаціонарному лікуванні.

За допомогою фіброколоноскопії виявляли поліпи будь-якого розміру на всіх ділянках товстої кишки та вивчали стан її слизової оболонки, а за допомогою фіброгастродуоденоскопії вивчали стан слизової оболонки шлунка і дванадцятипалої кишки та виявляли у них поліпи.

При ендоскопічному дослідженні (зондом) або при поліпектомії

⁴ Канани Р., Констанцо М. Ди, Леоне Л. Возможные механизмы действия масляной кислоты при заболеваниях кишечника (Пер. с англ. Матвеева Л.). Здоров'я України, 2011, вересень:

проводили забір матеріалу поліпа для біопсії (з метою виключення чи підтвердження його малігнізації).

Фіброколоноскопія і фіброгастроуденоскопія проводились за допомогою ендоскопічних апаратів з ендовідеосистемою (переважно виробництва фірми «Olimpus», Японія).

Для оцінки складу жирних кислот у сироватці крові у хворих до оперативного втручання натще брали кров (кількість якої 3-5 мл) із вени одноразовим шприцом у центрифугальну пробірку об'ємом 10 мл і центрифугували протягом 15 хв. при швидкості 1500 обертів за хвилину. Потім верхній шар (сироватку) відбирали піпеткою Пастера у центрифугальну пробірку для екстракції ліпідів, виділення фосфоліпідів, метилування і газохроматографічного аналізу жирних кислот.

Склад жирних кислот фосфоліпідів сироватки крові вивчався на газорідинному хроматографі серії «Цвет – 500» із плазмо іонізаційним детектором в ізотермічному режимі. Підготовку проб і газохроматографічний аналіз ліпідів у сироватці крові проводили згідно методики Л.В. Сазоненко і Т.С. Брюзгіної (2003)⁵. Кількісну оцінку складу жирних кислот ліпідів у сироватці крові проводили за методом нормування площ шляхом визначення піків їх метилових ефірів та їх частки, що виражали у відсотках (у %)⁶. Похибка визначення показників склала $\pm 10\%$.

Статистична обробка результатів дослідження проводилась на персональному комп'ютері з використанням пакета прикладних програм Microsoft Office Excel, 2003, 2007. Вірогідними вважали різницю при рівні статистичної значущості $p < 0,05$, $p < 0,01$, $p < 0,001$.

Матеріали клінічного дослідження були розглянуті комісією з питань етики Національної медичної академії післядипломної освіти імені П.Л. Шупика (нині – Національний університет охорони здоров'я імені П.Л. Шупика), де було

⁵ Сазоненко Л.В., Вітовський Я.М., Брюзгіна Т.С. Вивчення ліпідних показників сироватки крові у вагітних з прееклампсією в динаміці лікування. Медична хімія. 2003. № 1. С. 86–88.

⁶ Гичка С. Г., Брюзгіна Т. С., Веретик Г. М. Газохроматографічний метод определения липидных показателей крови при ишемической болезни сердца. Український кардіологічний журнал. 1998. № 7-8. С. 50–52.

винесено рішення, що дослідження виконані згідно сучасним науковим стандартам, були передбачені заходи по забезпеченню безпеки для здоров'я пацієнта, дотримання його прав людської гідності та морально-етичних норм у відповідності до принципів Гельсінкської декларації прав людини, Конвенції Ради Європи про права людини та відповідних Законів України.

Результати та їх обговорення. У сироватці крові здорових осіб найбільшу частку склав вміст насичених жирних кислот, які забезпечували стійкість клітин крові до процесів ПОЛ, меншу частку – вміст ненасичених ЖК, найменшу частку – вміст поліненасичених ЖК.

У сироватці крові у хворих із поліпами кишечника (II група) зростав сумарний вміст ненасичених жирних кислот (в тому числі полі ненасичених) та знижувався сумарний вміст насичених жирних кислот.

У пацієнтів II групи вміст ненасичених жирних кислот зростав до $(59,0 \pm 1,6) \%$ ($p < 0,001$) при $(43,0 \pm 2,0) \%$ у здорових осіб (I група).

Достовірне зростання вмісту ПН ЖК в осіб II групи (до $(41,8 \pm 1,8) \%$, $p < 0,001$) при $(18,8 \pm 1,8) \%$ у здорових осіб відбувалось в результаті збільшення рівня лінолевої ($C_{18:2}$) та арахідонової ($C_{20:4}$) ЖК. Рівень лінолевої ЖК ($C_{18:2}$) зростав до $(25,1 \pm 1,5) \%$ у хворих II групи ($p < 0,001$) при $(16,0 \pm 1,4) \%$ у здорових осіб (I група, порівняння).

Рівень арахідонової ЖК ($C_{20:4}$) у хворих на поліпи кишечника зростав до $(14,5 \pm 1,0) \%$ у II групі ($p < 0,001$) при $(2,8 \pm 0,3) \%$ у здорових осіб, що засвідчує наявність запального процесу.

Сумарний вміст насичених жирних кислот достовірно знижувався у пацієнтів II групи – до $(41,0 \pm 1,6) \%$ ($p < 0,001$) при $(57,0 \pm 2,0) \%$ у здорових осіб. У сироватці крові у хворих із поліпами кишечника з'являлись міристинова ($C_{14:0}$) та маргарінова ($C_{17:0}$) ЖК ($p < 0,001$), які відсутні в групі порівняння (I). У II групі кількість міристинової ЖК ($C_{14:0}$) склала $(13,1 \pm 1,0) \%$, а маргарінової ЖК ($C_{17:0}$) – відповідно $(0,9 \pm 0,1) \%$. Наявність міристинової ЖК у сироватці крові у пацієнтів із поліпами кишечника свідчить про ендокринні зміни в їх

організмі, а поява маргаринової ЖК зумовлена присутністю бактеріальної інфекції.

Кількість пальмітинової ($C_{16:0}$) та стеаринової ($C_{18:0}$) ЖК достовірно знижувалась у хворих II групи – відповідно до $(21,4 \pm 1,0) \%$ і $(4,0 \pm 0,4) \%$ ($p < 0,001$) порівняно із здоровими особами, де кількість пальмітинової ЖК складала $(41,9 \pm 0,9) \%$, а стеаринової – $(15,1 \pm 1,3) \%$.

Після всмоктування ліпідів в організмі людини вони потрапляють у кров'яне русло, оминаючи печінку, яка відіграє важливу роль у їх метаболізмі та в утворенні пальмітинової і стеаринової жирних кислот, тому зниження кількості цих кислот у хворих із поліпами кишечника і шлунка є підставою для ствердження про порушення в них функції печінки і потребує проведення корекції її функціонального стану.

У хворих із поліпами кишечника (II група) склад жирних кислот ліпідів у сироватці крові змінений і характеризується зростанням сумарного вмісту ненасичених ЖК (в тому числі полі ненасичених) та зниженням сумарного вмісту насичених ЖК, що свідчить про порушення метаболізму ліпідів.

Висновки і перспективи подальших досліджень. Зміни складу жирних кислот ліпідів у сироватці крові у хворих із поодинокими поліпами кишечника (кількість яких не більше 2-х) виникають у результаті посилених процесів ПОЛ та відкривають перспективу для глибшого і ширшого розкриття патогенезу захворювання, що може сприяти підвищенню ефективності лікування та профілактики їх рецидивів, шляхом застосування в комплексному лікуванні засобів, які впливають на склад жирних кислот.

ЕКОНОМІЧНІ НАУКИ**Кіндзерська Софія**

здобувач бакалаврського рівня вищої освіти,
спец. 292 “Міжнародні економічні відносини”*,
Поліський національний університет,
м. Житомир
Науковий керівник: д-р екон. наук, професор
Зінчук Т.О.

**ЕКСПОРТНІ ПЕРЕВАГИ УКРАЇНИ В АГРАРНОМУ СЕКТОРІ
ЕКОНОМІКИ**

Анотація: в науковій праці досліджено особливості експортної діяльності в аграрному секторі і обґрунтовано його роль і місце у забезпеченні продовольчої безпеки та розвитку експортного потенціалу в умовах глобальних викликів; виявлено основні напрями впровадження інноваційних технологій в галузі сільського господарства з врахуванням його багатofункціональності і інвестиційної привабливості в післявоєнний період.

Ключові слова: аграрний сектор, аграрний ринок, диверсифікація, експорт, інновації, продовольчий комплекс.

Аграрний сектор України стикається з низкою серйозних проблем, які впливають на ефективність його розвитку та сталість. Серед таких проблем виокремлюються, насамперед, такі як:

- економічна нестабільність: вплив воєнних дій і російська агресія призвели до значних руйнувань аграрної виробничої інфраструктури, порушення логістичних ланцюгів поставок сільськогосподарської продукції та зменшення обсягів виробництва і експорту. Так, прямі збитки агропромислового комплексу оцінюються в 8,7 млрд дол. США, а непрямі втрати – в 40,3 млрд дол. США;

- скорочення обсягів виробництва рослинницької і тваринницької продукції: внаслідок чого відбулося зменшення посівних площ та поголів'я худоби (рис.1);

- втрати зовнішніх ринків та зниження обсягів валютних надходжень до бюджету країни;

- руйнівні впливи кліматичних змін: дослідження свідчать, що без адаптації до кліматичних змін до 2050 р. світове сільське господарство може втратити до 30% ресурсного потенціалу, що в свою чергу вимагає впровадження заходів з адаптації до змін клімату на основі впровадження інноваційних технологій та діджиталізації^{1/2/3/4}.



Рис. 1. Структура обсягів руйнувань в аграрному секторі економіки України, 2022-2024 рр., % Джерело: на основі⁵.

¹ Воєнна логістика: проблеми українського експорту залишаються невирішеними.

URL:<https://gmk.center/ua/posts/voennaya-logistika-problemy-ukrainskogo-eksporta-ostajutsya-nereshennymi-2/amp/>

² Михайлов А. Сучасний стан та перспективи розвитку аграрного сектору економіки України. Науковий вісник УМО «Економіка та управління». 2016. № 1. URL: <https://core.ac.uk/download/pdf/159118851.pdf>

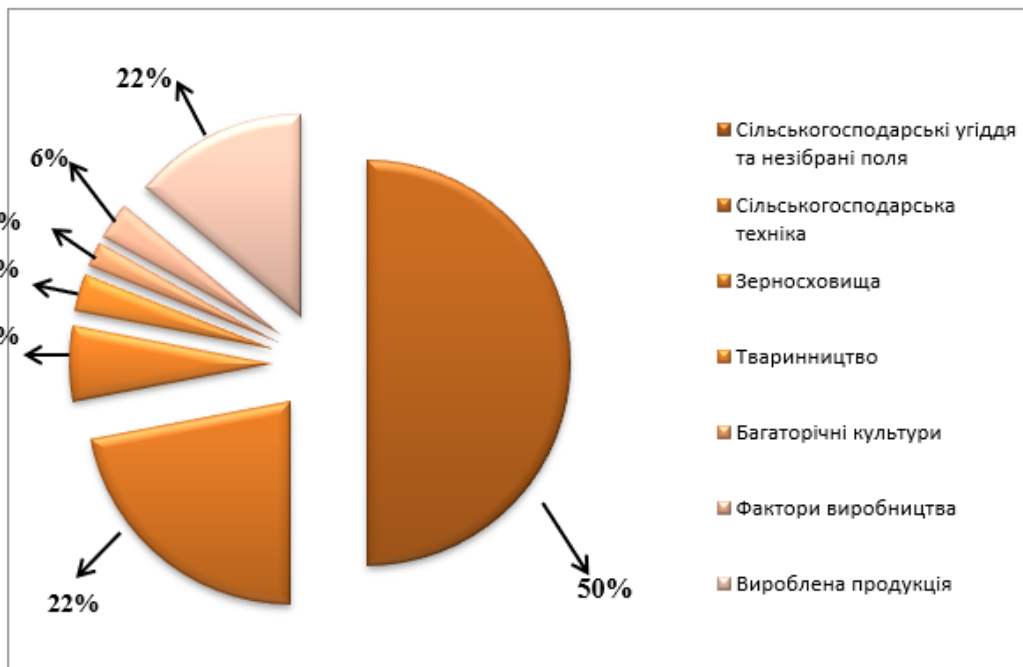
³ Перспективи розвитку аграрного сектору України в умовах кліматичних зміни URL:<https://niss.gov.ua/news/novyny-nisd/perspektyvy-rozvytku-ahrarynoho-sektoru-ukrayiny-v-umovakh-klimatychnykh-zmin/> (Дата звернення: 23.01.2025)

⁴ УКРІНФОРМ. Україна експортувала 67,4 млн тонн зернових та олійних культур, а також продуктів їх переробки у 2023/2024 маркетинговому році.

URL:<https://www.ukrinform.ua/rubric-economy/3902962-ukraina-eksportovala-ponad-67-miljoniv-tonn-agroprodukcii-u-20232024-mr.html>

⁵ Як Україні відновити агросектор після війни URL:<https://minfin.com.ua/ua/2022/06/21/87463227/>

З часу повномасштабного військового вторгнення РФ, аграрний сектор України зазнав пошкоджень на загальну суму 4,3 млрд дол. США. Найбільшого ураження зазнали сільськогосподарські угіддя та рілля: втрати від окупації, забруднення мінами та нерозірваними боєприпасами прямого фізичного пошкодження складають 2,1 млрд дол. США; сільськогосподарської техніки пошкоджено майже на 1 млрд дол. США; втрати від руйнування зерносховищ склали 273 млн дол. США; втрати у виготовленій продукції завдані на суму 613 млн дол. США; пошкодження у тваринництві сягають 136 млн дол. США, втрати добрив, палива та ін. ресурсів досягли 120 млн дол. США⁶. До повномасштабної війни за обсягами експорту Україна входила до п'ятірки найбільших експортерів зернових у світі, експортували $\frac{3}{4}$ від того, що виробляли, внутрішнє споживання зернових становило лише 20–25 %. Україна постачала 10 % світового експорту пшениці, понад 14 % кукурудзи і понад 47 % соняшникової олії⁷. Наразі, завдяки допомозі партнерів, Україна залишається ключовим постачальником на світових ринках зерна та соняшникової олії, з часткою понад 10 % міжнародної торгівлі, у 2023 р. експортовано 16,1 млн т пшениці до 65 країн, 26,2 млн т кукурудзи до 80 країн світу і 5,7 млн т соняшникової олії до 130 країн світу⁸. Україна має значні експортні переваги в аграрному секторі, зокрема завдяки родючим чорноземам та сприятливим кліматичним умовам. Це дозволяє вирощувати високоякісні зернові та олійні культури, які користуються попитом на світових ринках. Основними експортними товарами є соняшникова олія, кукурудза та пшениця, ринками збуту – країни-члени ЄС, Китай, Індія та Туреччина (табл. 1).

Таблиця 1

⁶ Огляд збитків від війни в сільському господарстві URL: <https://www.slideshare.net/slideshow/ss-251990630/251990630>

⁷ Загроза продовольчій безпеці світу / Міністерство закордонних справ України. 2023. 23 листопада. URL: <https://mfa.gov.ua/zagroza-prodovolchij-bezpeci-svitu>

⁸ На розмінованих землях України вже можна виростити 1 млн т зерна / Прес-служба Апарату Верховної Ради України. 2024. 17 січ. URL: https://www.rada.gov.ua/news/news_kom/245689.html

Основні показники експорту аграрної продукції України за період 2021-2024 рр.

Рік	Загальний обсяг експорту агропродукції, млн т	Вартість експорту (млрд дол. США)	Продукція	Країни-основні ринки збуту
2021	70.0	27.0	Соняшникова олія, кукурудза, пшениця	ЄС, Китай, Індія
2022	67.4	24.5	Кукурудза, пшениця, соняшникова олія	ЄС, Китай, Туреччина
2023	67.4	24.5	Кукурудза, пшениця, соняшникова олія	ЄС, Китай, Туреччина
2024	57.4	24.5	Кукурудза, пшениця, соняшникова олія	ЄС, Китай, Туреччина

Джерело: за даними^{9/10/11}.

Дослідженням умов формування експортних можливостей аграрного сектора присвячено багато праць як вітчизняних, так і зарубіжних вчених. Зокрема, визначенням стану та обґрунтуванням пріоритетних заходів щодо ефективного розвитку інтеграційних процесів займаються Гадзало Я. М., Лузан Ю. Я.¹²; Добрунік Т.П. та Кузнецова О.В. розглядають питання розвитку аграрного сектора через призму вдосконалення міжнародного співробітництва та забезпечення конкурентоспроможності продукції¹³; Бабич Т.Ю. проводить дослідження стійкості аграрного комплексу¹⁴.

⁹ Сільське господарство України. Від російського вторгнення до європейської інтеграції

URL:https://www.europarl.europa.eu/RegData/etudes/BRIE/2024/760432/EPRS_BRI%282024%29760432_XL.pdf

¹⁰ Трекер економіки України під час війни. URL:<https://ces.org.ua/tracker-economy-during-the-war>

¹¹ УКРІНФОРМ. Україна експортувала 67,4 млн тонн зернових та олійних культур, а також продуктів їх переробки у 2023/2024 маркетинговому році.

URL:<https://www.ukrinform.ua/rubric-economy/3902962-ukraina-eksportovala-ponad-67-miljoniv-tonn-agroprodukcii-u-20232024-mr.html>

¹² Гадзало Я.М., Лузан Ю.Я. Розвиток аграрного сектору економіки України в умовах євроінтеграції. Економіка АПК .2021. № 8. С. 6-17.

¹³ Добрунік Т.П., Кузнецова О.В. Проблеми і напрямки розвитку аграрного сектору України в умовах економічної нестабільності. Економіка та суспільство. 2022. № 42.

URL: <https://economyandsociety.in.ua/index.php/journal/article/view/1619/1556>

¹⁴ Бабич Т.Ю. Дослідження стійкості аграрного комплексу. Наукові записки Національного університету «Острозька академія». Серія «Економіка»: науковий журнал. Острог: Вид-во НаУОА, 2018. № 8(36). С. 100-105. URL:<https://eprints.oa.edu.ua/id/eprint/7114/1/19.pdf>

Серед іноземних вчених, що досліджували особливості аграрної політики слід назвати таких, як Р. Акрілл, А. Дж. Грір, М. Йованович, Н. Мусис, М. Трейсі, Р. Феннелл та М. Чіні, які визнавали винятковість сільськогосподарського сектору економіки, відтак обґрунтовували необхідність його субсидування. Натомість, М. Артис, М. Кардвел, Д. Колман, Ф. Ніксон, Р. Сардоне, Г. Свенсен, С. Тангерман та Р. Хенке зосередили свої дослідження на негативних аспектах, зокрема на несприятливому впливі надмірної підтримки цін на споживачів та бюджет, викривленні світової торгівлі через механізм експортних субсидій, а отже були прихильниками подальшої лібералізації аграрного сектору економіки світової спільноти¹⁵.

На основі досліджень вказаних авторів можна зазначити, що Україна має значні можливості для розвитку аграрного сектору та перетворення його у високоефективну сферу економіки. Сприятливі ґрунтово-кліматичні передумови, родючі землі та давні хліборобські традиції – основні чинники розвитку агровиробництва та одержання врожаїв сільськогосподарських культур в обсягах, достатніх для забезпечення внутрішніх потреб ринку і формування експортного потенціалу. Водночас, країна має також ряд вузьких місць та проблем, що формують конкурентні недоліки розвитку аграрного виробництва: недостатній рівень виконання і реалізації господарських завдань; непопулярна в повній мірі інвестиційна привабливість; низькі показники ефективності виробництва фермерських господарств; високий ступінь ризиків сільськогосподарського виробництва та ін. В сучасних умовах управління розвитком аграрного сектору важливо впровадження системного підходу стосовно вирішення даних проблем в процесі реформування, а також досягнення

¹⁵ Тімченко О.Л., Михайлюк А.А. Експортний потенціал аграрного сектору України в умовах воєнного стану. Державне управління: удосконалення та розвиток. 2023. № 10. <https://nauka.com.ua/index.php/dy/article/download/2247/2276/5761?>

прогресу в інтеграції сільського господарства до стандартів, вимог і норм аграрної політики ЄС^{16/17}.

Ключовими напрямками аграрної стратегії та політики є забезпечення функціонування аграрного сектору в умовах повномасштабної війни. Основні перспективи мають бути спрямовані на збереження ефективності ланцюга «виробництво – переробка – зберігання – постачання» населенню харчових продуктів. В умовах повоєнного відновлення важливо забезпечити диверсифікацію розвитку аграрного виробництва на основі підвищення капіталізації та інвестиційної привабливості агропідприємств, формування ринкових інститутів, що передбачатиме підвищення ефективності ресурсного потенціалу, зміцнення продовольчої безпеки держави, розвиток багатокладності, державної підтримки галузі тваринництва, нарощування експорту товарів з більшою доданою вартістю, забезпечення комфортних умов проживання населення на сільських територіях^{18/19/20}. Для подальшого розвитку необхідна підтримка міжнародних партнерів у просуванні до членства України в ЄС, що значно підвищить рівень конкурентоспроможність аграрного сектора та сприятиме модернізації інфраструктури та досягненню Цілей сталого розвитку.

¹⁶ Аграрний сектор України у 2023 році: складові стійкості, проблеми та перспективні завдання. URL: https://niss.gov.ua/doslidzhennya/ekonomika/ahrarynyy-sektor-ukrayiny-u-2023-rotsi-skladovi-stiykosti-problemy-ta?__cf_chl_tk=MUG_5zILO1Pt4jeevNEa7ILO3f_KJpzuuo5SUknG2c-1736078005-1.0.1.1-g_hMrPj.kbn2binSRM_ZUZfRXhuCO3C8Ax9oNK2Pleo

¹⁷ Павлова Г.Є. Особливості аграрного сектора в національній економіці Ефективна економіка. 2014. № 2 URL: <http://www.economy.nauka.com.ua/?op=1&z=2729>

¹⁸ Загроза продовольчій безпеці світу / Міністерство закордонних справ України. 2023. 23 листопада. URL: <https://mfa.gov.ua/zagroza-prodovolchij-bezpeci-svitu>

¹⁹ Томошук І.В., Борболюк Є.А. Значення аграрного сектору економіки у забезпеченні продовольчої безпеки України. Економіка та суспільство. 2023. № 58. URL: <https://economyandsociety.in.ua/index.php/journal/article/download/3282/3206/> (Дата звернення: 23.01.2025)

²⁰ Українська аграрна реформа та аграрний сектор. URL: https://osvita.ua/vnz/reports/gov_reg/17904/

Natalia Bobro

Ph.D, Doctor of Philosophy,

Director of the digital department

of the European University,

director of the “NooLab & AI”

scientific laboratory of the European University

TRANSFORMATION OF UNIVERSITY EDUCATIONAL RESOURCES IN THE CONTEXT OF DIGITALIZATION

Summary: The article examines the transformational processes in the management of university educational resources in the context of digitalization, which covers key aspects of the modern development of higher education. The main directions of transformation, such as digital, human resources, scientific and methodological, educational and methodological, and infrastructure support, which determine the efficiency of higher education institutions in the context of the technological revolution, are considered. It has been determined that digital support is a key factor in innovative changes, facilitating the implementation of effective management solutions, distance learning programs and the integration of innovative practices into the learning process. The emphasis is placed on the need to improve the level of competencies of the scientific and pedagogical staff, and optimize infrastructure support to ensure sustainable development of universities. Practical aspects of the use of digital technologies and innovative tools, such as business incubators, accelerators, competence and implementation centers, which contribute to the realization of the potential of universities, are presented. The inertia of the educational system and the need to adapt to rapid changes in the global technological environment are considered. Particular attention is paid to the integration of digital technologies into all aspects of the educational process to ensure its flexibility and efficiency. It is concluded that the transformation of university educational resources is a multidimensional process that ensures adaptability, competitiveness and innovative development of higher education

institutions. The presented results can be useful for strategic planning of higher education institutions development.

Keywords: digitalization, university, educational resources, innovation, transformation, digital support.

The development of science, engineering and technology, which takes place against the background of the technological revolution, requires the operation of complex technical systems. The period between the emergence of an innovation and its widespread use in business has been significantly reduced¹. As soon as a new technology appears on the market, it spreads rapidly around the world. Everywhere pervasive digital technologies that allow gaining market advantages are present in all sectors of the economy: education, medicine, transportation, financial sector, industry, etc. The speed of innovation emergence exceeds the speed of specialist training. Knowledge may become outdated during the period of the educational program implementation.

In the field of education, the key global trends are: slowdown in global population growth and, as a result, population ageing; migration and increasing employment problems; aggravation of the technological race and technological dominance; increasing access to the Internet as an environment that allows to get education; growing attention of national elites to the human factor as the main resource of economic growth, and, accordingly, increasing spending on education². Figure 1 shows the main global trends: increasing access to the Internet and increasing spending on education.

¹ Бобро Н. С. Цифрова трансформація освітніх систем. Ефективна економіка. 2024. 1, с. 36-41. DOI: <https://doi.org/10.32702/2307-2105.2024.1.36>.

² Bobro N. Strategic Management Models for Digital Universities in the New Economy. International Journal of Economics and Business Administration. 2024. Volume XII. Issue 3. P. 3–11. DOI: <https://doi.org/10.35808/ijeba/850>.

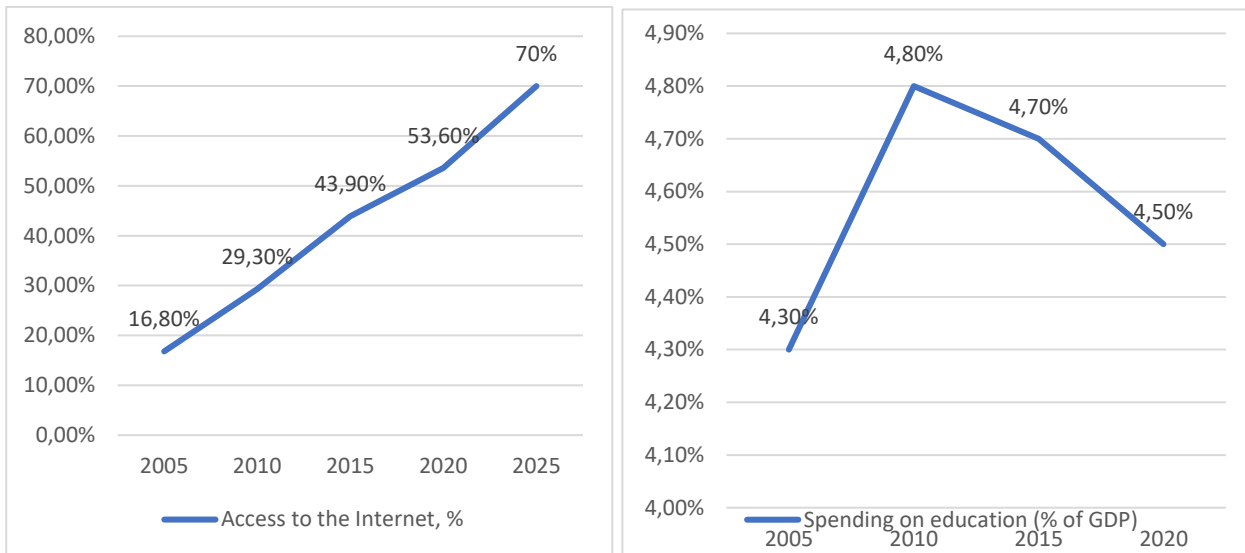

Figure 1. Global indicators of access to the Internet and spending on education, %

Over the past 20 years, the share of spending on education in global GDP has decreased despite the growth of absolute spending, indicating a shift in priorities in global economic financing^{3/4/5}.

A state's education system determines its technological and economic leadership. Changes that occur in society are not always promptly implemented in the education system. A striking example is the last decade, when the development of digital technologies and communication systems has made it possible to create digital educational systems that can ensure effective interaction between participants in the educational process. However, despite the obvious advantages of such systems in reducing costs while maintaining the quality of education, the pace of their development and implementation was not high enough, and their integration was often accompanied by a certain inertia inherent in the educational sphere.

At the beginning of the XXI century, new technologies in education were first introduced by innovative and private higher education institutions around the world. The Covid-19 pandemic has significantly accelerated these processes - most educational institutions (both public and private) were forced to switch to electronic

³ The World Bank Group. URL: https://data.worldbank.org/indicator/IT.NET.USER.ZS?utm_source=chatgpt.com.

⁴ ITU (Committed to connecting the world). URL: https://www.itu.int/en/ITU-D/Statistics/pages/stat/default.aspx?utm_source=chatgpt.com.

⁵ Public spending on education as a share of GDP. URL: https://ourworldindata.org/grapher/total-government-expenditure-on-education-gdp?utm_source=chatgpt.com.

information educational systems in a short period of time⁶. At the same time, the public education sector, being a more inertial system, is gradually adapting the developments created in the private sector. For example, distance and e-learning education technologies are being actively integrated into the public education system, which has become particularly noticeable in recent years.

From the perspective of the resource-based concept, higher education institutions accumulate and develop resources that allow them to build competitive advantages. In this approach, they are viewed as systems of configuring resources (infrastructure, human resources, methodological, digital and systemic) to achieve the best results in the market. Digital support, along with other types of resources, determines the position of universities in the education market. Consider these resources separately.

Infrastructure support is a set of buildings and structures, as well as their technical equipment, necessary for the implementation of educational programs (EPs), research, student accommodation and extracurricular activities. In modern conditions, this is the most expensive type of resource.

Human resources are the level of competence of scientific and pedagogical staff of higher education institutions. It can be assessed both by scientometric indicators (number of publications, their citation level, etc.) and by indicators of methodological activity (number of educational and methodological publications).

Scientific and methodological support is a set of tools and regulatory and legal support for scientific activities. The assessment can be carried out according to scientometric indicators (number of publications, citation level), as well as other indicators of scientific activity (education of scientific personnel, successful participation in grants, volume of research works, scientific reputation, etc.).

Educational and methodological support is a set of methods and educational content used in the main activity. The effectiveness can be assessed by the quality of

⁶ Bobro, N. The concept of a digital university. *Scientific innovations and advanced technologies*. 2024. 9(37) pp. 804-811. DOI: [https://doi.org/10.52058/2786-5274-2024-9\(37\)-804-811](https://doi.org/10.52058/2786-5274-2024-9(37)-804-811).

graduates' training, determined by the difference between the “input” and “output” (the level of knowledge at the beginning and end of training).

Innovation development support is a set of tools and regulatory and legal support for innovation activities. Universities use tools such as student business incubators, accelerators, competence and implementation centers to increase the level of readiness of innovative ideas and projects (technological, market, and production readiness).

Digital support is a set of digital tools that allow to implement the main and auxiliary business processes of higher education institutions. This type of support is measured by the indicators of the organization's digital maturity.

The interpretation of the resource theory for higher education institutions shows that effective resource management is a key task. Resources are interconnected: for example, the same funds can be used to develop staff, improve infrastructure, or support innovations. However, in certain circumstances, some of the resources may be redundant, such as infrastructure support for blended learning or human resources support in the context of rapidly developing digital technologies.

The radar chart in Figure 2 allows to determine the specialization of a higher education institution (e.g., a university with digital learning, a university with blended learning, a traditional or innovative university) and to assess its resource potential and development opportunities.

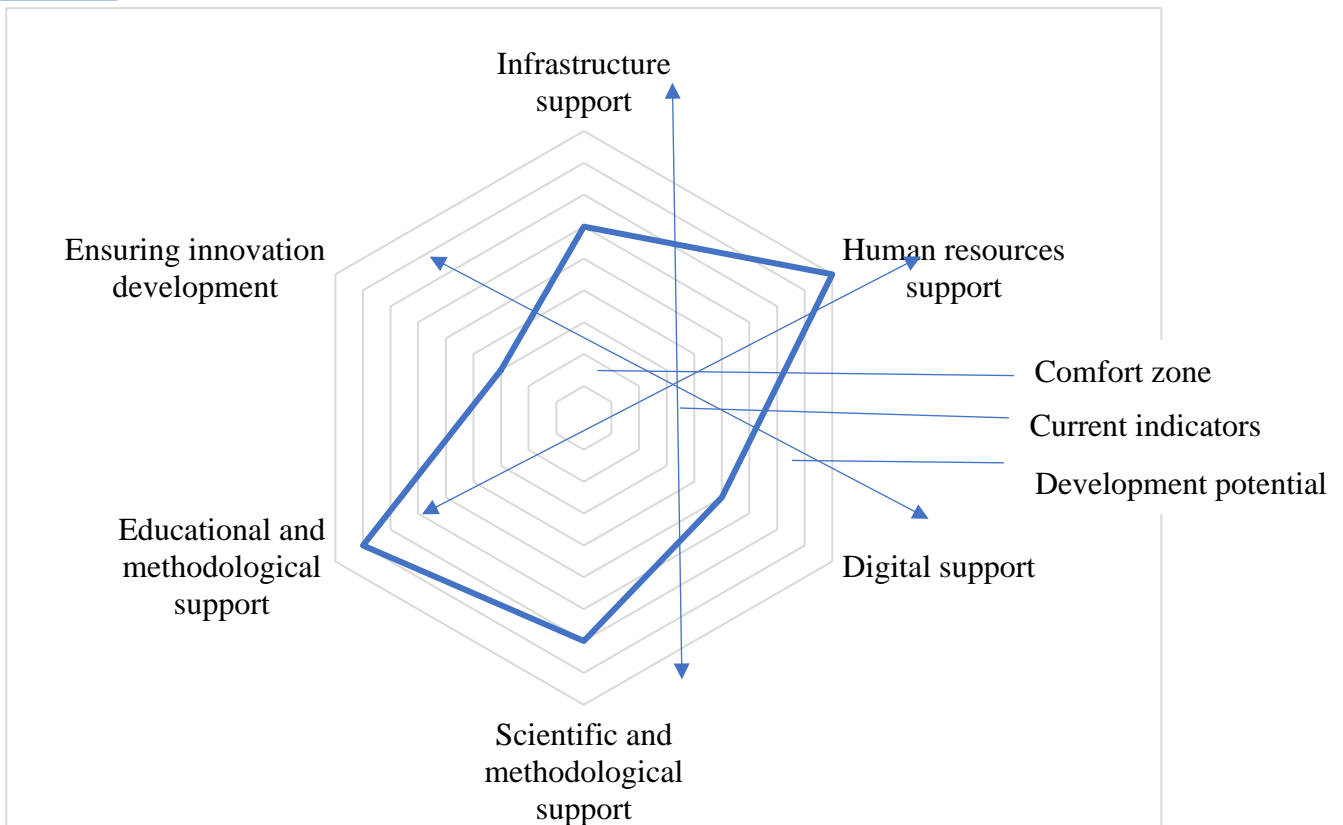

Figure 2 Resource constraints of higher education institutions

As we can see from the chart, the most promising areas for growth are digital support and innovation support, which in modern conditions determine the competitiveness and adaptability of educational institutions to market requirements.

Therefore, today, universities face the need to systematically transform their resources to achieve strategic goals and strengthen competitiveness in the global education market. The main elements of this transformation are digital, human resources, scientific and methodological, educational and methodological, and infrastructure support, which in conjunction with each other determine the effectiveness of higher education institutions. Digital support is a key driver of innovative changes, allowing to introduce effective management tools, implement distance learning programs and integrate innovative practices into the educational process. The development of human resources contributes to raising the level of competencies of the scientific and teaching staff, which is an important factor for the introduction of modern technologies and training of highly qualified graduates. Infrastructure support, while still one of the most expensive components, is adapting to the new environment by optimizing and integrating digital solutions.

Scientific and methodological, educational and methodological support form the basis of academic activities, ensuring the quality of educational programs through the use of innovative methods and modern educational content. Ensuring innovation development promotes the technological, market and production readiness of ideas and projects through tools such as business incubators, accelerators and competence centers. At the same time, effective resource management allows universities to overcome the inertia of the educational system and adapt to rapid changes in the global technological environment. Therefore, the transformation of university educational resources in the context of digitalization is a multidimensional process that ensures their adaptability, sustainability and ability to innovative development.

Яковенко Світлана Леонідівна

викладач вищої категорії, викладач-методист

Лозівська філія

Харківського автомобільно-дорожнього фахового коледжу

Минич Юлія Василівна

викладач вищої категорії

Лозівська філія

Харківського автомобільно-дорожнього фахового коледжу

ДІДЖИТАЛІЗАЦІЯ БУХГАЛТЕРСЬКОГО ОБЛІКУ В УМОВАХ ВОЄННОГО СТАНУ В УКРАЇНІ

Анотація: в статті досліджується актуальність та можливості діджиталізації бухгалтерського обліку в Україні під час воєнного стану. Розглядаються виклики, які постають перед бухгалтерами в умовах кризи, а також переваги та інструменти для ефективного ведення обліку в цифровому середовищі.

Ключові слова: діджиталізація, автоматизація, хмарні технології, цифрові технології, Блокчейн-технології.

В умовах воєнного стану діджиталізація бухгалтерського обліку набуває особливої важливості. Цифрові технології дозволяють забезпечити безперебійну роботу бухгалтерських служб, підвищити ефективність та точність обліку, а також адаптуватися до нових умов функціонування підприємств. Важливо розуміти, що сучасні цифрові рішення для обліку не лише спрощують процес ведення бухгалтерії, але й надають безліч можливостей для підвищення прозорості та контролю, що є критично важливим в умовах нестабільності.

Війна створює безліч викликів для бухгалтерського обліку, зокрема: нестабільність економічного середовища та змінні регуляторні умови; перебої з електроенергією та доступом до інтернету; зміна структури підприємств та

їхньої діяльності; складнощі з веденням бухгалтерської документації та звітності; збільшення навантаження на бухгалтерські служби.

Цифрові технології мають великий потенціал для полегшення ведення бухгалтерського обліку в умовах війни, адже дозволяють забезпечити оперативність, точність та безпеку даних навіть у складних і нестабільних умовах. Ось кілька ключових аспектів, як цифрові технології можуть допомогти підприємствам та організаціям вести бухгалтерський облік під час війни:

Цифрові системи автоматизації обліку, такі як ERP (Enterprise Resource Planning) системи або бухгалтерські програми (наприклад, 1С, SAP, QuickBooks), дозволяють автоматизувати основні процеси бухгалтерії, зокрема нарахування податків, ведення обліку основних засобів, нарахування заробітної плати, ведення бухгалтерських реєстрів тощо. В умовах війни це дозволяє знижувати людський фактор і зменшувати помилки в обліку, прискорити процеси ведення обліку, забезпечуючи своєчасність звітності.

В умовах війни важливо забезпечити надійний захист даних від втрат через фізичні пошкодження або кіберзагрози. Цифрові технології дозволяють використовувати хмарні технології для збереження бухгалтерських даних, що забезпечує доступ до них навіть при пошкодженні чи знищенні офісної інфраструктури. Резервне копіювання та шифрування даних захищають від втрат або несанкціонованого доступу. Віддалений доступ до бухгалтерії дає можливість працівникам працювати з обліковими системами з будь-якої точки світу, що особливо важливо під час евакуації або перебування в зоні бойових дій.

Цифрові рішення дозволяють автоматично генерувати фінансову звітність, звіти по податках та інші необхідні документи на основі облікових даних. Це дозволяє підвищити точність фінансових звітів, знижуючи ризики штрафів за помилки, спрощує процес подання звітності до податкових органів, оскільки

¹ Діджиталізація бухгалтерії: сучасні тренди і виклики. (2022). Бухгалтерія та фінанси: актуальні питання / О. С. Іванова. Київ: Укрінформ.

² Зозуля, В. М. (2020). Хмарні технології в бухгалтерії: основні переваги та виклики. Фінансовий облік і аудит, 14(5), 88-92.

багато цифрових платформ дозволяють безпосередньо подавати звіти через інтернет.

Цифрові рішення дозволяють інтегрувати бухгалтерський облік з іншими бізнес-процесами, такими як закупівлі, продажі, складський облік тощо. Це допомагає знижувати кількість помилок і дублювання даних, прискорює обробку операцій і забезпечує своєчасне реагування на зміни в бізнес-процесах навіть під час кризових ситуацій, цифровізація бухгалтерії також сприяє забезпеченню прозорості і відповідності вимогам законодавства.

В умовах війни, коли підприємства можуть бути піддані зовнішнім перевіткам, цифрові системи дають можливість легко надавати необхідні документи та підтвердження, що підвищує довіру до підприємства. Враховуючи зміни в законодавстві (наприклад, щодо пільг або звільнення від податків), автоматичні оновлення систем дозволяють своєчасно адаптувати облік до нових умов. Наприклад, програмне забезпечення може бути налаштоване на автоматичне коригування фінансових планів або бюджетів у разі форс-мажорних обставин, таких як порушення поставок чи зниження попиту. Можливість швидко змінювати параметри системи під нові умови (включаючи зміну місця роботи, відсутність доступу до інфраструктури) робить бізнес більш гнучким.

Цифрові технології значно спрощують процеси бухгалтерського обліку в умовах війни, дозволяючи підприємствам залишатися ефективними та адаптованими до змін. Вони забезпечують не лише економічну вигоду та підвищення продуктивності, а й дають можливість швидко адаптувати облік і фінансове управління до викликів війни, забезпечуючи при цьому безпеку і прозорість фінансових операцій.

Хмарні технології значно змінили спосіб ведення бухгалтерського обліку, надаючи нові можливості для автоматизації, збереження даних і полегшення доступу до бухгалтерської інформації. Вони стали особливо важливими в умовах сучасних викликів, таких як економічна нестабільність, віддалена робота, а

³ Іванова, Т. (2019). Роль цифрових інструментів у трансформації бухгалтерського обліку. Фінансові технології в Україні, 12(3), 103-110.

також потреба в безпеці та захисті даних. Хмарні технології в бухгалтерії передбачають використання обчислювальних потужностей через інтернет, що дозволяє зберігати дані на віддалених серверах і отримувати доступ до них з будь-якого пристрою з підключенням до мережі Інтернет. Це забезпечує можливість працювати з бухгалтерськими системами без потреби мати спеціалізоване обладнання або фізичні сервери в офісі. Бухгалтери та менеджери можуть працювати з фінансовими даними підприємства з будь-якої точки світу, маючи доступ до інтернету. Це особливо важливо для віддалених команд або в умовах нестабільної ситуації (наприклад, війна чи природні катастрофи). Більшість хмарних бухгалтерських систем мають мобільні додатки, що дозволяють здійснювати важливі операції, перевіряти фінансову звітність, додавати нові дані без необхідності бути в офісі. Для роботи з хмарними обліковими системами не потрібно придбання дорогих серверів або спеціалізованого обладнання. Всі обчислення та збереження даних здійснюються на віддалених серверах. Бухгалтерія може оплачувати лише за використання хмарних сервісів, що дозволяє знизити капітальні витрати на інфраструктуру. Хмарні сервіси зазвичай мають багаторівневі системи резервного копіювання та захисту від втрат даних (наприклад, через природні катастрофи чи технічні збої). Більшість постачальників хмарних послуг забезпечують високий рівень безпеки даних — шифрування, багатофакторну аутентифікацію та регулярні оновлення безпеки. Хмарні рішення використовують складні алгоритми шифрування для захисту фінансової інформації, що дозволяє мінімізувати ризики несанкціонованого доступу. Хмарні технології дозволяють автоматизувати багато рутинних операцій, таких як облік витрат, нарахування податків, складання фінансових звітів, амортизація основних засобів тощо. Хмарні облікові системи можуть інтегруватися з іншими корпоративними програмами, такими як CRM-системи, системи управління складом, онлайн-магазини, що дозволяє мати єдину базу даних і знижувати

⁴ Ліщук, С. І. (2021). Цифрові технології в бухгалтерії: переваги та проблеми. Журнал бухгалтерського обліку та фінансів, 3(2), 45-58.

можливість виникнення помилок. У хмарних бухгалтерських системах оновлення програмного забезпечення відбувається автоматично, що дозволяє користувачам працювати з актуальною версією програм без необхідності здійснювати складні оновлення вручну. Бухгалтерські програми в хмарі часто автоматично адаптуються до змін у податковому законодавстві, що значно знижує ризик порушень і штрафів через неправильне ведення обліку. Бухгалтери, керівники та інші співробітники можуть мати спільний доступ до фінансових документів та звітів, що полегшує колективну роботу і дозволяє зберігати актуальність даних. Хмарні технології дозволяють працювати в командах, де співробітники можуть бути в різних регіонах або навіть країнах, що важливо при віддаленій роботі або міжнародних операціях.

З розвитком цифрових технологій хмарні облікові системи будуть ставати все більш доступними і потужними. Ось деякі з можливих напрямків розвитку:

— Хмарні системи можуть використовувати ШІ для автоматичного аналізу фінансових даних, прогнозування витрат, надання рекомендацій щодо оптимізації бізнес-процесів.

— Блокчейн-технології можуть бути інтегровані для забезпечення ще більшої прозорості і безпеки в бухгалтерському обліку, зокрема для обробки фінансових операцій.

Хмарні технології надають бухгалтерії підприємств ефективний, безпечний і гнучкий інструмент для автоматизації обліку, зберігання даних і забезпечення доступу до важливої фінансової інформації. Вони допомагають знизити витрати, підвищити продуктивність і безпеку обліку, що в свою чергу дозволяє підприємствам адаптуватися до змінюваних умов і забезпечувати високу ефективність ведення бізнесу.

Кібербезпека є критично важливою для захисту облікових даних від несанкціонованого доступу та кібератак. Для забезпечення безпеки облікових систем необхідно використовувати надійні паролі та двофакторну автентифікацію; регулярно оновлювати програмне забезпечення; встановлювати антивірусні програми; застосовувати шифрування для захисту даних; проводити

регулярні перевірки безпеки. Застосування мобільних додатків підвищує гнучкість та ефективність роботи бухгалтерської служби.

Штучний інтелект (ШІ) може революціонізувати бухгалтерський облік, надаючи можливості для автоматизації складних бухгалтерських процесів; покращення точності та ефективності обліку; аналізу великих обсягів даних; виявлення аномалій та потенційних проблем; надання прогнозів та рекомендацій.

ШІ дозволяє бухгалтерам зосередитися на більш стратегічних завданнях, підвищуючи їхню цінність для підприємства.

Діджиталізація обліку є ключовим інструментом для ефективного управління фінансами в умовах нестабільності. Ефективне управління фінансами є критично важливим для виживання та процвітання підприємства в умовах кризи. Діджиталізація обліку дозволяє зменшити час, необхідний для виконання рутинних операцій; звільнити бухгалтерів від рутинних завдань та зосередити їх на більш складних завданнях; покращити якість та точність обліку; зменшити витрати на ведення бухгалтерського обліку; збільшити прозорість та контроль над фінансовою діяльністю підприємства.

Для успішної діджиталізації бухгалтерського обліку в умовах воєнного стану рекомендується:

- провести ретельний аналіз потреб підприємства та визначити конкретні завдання, які можуть бути вирішені шляхом діджиталізації;
- вибрати оптимальне програмне забезпечення, враховуючи специфіку діяльності та розмір підприємства;
- забезпечити надійність та безпеку облікових систем;
- навчити бухгалтерів працювати з новими цифровими інструментами;
- здійснювати регулярний моніторинг та оцінку ефективності діджиталізації;

Діджиталізація бухгалтерського обліку – це складний процес, який вимагає комплексного підходу та системного підходу до його реалізації. Діджиталізація

бухгалтерського обліку на сучасному етапі є важливим інструментом для підвищення ефективності бізнесу. Вона дозволяє підприємствам автоматизувати облікові процеси, знижувати витрати, покращувати безпеку даних і адаптуватися до змінюваного законодавства. Однак успішна реалізація цієї трансформації потребує значних інвестицій у технології, навчання персоналу та постійну увагу до питань безпеки.

Лабінцева Олена Петрівна

викладач вищої категорії

Лозівської філії Харківського

автомобільно-дорожнього фахового коледжу

Луценко Ірина Віталіївна

викладач вищої категорії, викладач-методист

Лозівської філії Харківського

автомобільно-дорожнього фахового коледжу

Богач Олена Валентинівна

викладач вищої категорії Лозівської філії

Харківського автомобільно-дорожнього

фахового коледжу

Стародубцева Ольга Сергіївна

викладач першої категорії Лозівської філії

Харківського автомобільно-дорожнього

фахового коледжу

ІННОВАЦІЙНІ МЕТОДИ ОЦІНКИ ЕФЕКТИВНОСТІ ПІДПРИЄМСТВА: ІНТЕГРАЦІЯ ЕКОНОМІЧНИХ, ФІНАНСОВИХ ТА СТАТИСТИЧНИХ ПІДХОДІВ

Анотація: в статті розглянуто інноваційні методи оцінки ефективності підприємства на основі інтеграції економічних, фінансових та статистичних підходів, проаналізовано традиційні та сучасні методики, зокрема використання аналізу доданої вартості (EVA, MVA), фінансових коефіцієнтів, SWOT- та PEST-аналізу, кореляційно-регресійного та кластерного аналізу, а також технологій Big Data та Data Mining, а також окреслено переваги комплексного підходу до оцінки ефективності підприємств та запропоновано практичні рекомендації щодо його застосування в управлінні бізнесом.

Ключові слова: ефективність підприємства, інноваційні методи, економічний аналіз, фінансовий аналіз, статистичний аналіз, кореляційно-регресійний аналіз, EVA, KPI, Big Data, Data Mining.

В умовах динамічного розвитку економіки, глобалізації та посилення конкуренції, питання ефективності діяльності підприємства набуває особливого значення. Ефективність підприємства є ключовим фактором його успіху та конкурентоспроможності на ринку.

Сучасні підприємства функціонують у динамічному середовищі, що вимагає нових підходів до оцінки їх ефективності. Традиційні методи аналізу часто не враховують комплексності бізнес-процесів і швидкості змін на ринку, тому інтеграція економічних, фінансових та статистичних методів стає важливим інструментом для отримання більш об'єктивної оцінки ефективності підприємства. Метою статті є дослідження інноваційних підходів до оцінки ефективності та обґрунтування їх практичної значущості для управління підприємствами.

Актуальність дослідження обумовлена необхідністю адаптації існуючих методів оцінки ефективності до сучасних умов господарювання, що характеризуються високою динамічністю, невизначеністю та складністю. Традиційні методи оцінки часто не враховують вплив нефінансових факторів, таких як інтелектуальний капітал, інноваційна діяльність, якість управління тощо. Інтеграція економічних, фінансових та статистичних підходів дозволяє комплексно оцінити ефективність підприємства, врахувати різноманітні аспекти його діяльності та сформувати інформаційну базу для прийняття обґрунтованих управлінських рішень. Тому розробка та впровадження інноваційних методів оцінки ефективності підприємства є актуальним та важливим завданням.

¹ Гнатюк, О. В. Інноваційні підходи до оцінки ефективності підприємств в умовах цифровізації. Львів: Видавництво «Наукова думка», 2020. — 256 с.

Ефективність підприємства визначається його здатністю досягати поставлених цілей із мінімальними витратами ресурсів. Вона охоплює фінансову, виробничу, організаційну та соціальну складові діяльності підприємства.

Ефективність підприємства відображає результативність його діяльності, співвідношення між ресурсами, що використані, та досягнутими результатами. Ефективність може розглядатися з різних точок зору: економічної, фінансової, соціальної, екологічної тощо. Вона є важливим індикатором конкурентоспроможності підприємства, його фінансової стабільності та інвестиційної привабливості.

Для оцінки ефективності підприємства використовується широкий спектр показників, які можна класифікувати за різними критеріями. За економічним змістом виділяють економічні показники (продуктивність праці, фондівіддача, матеріаломісткість, собівартість продукції), фінансові показники (ліквідність, рентабельність, оборотність капіталу, фінансова стійкість) та статистичні показники (темпи зростання, дисперсія, коефіцієнт варіації, кореляція, трендовий аналіз).

Традиційні методи оцінки ефективності базуються на аналізі фінансової звітності підприємства та розрахунку відповідних показників. Сучасні методи оцінки враховують вплив нефінансових факторів, використовують інструменти стратегічного аналізу, бенчмаркінгу, збалансованої системи показників (BSC) та інші інноваційні підходи (наведено в табл. 1).

Таблиця 1. Сучасні методи оцінки ефективності підприємства.

Економічні методи	Статистичні підходи	Фінансові інновації
Аналіз доданої вартості (EVA, MVA)	Кореляційно-регресійний аналіз	Фінансовий аналіз на основі коефіцієнтів рентабельності, ліквідності та оборотності
Методу бенчмаркінгу	Кластерний аналіз	Використання Cash Flow-аналізу
SWOT- та PEST-аналіз у стратегічному управлінні	Data Mining та Big Data у статистичному аналізі	Інтегровані фінансово-економічні моделі оцінки ефективності (Balanced Scorecard, KPI)

Розглянемо більш детально інноваційні економічні методи оцінки ефективності:

- Аналіз доданої вартості (EVA, MVA). Концепція доданої вартості EVA (Economic Value Added) та ринкової доданої вартості MVA (Market Value Added) є важливими інструментами оцінки економічної ефективності діяльності підприємства. EVA відображає величину доданої вартості, створеної підприємством для власників капіталу, а отже дозволяє оцінити економічну вигоду, створену підприємством понад вартість капіталу. MVA характеризує ринкову цінність підприємства, створену за рахунок його діяльності, тобто відображає ринкову додану вартість, що є важливим показником інвесторської привабливості підприємства. Використання EVA та MVA дозволяє оцінити ефективність інвестицій, виявити резерви зростання вартості підприємства та приймати обґрунтовані управлінські рішення.

- Використання методу бенчмаркінгу. Бенчмаркінг є методом порівняльного аналізу діяльності підприємства з найкращими практиками конкурентів або лідерів галузі. Він дозволяє виявити стратегічні переваги та слабкі місця в діяльності підприємства, визначити напрями вдосконалення, що сприяє підвищенню його ефективності.

- SWOT- та PEST-аналіз у стратегічному управлінні. SWOT-аналіз та PEST-аналіз є інструментами стратегічного аналізу, які дозволяють оцінити внутрішні сили та слабкості підприємства, а також зовнішні можливості та загрози. Використання цих інструментів дозволяє сформулювати стратегію розвитку підприємства, спрямовану на підвищення його ефективності та конкурентоспроможності. SWOT-аналіз допомагає виявити внутрішні сильні та слабкі сторони підприємства, а PEST-аналіз оцінює вплив зовнішніх факторів (політичних, економічних, соціальних і технологічних).

² Дячук, Ю. І. Методи оцінки ефективності підприємства: економічні, фінансові та статистичні підходи. Чернівці: Видавництво «Букрек», 2023. - 275с.

³ Інноваційні методи оцінки ефективності підприємства: збірник наукових праць / за ред. проф. О.І. Олійника. – Х.: ХНЕУ, 2022. – 186 с.

Серед сучасних статистичних підходів до оцінки ефективності підприємства більш суттєві наступні:

- Кореляційно-регресійний аналіз. Кореляційно-регресійний аналіз є статистичним методом, який дозволяє виявити та оцінити зв'язок між різними показниками діяльності підприємства. Використання цього методу дозволяє прогнозувати значення показників ефективності на основі аналізу існуючих тенденцій та закономірностей. Цей метод дозволяє визначити взаємозв'язки між ключовими показниками ефективності та прогнозувати майбутні результати діяльності підприємства.

- Кластерний аналіз. Кластерний аналіз є методом статистичного аналізу, який дозволяє розділити сукупність підприємств на групи (кластери) за схожими характеристиками. Використання цього методу дозволяє виділити групи підприємств з різним рівнем продуктивності, провести порівняльний аналіз. За допомогою кластеризації підприємства можуть бути розподілені на групи за рівнем ефективності, що дозволяє визначити найбільш перспективні напрями розвитку.

- Data Mining та Big Data у статистичному аналізі. У сучасному світі обсяги даних, що генеруються підприємствами, постійно зростають. Методи Data Mining та Big Data дозволяють обробляти великі масиви даних, виявляти в них приховані закономірності та тенденції, що можуть бути використані для підвищення ефективності діяльності підприємства. Зокрема, ці методи можуть бути використані для прогнозування попиту на продукцію, оптимізації виробничих процесів, управління запасами тощо. Сучасні технології аналізу великих даних дають можливість автоматизованого пошуку закономірностей у великих масивах економічної інформації, що підвищує точність оцінки ефективності підприємства.

⁴ Кузьмічова, В. С. Статистичні методи в економіці та бізнесі. Харків: Видавництво «Фоліо», 2018. - 240 с.

⁵ Смирнов, А. В. Аналіз і оцінка ефективності економічних процесів на підприємствах. Львів: Видавництво «Академія», 2021. - 290 с.

Серед фінансових інновацій у вимірюванні ефективності підприємств визначили наступні:

- Фінансовий аналіз на основі коефіцієнтів рентабельності, ліквідності та оборотності. Традиційний фінансовий аналіз базується на розрахунку та аналізі фінансових коефіцієнтів, таких як коефіцієнти рентабельності (показують ефективність використання ресурсів підприємства), ліквідності (характеризують здатність підприємства виконувати свої короткострокові зобов'язання) та оборотності (відображають швидкість обігу активів підприємства). Аналіз цих коефіцієнтів дозволяє оцінити фінансовий стан підприємства, виявити проблемні зони та прийняти обґрунтовані управлінські рішення. Коефіцієнти рентабельності, ліквідності, оборотності капіталу є класичними індикаторами ефективності фінансової діяльності підприємства.

- Використання Cash Flow-аналізу у фінансовій стратегії підприємства. Cash Flow-аналіз (аналіз руху грошових потоків) є важливим інструментом управління фінансами підприємства. Він дозволяє оцінити здатність підприємства генерувати грошові кошти, прогнозувати їх надходження та відтоки, а також приймати рішення щодо фінансування інвестиційних проектів, управління оборотним капіталом тощо. Аналіз грошових потоків дозволяє оцінити фінансову стійкість підприємства та його здатність до інвестування.

- Інтегровані фінансово-економічні моделі оцінки ефективності (Balanced Scorecard, KPI). Balanced Scorecard (BSC) - це збалансована система показників, яка дозволяє оцінити ефективність діяльності підприємства з різних точок зору: фінансової, клієнтської, внутрішніх бізнес-процесів та навчання та розвитку. BSC пов'язує стратегічні цілі підприємства з конкретними показниками ефективності, що дозволяє більш ефективно управляти діяльністю підприємства та досягати поставлених цілей. KPI (Key Performance Indicators) - це ключові показники ефективності, які використовуються для оцінки досягнення стратегічних цілей підприємства. KPI повинні бути конкретними, вимірюваними,

⁶ Петренко, Л. А. Інноваційні технології в управлінні підприємствами. Київ: Видавництво «Інститут економіки», 2022. - 310 с.

досяжними, релевантними та обмеженими в часі. Методологія Balanced Scorecard (BSC) та система ключових показників ефективності (KPI) забезпечують комплексний підхід до оцінки результатів діяльності підприємства.

Важливим моментом є практичне застосування інтегрованих методів на прикладі досвіду успішних підприємств. Було б корисно зробити огляд успішних кейсів підприємств, які впроваджують інноваційні методи оцінки. Успішні підприємства, такі як General Electric, Siemens, Coca-Cola та інші, активно використовують інноваційні методи оцінки ефективності для підвищення своєї конкурентоспроможності та досягнення стратегічних цілей. Вивчення їх досвіду є цінним для інших підприємств, які прагнуть вдосконалити свою систему оцінки ефективності. Аналіз практичного досвіду провідних компаній, які впровадили інноваційні методи оцінки ефективності, дозволяє визначити найефективніші стратегії їх застосування.

Важливим моментом є те, що ефективність використання економічних, фінансових та статистичних підходів може відрізнятися залежно від галузі, в якій працює підприємство. Наприклад, для підприємств, що працюють у сфері високих технологій, більш важливими можуть бути показники інноваційної діяльності та інтелектуального капіталу, тоді як для підприємств, що працюють у сфері традиційної промисловості, більш важливими можуть бути показники виробничої ефективності та фінансової стійкості.

Для вдосконалення методології оцінки ефективності підприємств необхідно враховувати сучасні тенденції розвитку бізнесу, такі як цифрова трансформація, глобалізація, посилення конкуренції тощо. Крім того, необхідно враховувати специфіку діяльності підприємства, його розмір, організаційну структуру, галузеву приналежність тощо. Важливо розвивати методологію оцінки ефективності з урахуванням цих факторів, а також адаптувати її до змін зовнішнього середовища. Удосконалення методів оцінки шляхом застосування

⁷ Управління ефективністю бізнесу: монографія / І.В. Мазур. – К.: Видавництво «Кондор», 2023. – 328 с.

новітніх цифрових технологій, штучного інтелекту та машинного навчання є потребою сучасного бізнесу.

Оцінка ефективності підприємства є складним та багатограним процесом, що потребує комплексного підходу. Інтеграція економічних, фінансових та статистичних методів дозволяє отримати більш повну та об'єктивну картину діяльності підприємства, враховуючи різні аспекти його функціонування. Економічні показники дають змогу оцінити конкурентоспроможність та стратегічні перспективи розвитку, фінансові – відображають стійкість та ліквідність, а статистичні методи підвищують точність аналізу завдяки обробці великих обсягів даних і виявленню закономірностей.

Застосування такого інтегрованого підходу сприяє прийняттю більш обґрунтованих управлінських рішень, дозволяє прогнозувати можливі ризики та оптимізувати бізнес-процеси. Таким чином, поєднання різних методів оцінки є не лише доцільним, а й необхідним для забезпечення комплексного аналізу ефективності підприємства в сучасних умовах економіки.

ПОЛІТИЧНІ НАУКИ

Сурніна-Далекорей Ольга Анатоліївна

кандидат політичних наук,

доцент кафедри політології і державного управління

Ужгородський національний університет

АНТИКОРУПЦІЙНА СТРАТЕГІЯ УЖГОРОДСЬКОГО НАЦІОНАЛЬНОГО УНІВЕРСИТЕТУ: ОСНОВНІ ПРАВИЛА, ЗАХОДИ ТА ПРОЦЕДУРИ

Анотація: У статті порушується проблема популяризації антикорупційної культури та академічної доброчесності в Ужгородському національному університеті. Авторка аналізує, до яких заходів вдається УжНУ з метою розвитку та популяризації цінностей антикорупційної культури та утвердження високих морально-етичних якостей учасників освітньо-наукового процесу, яку роль в цьому відіграють внутрішні нормативні та регламентуючі документи університету, які заходи впроваджуються щодо викорінення корупційних ризиків у внутрішній діяльності УжНУ, які власні форми діяльності реалізуються задля культивування поваги до викривачів корупції, як запобігають конфлікту інтересів тощо.

Ключові слова: Ужгородський національний університет, корупція, академічна доброчесність, антикорупційна політика.

Університети України сьогодні приділяють значну увагу дотриманню правил та принципів академічної доброчесності та усунення корупційних ризиків в освітньо-науковому процесі. З метою поширення практичних знань і навичок у впровадженні цих принципів у багатьох українських вузах проводяться тренінги, методичні семінари, вебінари, конференції. З метою розвитку та популяризації цінностей академічної культури та високих морально-

етичних якостей учасників освітнього процесу, університетами розробляються та упроваджуються в дію внутрішні нормативні документи, як-то Положення про академічну доброчесність та етику академічних взаємовідносин, Положення про Комісію з етики, Кодекс корпоративної культури, Антикорупційні Програми та Стратегії.

Для усунення корупційних ризиків у сфері освіти, науки та інновацій реалізуються реформи та трансформації. Так, наприклад, антикорупційна стратегія на 2021–2025 роки та Державна антикорупційна програма, прийнята на її виконання, визначають широкий перелік шляхів вирішення цих проблем в освітньо-науковому процесі. На особливу увагу заслуговує впровадження у 2023 році Офісом доброчесності НАЗК в межах проекту “Прозорі університети” пілотного проекту з викладання у вишах України дисципліни “Антикорупція та доброчесність”¹. Курс має на меті формування у студентів системних знань і розуміння понять доброчесності та корупції. Першими слухачами нової антикорупційної дисципліни стали здобувачі вищої освіти провідних українських вузів: Києво-Могилянській академії, Національного технічного університету “КПІ ім. Ігоря Сікорського”, Львівського національного університету ім. Івана Франка, Національного медичного університету імені Олександра Богомольця, Волинського національного університету ім. Лесі Українки, Чернівецького національного університету ім. Юрія Федьковича. Наразі метою Офісу доброчесності НАЗК є поширити цей курс на всі університети України, що закріплено в Державній антикорупційній програмі на 2023-2025 роки.

Значну увагу питанням антикорупції, етики та проблемам дотримання правил та принципів академічної доброчесності в освітньо-науковому процесі приділяє і Ужгородський національний університет. Становлення системи забезпечення академічної чесності в УжНУ відбувалося тривалий час, паралельно із формування загальноукраїнської законодавчої бази в сфері

¹ Університетська дисципліна “Антикорупція та доброчесність” / Офіс доброчесності НАЗК. URL: <https://universitycourse.nazk.gov.ua/> (дата звернення: 22.01.2025).

академічної доброчесності. Основними локальними нормативними документами в Ужгородському університеті є: Положення про академічну доброчесність в ДВНЗ «Ужгородський національний університет», Положення про Комісію з питань академічної доброчесності та етики Державного вищого навчального закладу «Ужгородський національний університет», Етичний кодекс ДВНЗ «Ужгородський національний університет» та інші внутрішні нормативні документи в яких відображаються питання академічної чесності.

Визнання ролі академічної доброчесності та етики у впровадженні різних видів освітньо-наукової діяльності знаходить відображення у Положенні про організацію освітнього процесу в Державному вищому навчальному закладі «Ужгородський національний університет», затвердженому Вченою Радою ДВНЗ «УжНУ» 22 грудня 2020 року (протокол №9)².

З 20.12.2018 р. введено в дію Етичний кодекс ДВНЗ «Ужгородський національний університет». Відповідно до нього усім представникам університетської спільноти необхідно керуватись у повсякденній роботі етичними принципами і моральними нормами, а також сприяти реалізації загальної місії університету – здійснювати внесок в суспільний розвиток через дослідження, інновації, їх поширення та підготовку соціально відповідальних, креативних громадян і конкурентоспроможних фахівців³.

З метою популяризації принципів та норм академічної доброчесності і професійної етики усіма учасниками освітнього процесу УжНУ з березня 2017 р. в межах університету діє Комісія з питань академічної доброчесності. Основними завданнями Комісії – є зміцнення культури академічної чесності та корпоративної етики в університетській спільноті УжНУ, формування нульової толерантності до будь-яких порушень норм академічної чесності з боку викладачів, співробітників та здобувачів освіти, прийняття рішень щодо

² Положення про організацію освітнього процесу в ДВНЗ «УжНУ». URL: <https://www.uzhnu.edu.ua/uk/infocentre/get/31357> (дата звернення: 22.01.2025).

³ Етичний кодекс ДВНЗ «Ужгородський національний університет». URL: <https://www.uzhnu.edu.ua/uk/infocentre/get/34313> (дата звернення: 25.01.2025).

накладення дисциплінарних стягнень у випадках та відповідно до вимог, передбачених чинним законодавством⁴.

У період з 1 грудня 2020 року по 12 лютого 2021 року та 20 грудня 2021 – 11 лютого 2022 року УжНУ долучився до проєкту "Ініціатива академічної доброчесності та якості освіти", який був упроваджений Американськими Радами з міжнародної освіти за сприяння Посольства США в Україні, МОН України та Національного агентства із забезпечення якості вищої освіти. У рамках цього Проєкту студентство та викладачі університету пройшли анкетування шляхом онлайн-опитування, що дало змогу Університету перевірити реальний стан практик та політики щодо академічної доброчесності⁵. Опитування продемонструвало високу обізнаність студентів і викладачів УжНУ із академічною доброчесністю, формами її порушень, заходами, які передбачені для викладачів і студентів у разі вчинення неетичних практик в університеті.

Діяльність з питань запобігання та виявлення корупції у ДВНЗ «Ужгородський національний університет» здійснюється на основі Конституції України, Закону України «Про запобігання корупції» та іншого антикорупційного законодавства України, що регулює правові та організаційні засади функціонування системи запобігання корупції в Україні, зміст та порядок застосування превентивних антикорупційних механізмів.

Перелік антикорупційних заходів, впроваджених в університеті для забезпечення виконання вимог антикорупційного законодавства України, та порядок їх виконання визначений Планом заходів, спрямованих на запобігання, протидію та виявлення корупції у ДВНЗ «УжНУ», затвердженим ректором університету.

Антикорупційна програма Ужгородського національного університету на 2023-2025 рр. спрямована на подальше впровадження механізмів прозорості, доброчесності та усунення корупційних ризиків, зокрема з урахуванням викликів

⁴ Положення про Комісію з питань академічної доброчесності та етики ДВНЗ «УжНУ». URL: <https://www.uzhnu.edu.ua/uk/infocentre/get/26527> (дата звернення: 25.01.2025).

⁵ Результати опитування студентів університету у рамках Проєкту «Ініціатива академічної доброчесності» (2021-2022 навчальний рік). URL: <https://www.uzhnu.edu.ua/uk/infocentre/get/49270> (дата звернення: 27.01.2025).

в умовах воєнного стану⁶. Програма розроблена з метою підтримки антикорупційної стратегії держави, мінімізації ризиків поширення корупційної діяльності, підтримання ділової репутації університету на належному рівні. Програма встановлює комплекс заходів (правил, стандартів та процедур) щодо запобігання, виявлення та протидії корупції в діяльності університету, які є пріоритетними у його діяльності.

Цілями Програми є:

1. Створення ефективної системи правил, заходів і процедур, спрямованих на протидію та запобігання корупції.
2. Підвищення рівня знань з основоположних засад корупційного законодавства, корпоративної культури, формування нетерпимості до корупційної поведінки.
3. Попередження і виявлення випадків вчинення корупційних правопорушень.

Текст Антикорупційної програми перебуває у відкритому доступі на сайті університету.

Для ефективного запобігання корупції у своїй діяльності університет застосовує ризик-орієнтований підхід та створює систему управління ризиками, яка передбачає здійснення регулярного оцінювання корупційних ризиків, впливу яких може зазнавати діяльність університету, вжиття заходів необхідних та достатніх для їх усунення або мінімізації, їх подальшого моніторингу та контролю, а також оновлення існуючих антикорупційних заходів відповідно до змін внутрішнього та зовнішнього середовища діяльності університету.

Значна увага в програмі приділена проблемі формування серед студентів та співробітників університету культури нульової толерантності до корупції та просвітницьких заходів з питань запобігання та протидії корупції.

З метою формування належного рівня антикорупційної культури університет забезпечує організацію обов'язкового ознайомлення із положеннями

⁶ Антикорупційна програма ДВНЗ «Ужгородський національний університет» на 2023–2025 рр. URL: <https://www.uzhnu.edu.ua/uk/infocentre/get/57230> (дата звернення 20.01.2025).

Закону України «Про запобігання корупції», Аतिकорупційної програми та прийнятими на її виконання внутрішніми документами університету у сфері запобігання та протидії корупції, змінами у антикорупційному законодавстві та практиці його застосування працівників, представників університету, осіб, які проходять навчання, ділових партнерів шляхом інформування.

Ужгородський національний університет активно впроваджує механізми по запобіганню та врегулюванню конфліктів інтересів. Університет прагне забезпечити, щоб конфлікт інтересів не мав несприятливого впливу на інтереси навчального закладу, а також здобувачів вищої освіти та осіб, що навчаються в університеті, інших споживачів послуг вишу, замовників, держави Україна шляхом запобігання, виявлення та врегулювання конфліктів інтересів.

Відповідно до антикорупційного законодавства України та Методичних рекомендацій з підготовки та реалізації антикорупційних програм юридичних осіб, затверджених рішенням НАЗК від 22 вересня 2017 року, методології оцінювання корупційних ризиків у діяльності органів влади, затвердженої рішенням НАЗК від 2 грудня 2016 року, ДВНЗ «Ужгородський національний університет» 29 вересня 2021 року створив Комісію з оцінки корупційних ризиків. Метою діяльності Комісії є проведення оцінки корупційних ризиків у ДВНЗ «УжНУ» та, відповідно до неї, підготовка та внесення змін до Аतिकорупційної програми Ужгородського національного університету. Комісія в процесі своєї роботи керується наявною інформацією, а також використовує внутрішні та зовнішні ресурси⁷.

ДВНЗ «УжНУ» серед низки ймовірних сфер корупційних ризиків визначає наступні:

- відбір кадрів;
- робота з персоналом;
- конфлікт інтересів;
- отримання подарунків;

⁷ Положення про Комісію з оцінки корупційних ризиків у діяльності ДВНЗ «УжНУ». URL: <https://www.uzhnu.edu.ua/uk/infocentre/get/39266> (Дата звернення 27.01.2025).

- публічні закупівлі;
- управління ресурсами;
- управління фінансами.

За результатами аналізу діяльності університету визначаються не тільки ймовірні корупційні правопорушення, але і надаються рекомендації щодо способів їх усунення.

Університет створює сприятливі умови та формує повагу до викривачів як частину ділової культури Університету. Ужгородський національний університет забезпечує викривачам умови для здійснення повідомлення про можливі факти корупційних або пов'язаних з корупцією правопорушень, шляхом:

- 1) обов'язкового створення та забезпечення функціонування каналів, через які особа може здійснити повідомлення, гарантовано зберігаючи свою анонімність;
- 2) надання методичної допомоги та консультацій щодо здійснення повідомлення потенційним викривачам;
- 3) дотримання прав та гарантій захисту викривачів.

Інформація про факти корупційних правопорушень, які стосуються конкретної особи, може передаватись наступними каналами: а) скринька довіри УжНУ; б) електронна пошта ректора; в) електронна пошта уповноваженої особи з питань запобігання та виявлення корупції; г) приймальня ректора; д) поштові скриньки довіри у ректораті УжНУ та в навчально-лабораторному корпусі.

Можна зробити висновок, що всі вищенаведені заходи направлені на зміцнення антикорупційної культури та академічної доброчесності в освітньо-науковому середовищі УжНУ, що виступає дієвим інструментом забезпечення і посилення якості вищої освіти в Україні.

ТУРИЗМОЗНАВЧІ НАУКИ

Щербакова Надія Олександрівна

кандидат економічних наук, доцент,

доцент кафедри туризму

Національного транспортного університету

УПРАВЛІННЯ СТАРТАПАМИ В ТУРИЗМІ

Анотація. В статті досліджено механізм управління стартапами в туристичній галузі. Висвітлено основні чинники, що впливають на успішний розвиток туристичних стартапів, зокрема стратегічне планування, фінансовий менеджмент, управління ризиками та інноваційна діяльність. Проаналізовано сучасні підходи до управління, такі як Lean Startup, Agile, Design Thinking і Data-Driven Decision Making, які сприяють швидкій адаптації бізнесу до змін ринкового середовища. Окрема увага приділяється використанню цифрових технологій, включаючи штучний інтелект, блокчейн та автоматизацію бізнес-процесів, що є ключовими факторами конкурентоспроможності в сучасному туризмі. Визначено, що ефективне управління дозволяє туристичним стартапам оптимізувати ресурси, впроваджувати інноваційні рішення та забезпечувати сталий розвиток у висококонкурентному середовищі.

Ключові слова: туристичний стартап, управління стартапами, інновації в туризмі, стратегічне планування, конкурентоспроможність, автоматизація бізнес-процесів.

Механізм управління стартапами в туризмі є ключовим елементом забезпечення успішного функціонування та розвитку бізнесу у цій галузі. Туристичні стартапи, як правило, стикаються з високим рівнем конкуренції, Мінливістю споживчих уподобань і необхідністю швидкої адаптації до ринкових

умов. Тому розробка ефективного механізму управління є важливим для досягнення їх стратегічних цілей.

Управління стартапами в туризмі є багатограним процесом, який включає планування, організацію, реалізацію та контроль діяльності, спрямованої на створення та розвиток інноваційних проєктів у сфері туризму. Цей процес охоплює використання сучасних методів менеджменту, технологій та стратегій для досягнення бізнес-цілей, задоволення потреб клієнтів і забезпечення конкурентоспроможності

Механізм управління відіграє ключову роль у забезпеченні життєздатності та успіху туристичних стартапів. По-перше, він дозволяє оптимізувати використання ресурсів, зокрема фінансових, людських і матеріальних. Це особливо важливо для стартапів, які зазвичай працюють у рамках обмежених бюджетів. По-друге, механізм управління сприяє впровадженню інновацій, що є важливим чинником успіху в туристичній галузі. Туристичні стартапи можуть використовувати новітні технології, такі як штучний інтелект, блокчейн чи віртуальна реальність, для створення унікальних продуктів і послуг, що задовольняють сучасні потреби споживачів. По-третє, ефективне управління дозволяє мінімізувати ризики, пов'язані з невизначеністю ринкового середовища. За допомогою аналізу даних, прогнозування та адаптивного планування стартапи можуть знижувати вплив зовнішніх загроз і максимально використовувати ринкові можливості. По-четверте, механізм управління забезпечує створення стійких конкурентних переваг. У туристичній галузі це може включати розвиток унікальних маршрутів, високоякісного сервісу або персоналізованих пропозицій для клієнтів¹.

Стартапи в туризмі виступають важливим рушієм інновацій, адже вони впроваджують нові технології, підходи до обслуговування клієнтів і розробляють персоналізовані рішення. Утім, керування стартапами в туризмі має свої специфічні виклики, пов'язані зі швидкими змінами ринку, високою

¹ Дергач А. В., Дюгованець О. М., Гончар Г. П. Механізм управління діяльністю стартапів. Економіка та держава. 2021. № 8. С. 79–84 . URL: http://www.economy.in.ua/pdf/8_2021/15.pdf

конкуренцією та необхідністю інтеграції технологій. Це вимагає створення чіткого алгоритму управління, який дозволить стартапам адаптуватися до умов і забезпечити стабільний розвиток^{2/3/4/5}.

Основою управління розвитком стартапів у туризмі є стратегічне планування. Воно передбачає формування місії та цілей, які відображають сутність стартапу та його роль на ринку. Для забезпечення ефективного управління необхідно чітко визначити місію стартапу, його цінності та довгострокові цілі. Ці аспекти визначають напрямок розвитку проекту, дозволяють залучати ресурси та будувати стратегії, спрямовані на досягнення результатів. Наприклад, сталий розвиток є важливим компонентом управління сучасними туристичними стартапами. Упровадження екологічних практик, підтримка місцевих громад і збереження культурної спадщини стають ключовими аспектами, які впливають на конкурентоспроможність і привабливість стартапу для клієнтів, орієнтованих на відповідальний туризм.

Формування інноваційного продукту є важливим елементом механізму управління. Туристичні стартапи часто створюють унікальні продукти або послуги, які вирізняються на ринку. Для цього використовуються сучасні технології, такі як штучний інтелект, віртуальна реальність, мобільні додатки та автоматизація процесів. Наприклад, стартапи можуть розробляти платформи для персоналізованого планування подорожей, інструменти для прогнозування цін на авіаквитки чи екологічно орієнтовані туристичні сервіси.

Основою управління розвитком стартапів у туризмі є стратегічне планування. Воно передбачає формування місії та цілей, які відображають сутність стартапу та його роль на ринку. Для забезпечення ефективного управління необхідно чітко визначити місію стартапу, його цінності та

² Щербакова Н.О. Розвиток стартапів в Україні та світі II Міжнародній науково-практичній конференції «Маркетингові та організаційні механізми повоєнного розвитку галузі гостинності та туризму України» (м. Харків, НТУ «ХПБ», 26-27 листопада 2024 р.). 2024. С.288-290.

³ Гавриш О. А., Бояринова К. О., Кравченко М. О., Копішинська К. О. Управління стартапами : підручник для здобувачів вищої освіти за економічними спеціальностями, Київ : КПІ ім. Ігоря Сікорського, Видавництво «Політехніка», 2020. 716 с.

⁴ Присяжнюк П. В. Механізм управління: сутність, види та складові. Ефективна економіка. 2019. № 12. URL: <http://www.economy.nayka.com.ua/?op=1&z=7539>

⁵ Заїка С.О. Менеджмент стартапів. Харків: ДБТУ, 2023. 121 с.

довгострокові цілі. Ці аспекти визначають напрямок розвитку проєкту, дозволяють залучати ресурси та будувати стратегії, спрямовані на досягнення результатів. Наприклад, сталий розвиток є важливим компонентом управління сучасними туристичними стартапами. Упровадження екологічних практик, підтримка місцевих громад і збереження культурної спадщини стають ключовими аспектами, які впливають на конкурентоспроможність і привабливість стартапу для клієнтів, орієнтованих на відповідальний туризм.

Формування інноваційного продукту є важливим елементом механізму управління. Туристичні стартапи часто створюють унікальні продукти або послуги, які вирізняються на ринку. Для цього використовуються сучасні технології, такі як штучний інтелект, віртуальна реальність, мобільні додатки та автоматизація процесів. Наприклад, стартапи можуть розробляти платформи для персоналізованого планування подорожей, інструменти для прогнозування цін на авіаквитки чи екологічно орієнтовані туристичні сервіси.

Важливим елементом управління стартапами в туризмі є формування команди. Туристичний бізнес потребує фахівців із різних галузей: маркетингу, технологій, фінансів, дизайну та обслуговування клієнтів. Ефективне управління командою стартапу передбачає забезпечення співробітників необхідними ресурсами, встановлення чітких завдань і створення сприятливого робочого середовища. Лідерство відіграє вирішальну роль, оскільки воно сприяє координації дій команди та мотивує співробітників до досягнення спільних цілей.

Фінансовий менеджмент є ще одним критично важливим елементом управління стартапами в туризмі. На ранніх етапах розвитку стартапи часто стикаються з обмеженими фінансовими ресурсами, що вимагає ефективного планування та розподілу коштів. Для цього необхідно розробити чіткий бізнес-план, який включає аналіз витрат, прогноз доходів і визначення ключових джерел фінансування. Залучення інвестицій є важливою складовою фінансового менеджменту. Це може бути венчурний капітал, краудфандинг, державні гранти або партнерські програми.

Розробка маркетингових та брендинг стратегії є невід'ємною частиною управління стартапами в туризмі. Успіх стартапу значною мірою залежить від здатності залучати клієнтів і будувати лояльність до бренду. Для цього необхідно розробити маркетингову стратегію, яка включає аналіз ринку, визначення цільової аудиторії, створення унікальної пропозиції цінності та використання сучасних цифрових каналів для просування продукту. Соціальні медіа, контент-маркетинг, партнерства з інфлюенсерами та SEO-оптимізація є ефективними інструментами для досягнення цих цілей.

Управління операційною діяльністю стартапу в туризмі включає координацію процесів, пов'язаних із наданням послуг, обслуговуванням клієнтів і забезпеченням відповідної якості. Для цього використовуються сучасні технології, такі як автоматизація процесів бронювання, використання штучного інтелекту для персоналізації послуг та аналізу даних, а також інтеграція з іншими платформами для забезпечення безшовного досвіду для клієнтів.

Контроль і моніторинг є ще одним важливим аспектом управління стартапами. Вони дозволяють оцінювати ефективність реалізації стратегій, виявляти слабкі місця та вчасно вносити корективи. Для цього використовуються ключові показники ефективності (KPI), які відображають досягнення фінансових, операційних і маркетингових цілей.

Управління ризиками є невід'ємною частиною процесу. Туристичний бізнес є високодинамічним і залежить від зовнішніх факторів, таких як економічна нестабільність, пандемії чи зміни в поведінці споживачів. Ефективне управління ризиками включає виявлення потенційних загроз, розробку стратегій для їхнього мінімізації та створення планів на випадок непередбачуваних обставин.

Оскільки туристична сфера характеризується високим рівнем конкуренції, швидкими технологічними змінами та нестабільністю, це вимагає від стартапів не лише інноваційності, але й здатності адаптуватися до викликів ринку. Методи управління стартапами дозволяють створити структуру, яка допомагає підприємствам не тільки виживати, але й ефективно розвиватися.

Однією з основних причин необхідності використання методів управління стартапами є потреба в оптимізації процесів. Застосування ефективних управлінських підходів, таких як Lean Startup чи Agile, дозволяє максимально раціонально використовувати фінансові, людські, матеріальні та часові ресурси. Наприклад, метод Lean Startup допомагає швидко протестувати ідею за допомогою мінімально життєздатного продукту (MVP), що знижує ризики втрати інвестицій у невдалі рішення.

Іншою важливою метою є створення унікальної пропозиції для клієнтів. Туристичний ринок насичений схожими туристичними продуктами, тому для залучення клієнтів необхідно пропонувати щось інноваційне та персоналізоване. Методи, такі як Design Thinking, сприяють кращому розумінню потреб споживачів і дозволяють розробляти продукти чи послуги, які відповідають їхнім очікуванням. Наприклад, стартап, що спеціалізується на екотуризмі, може використовувати цей підхід для створення подорожей, які враховують екологічні та культурні особливості регіону.

Ще однією важливою причиною застосування методів управління є необхідність швидкої адаптації до змін. Туристична галузь є чутливою до зовнішніх факторів, таких як економічні кризи, пандемії чи зміни у законодавстві. Методології Agile та Data-Driven Decision Making допомагають стартапам швидко реагувати на нові умови, аналізувати ситуацію та приймати обґрунтовані рішення. Наприклад, під час пандемії COVID-19 багато стартапів, що займалися традиційними подорожами, переорієнтувалися на внутрішній туризм або віртуальні екскурсії, використовуючи аналітику даних для визначення попиту.

Крім того, методи управління дозволяють стартапам масштабувати свій бізнес. На початкових етапах компанії зазвичай працюють у вузькому сегменті, але для подальшого розвитку необхідно виходити на нові ринки. Growth Hacking є прикладом підходу, який сприяє швидкому зростанню через креативні маркетингові стратегії, залучення клієнтів і створення вірусного контенту. Це

допомагає стартапам швидко збільшувати свою клієнтську базу та розширювати присутність на ринку.

Загалом, управління стартапами в туризмі є складним, але перспективним процесом, який потребує комплексного підходу та використання сучасних інструментів менеджменту. Ефективне управління дозволяє стартапам адаптуватися до змінних умов ринку, впроваджувати інновації та створювати унікальний туристичний досвід, який відповідає сучасним очікуванням клієнтів. Завдяки цьому туристичні стартапи можуть не лише досягати успіху, але й робити значний внесок у розвиток галузі туризму загалом.